

## はじめに

平成23年3月11日、宮城県は千年に一度とも言われる大地震と大津波に襲われました。

この「東日本大震災」は、尊い生命や財産を奪い、社会基盤に甚大な被害をもたらす未曾有の大災害となり、県内市町村をはじめ、関係機関が一体となって、昼夜を分かたず、災害救助や災害復旧を最優先に取り組んでまいりました。このような多忙を極める中で平成22年度の市町村決算事務が行われ、庁舎が壊滅的な被害を受けた団体では、決算に必要なデータが失われるなど、例年よりかなりの時間を要することとなりました。

本書は、このような状況の中で取りまとめられた決算について、毎年実施している「地方財政状況調査」、「地方公営企業決算状況調査」、「市町村税の徴収実績に関する調」及び「財政健全化法に基づく健全化判断比率等」の結果を基にデータをまとめたものです。

平成22年度決算の特徴としては、歳出面では、東日本大震災に係る災害救助法関係費用や、子ども手当制度の創設により扶助費が増加したものの、普通建設事業費が減少しており、また、歳入面では、県支出金が災害救助費の関係で増加したものの、定額給付金事業の終了などにより国庫支出金が減少したため、歳入総額、歳出総額ともに3年ぶりの減少となっております。

経常収支比率や財政健全化判断比率等の財政指標については、概ね改善傾向にあるものの、扶助費の増加等により財政構造としては硬直性が高い状態が続いております。

平成23年度以降の財政運営については、災害復旧事業や震災復興事業に係る普通建設事業の増加により、決算規模は大幅に増加し、その財源として震災復興交付金や震災復興特別交付税が見込まれているものの、当面は厳しい財政運営を求められることが想定されます。その中であっても、財政健全化法に基づき、普通会計のみならず、公営企業などの特別会計や公社・第三セクター等の状況を含めた総合的な行財政の健全化に取り組みながら震災復興を果たしていく必要がありますので、本書で取りまとめた各種財政指標等を今後の財政運営の一助として幅広く御活用いただければ幸いです。

平成24年2月

宮城県総務部参事兼市町村課長 渡辺 達美

# 第 1 編 普 通 会 計

## 第 1 部 平成 22 年度市町村普通会計決算の状況

I	決算の概要	1
II	県計の状況	
1	収支の状況／基金等の状況	10
2	歳入の状況	11
3	性質別歳出の状況	12
4	目的別歳出の状況	13
III	団体別の状況	
1	収支の状況	14
2	歳入の状況	16
3	性質別歳出の状況	20
4	目的別歳出の状況	24
5	基金等の状況	26
IV	主な財政指標	
1	決算状況分析主要指標一覧	28
2	主要指標前年度比較	31
3	決算状況分析主要指標の見方	32
V	近年の決算状況の推移	37
	（実質収支、単年度収支、実質単年度収支、財政力指数、経常収支比率、 基金残高、地方債残高、実質公債費比率、一般財源、義務的経費及び 投資的経費の10年間の推移）	
VI	公営事業（公営企業除く）会計の決算状況	52
VII	一部事務組合等の決算状況	58

## 第 2 部 平成 22 年度市町村税の収入実績

I	平成 22 年度市町村税収入実績の概要	64
II	市町村税の税目別収入実績（県計）	66
III	市町村税の市町村別収入実績	67
IV	市町村税の税目別市町村別収入実績	68
V	市町村別人口一人当たり調定状況	77

# 第 2 編 公 営 企 業 会 計

## 平成 2 2 年度市町村等公営企業決算の状況

### I 総論

1	概要	7 9
	〔 事業数、職員数、決算規模、建設投資額及び財源、企業債、他 会計繰入金、料金改定の状況 〕	
2	法適用企業の経営状況	9 1
	〔 損益収支、累積欠損金、不良債務、資金不足比率、資本収支、財 政状態、費用構成比 〕	
3	法非適用企業の経営状況	9 9
	〔 収益的収支、資本的収支、実質収支、資金不足比率 〕	

### II 事業別状況

1	水道事業（上水道事業及び簡易水道事業）	1 0 3
2	工業用水道事業	1 1 3
3	交通事業（自動車運送、都市高速鉄道、船舶運航）	1 1 6
4	ガス事業	1 2 5
5	病院事業	1 2 9
6	市場事業	1 3 7
7	観光施設事業	1 4 0
8	宅地造成事業	1 4 2
9	下水道事業	1 4 5
1 0	駐車場整備事業	1 6 6
1 1	介護サービス事業	1 6 8
1 2	その他事業	1 7 2

### III 団体別状況

1	法適用事業	1 7 4
	〔 収益的収支、資本的収支、貸借対照表 〕	
2	法非適用事業	1 8 9
3	企業債団体別現在高	1 9 6
4	企業債事業別借入先別現在高	2 0 6
5	他会計繰入金	2 0 7

### IV 主な経営指標

1	水道事業	2 1 3
2	下水道事業	2 1 8
3	病院事業	2 3 4

# 第 3 編 健全化判断比率等

第 1 部	平成 22 年度決算に基づく健全化判断比率等の状況	
I	健全化判断比率の概要	247
1	実質赤字比率	
2	連結実質赤字比率	
3	実質公債費比率	
4	将来負担比率	
II	健全化判断比率	248
III	資金不足比率	249
IV	用語説明	249
V	健全化判断比率と資金不足比率の推移	251
VI	健全化判断比率の分析	
1	実質公債費比率	252
2	将来負担比率	261
3	県内市町村の健全化判断比率に係る分布図	271
第 2 部	市町村財政の全体像	
I	実質収支について	272
II	公債費について	274
III	一般会計から公営企業会計等に対する繰出し等について	276
IV	地方債現在高について	278
V	各土地開発公社の貸借対照表について	280
VI	各土地開発公社の損益計算書について	282

---

(注) 本書内の各項目の数値は表示単位未満を四捨五入しています。したがって、積み上げと合計が一致しない場合があります。また、表や文章の増減値が一致しない場合があります。

# 第 1 編 普 通 会 計

# 第1部 平成22年度市町村普通会計決算の状況

※「地方財政状況調査」より

## I 決算の概要

### 1 歳入歳出規模

平成22年度市町村普通会計決算額は、歳入が9,509億61百万円、歳出が9,136億33百万円で、形式収支は373億28百万円の黒字となった。

決算規模の伸び率は、歳入が1.4%の減、歳出が3.4%の減となり、歳入、歳出ともに3年ぶりの減少となった。また、仙台市を除いた場合は、歳入が1.9%の増、歳出が0.2%の増であった。

(単位：百万円、%)

区分		年度									
		13	14	15	16	17	18	19	20	21	22
歳入	決算額	939,950	914,909	936,513	929,374	912,830	889,513	871,138	902,749	964,835	950,961
	増減率	1.2	▲2.7	2.4	▲0.8	▲1.8	▲2.6	▲2.1	3.6	6.9	▲1.4
歳出	決算額	915,736	891,007	915,029	910,063	893,129	872,737	856,496	884,811	945,401	913,633
	増減率	1.5	▲2.7	2.7	▲0.5	▲1.9	▲2.3	▲1.9	3.3	6.8	▲3.4
形式収支	決算額	24,214	23,902	21,484	19,311	19,701	16,777	14,642	17,938	19,434	37,328
	増減率	▲8.2	▲1.3	▲10.1	▲10.1	2.0	▲14.8	▲12.7	22.5	8.3	92.1
実質収支	決算額	12,606	12,033	11,335	11,250	9,274	9,711	10,531	10,815	12,665	17,967
	増減率	4.8	▲4.5	▲5.8	▲0.8	▲17.6	4.7	8.4	2.7	17.1	41.9
単年度収支	決算額	576	▲572	▲139	▲95	2,473	445	815	284	1,813	5,302
	増減率	▲3.6	▲199.3	75.7	31.6	2,697.4	▲82.0	83.1	▲65.2	538.8	192.4
実質単年度収支	決算額	662	▲3,042	▲708	▲4,623	▲2,811	▲4,188	▲125	6,615	▲290	8,681
	増減率	▲72.3	▲559.9	76.7	▲553.2	39.2	▲49.0	97.0	5,400.7	▲104.4	3,088.2

(注)

形式収支 …… 歳入から歳出を差し引いた額

実質収支 …… 形式収支から明許繰越等のため翌年度に繰り越すべき財源を控除した額

単年度収支 …… 当該年度の実質収支から前年度の実質収支を差し引いた額

実質単年度収支 …… 単年度収支に、財政調整基金の積立額及び地方債の繰上償還額を加え、財政調整基金の取り崩し額を差し引いた額

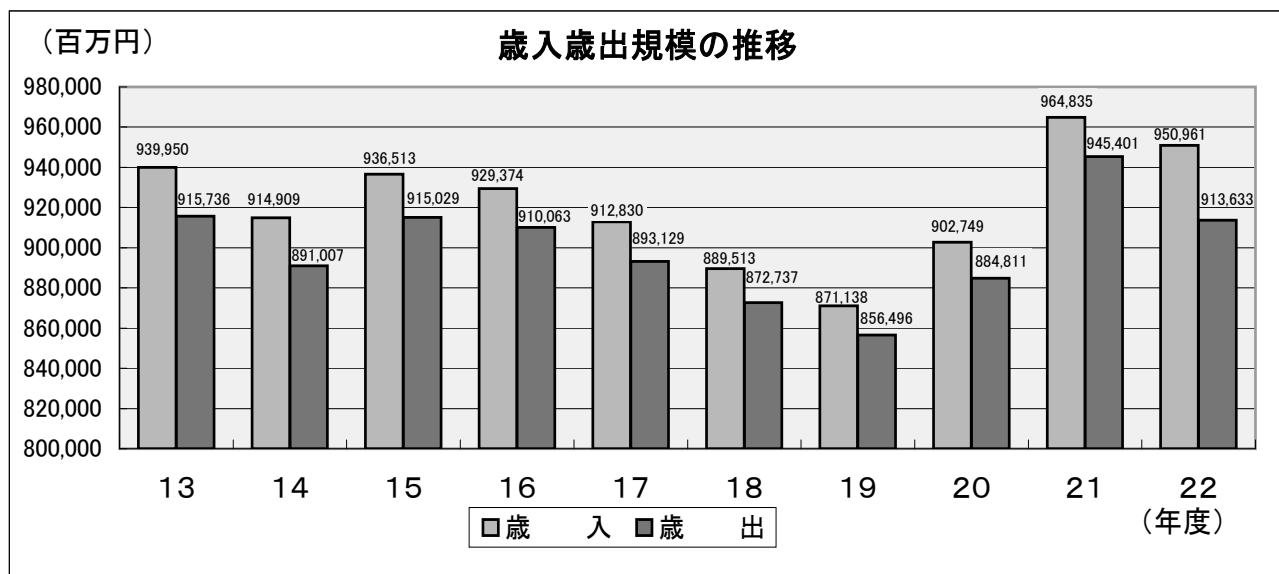

## 2 決算収支

実質収支は179億67百万円の黒字で、6年連続で全団体黒字であった。

当該年度と前年度の実質収支の差である単年度収支は、53億2百万円の黒字となった。また、赤字団体は35団体中9団体となり、前年度から3団体減少した。

実質単年度収支は、86億81百万円の黒字となった。これは財政調整基金の積立額（71億9百万円）が取崩し額（52億1百万円）を上回ったことによるものである。また、赤字団体は、35団体中11団体となり、前年度から5団体減少した。

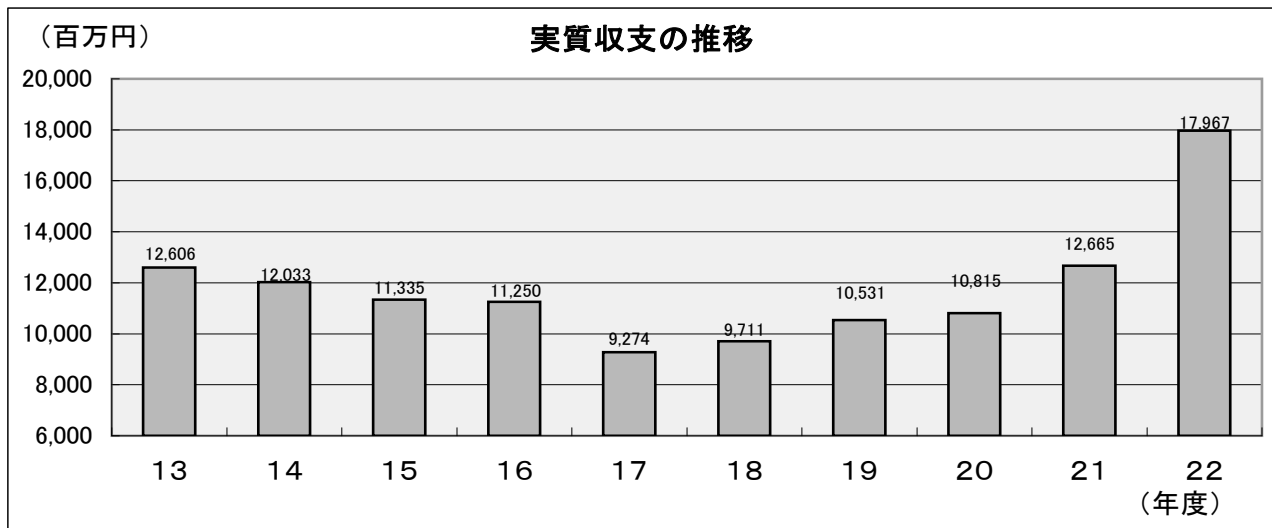

## 3 歳入

歳入総額を一般財源と特定財源とに区分（11ページの上段、下段の分類）してみると、一般財源は5,618億17百万円、特定財源は3,891億44百万円となり、前年度と比べてそれぞれ1.6%増、5.5%減であった。

なお、特定財源に区分されている地方債のうち、用途の限定されない地方債である臨時財政対策債の発行額は552億93百万円で前年度比53.3%の増、減収補てん債（特例分）の発行額は8億17百万円で前年度比64.7%の減で、上記一般財源と合わせた額は6,179億26百万円で前年度比4.5%の増となった。

### ■一般財源

市町村税は、前年度と比べて1.9%減の3,138億41百万円となった。これは、固定資産税、市町村たばこ税等は増加したものの、所得割の減少により市町村民税が前年度に比べて71億14百万円（5.2%）減少したことによるものである。

なお、固定資産税については、土地、減価償却分が減少しているものの、全体としては前年度と比べて3億19百万円（0.2%）の増加となっている。

地方交付税は、普通交付税が前年度比140.8億円（8.4%）増加、特別交付税が前年度比10.6億円（6.6%）増加したため、前年度と比較して8.2%増の1,987億4百万円となった。

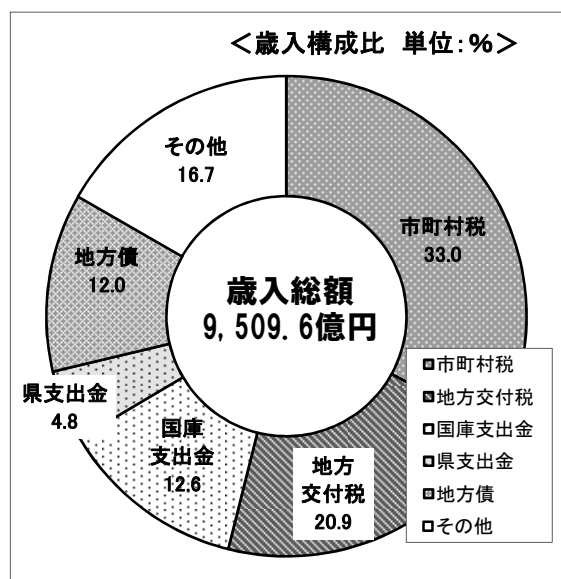

## ■特定財源

国庫支出金は、児童手当及び子ども手当交付金が増加したものの、普通建設事業費の減少や定額給付金給付事業の終了などにより、前年度と比べて15.7%減の1,196億36百万円となった。

県支出金は、安心子ども基金や東日本大震災に係る災害救助費負担金などにより前年度と比べて16.1%増の454億80百万円となった。

地方債は、前年度と比べて3.1%増の1,143億32百万円となったが、このうち臨時財政対策債が48.4%(552.9億円)を占めている。歳入に占める地方債の割合(地方債依存度)は12.0%(前年度11.5%)となった。

区分	歳入決算額の増減率の推移(%)									
	13	14	15	16	17	18	19	20	21	22
市町村税	0.0	▲2.6	▲3.1	▲1.1	1.0	0.1	6.9	1.3	▲3.9	▲1.9
地方交付税	▲5.1	▲6.7	▲6.7	▲5.0	3.1	▲3.0	▲4.9	3.9	▲0.2	8.2
国庫支出金	8.6	0.5	12.8	▲4.7	3.1	▲5.7	1.3	2.1	76.6	▲15.7
県支出金	12.6	▲16.6	11.4	▲6.3	17.3	▲16.1	19.3	▲0.1	16.1	16.1
地方債	9.9	5.6	29.0	▲8.7	▲17.5	2.1	▲16.5	9.4	20.4	3.1
歳入合計	1.2	▲2.7	2.4	▲0.8	▲1.8	▲2.6	▲2.1	3.6	6.9	▲1.4

区分	歳入決算額の構成比の推移(%)									
	13	14	15	16	17	18	19	20	21	22
市町村税	34.6	34.6	32.8	32.7	33.6	34.5	37.7	36.9	33.2	33.0
地方交付税	24.0	23.0	20.9	20.0	21.0	20.9	20.3	20.4	19.0	20.9
国庫支出金	7.9	8.1	9.0	8.6	9.0	8.7	9.0	8.9	14.7	12.6
県支出金	3.5	3.0	3.3	3.1	3.7	3.2	3.9	3.7	4.1	4.8
地方債	10.2	11.1	14.0	12.9	10.8	11.3	9.7	10.2	11.5	12.0
その他	19.8	20.2	20.0	22.7	21.9	21.4	19.4	19.9	17.5	16.7
歳入合計	100.0	100.0	100.0	100.0	100.0	100.0	100.0	100.0	100.0	100.0

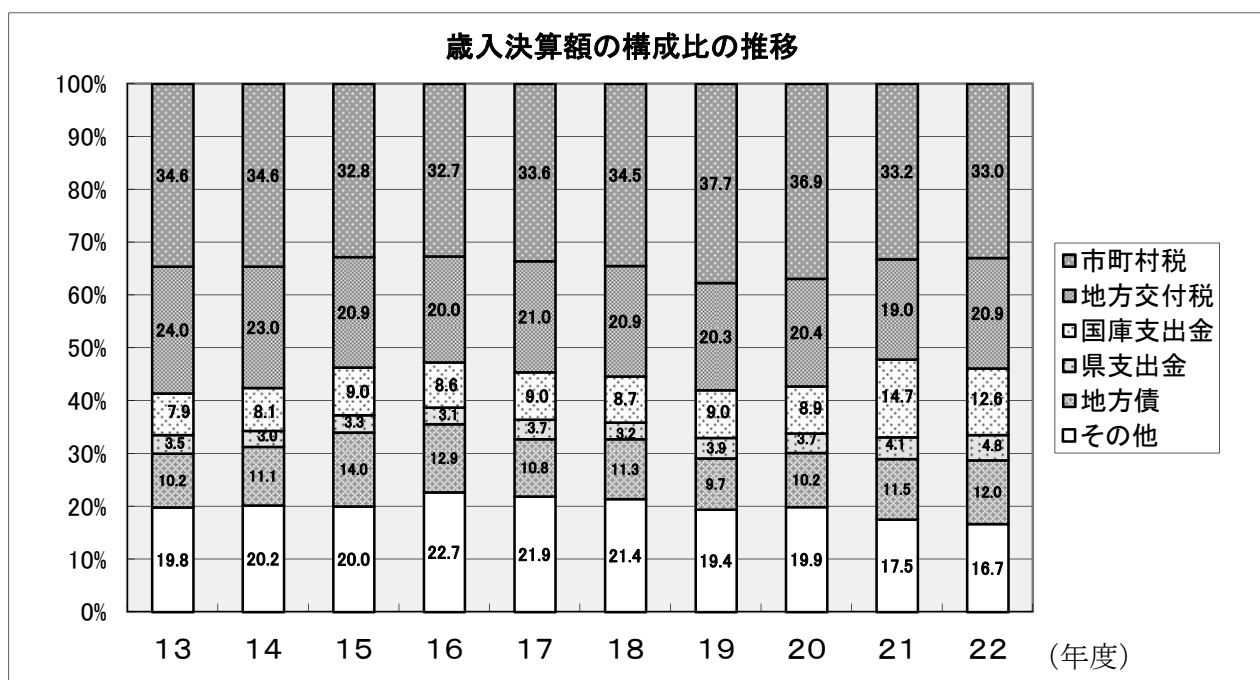

(注) 構成比の合計は、各項目毎に四捨五入している関係上100にならない場合がある。



## 4 歳出

### ■性質別

#### [義務的経費]

義務的経費は、前年度と比べて6.8%増の4,363億87百万円で、歳出総額に占める割合は47.8%(前年度43.2%)となった。内訳別の増減は、人件費が0.9%の減(前年度1.4%減)、扶助費が30.6%の増(前年度7.3%増)、公債費が3.8%の減(前年度1.2%減)となった。

人件費の減は、集中改革プランに基づく退職者不補充などの職員数削減により、職員給が前年度比1.8%の減となったこと等によるものである。また、扶助費の増は、子ども手当制度の創設による児童福祉費の増加や生活保護費等の増加によるものである。

なお、歳出総額に占める公債費の割合は13.8%(前年度13.9%)となった。

#### [投資的経費]

投資的経費は、前年度と比べて15.0%減の1,070億90百万円で、歳出総額に占める割合は11.7%(前年度13.3%)となった。内訳別の増減は、普通建設事業費が14.8%の減(前年度11.9%増)、災害復旧事業費が22.9%の減(前年度31.8%減)となった。

普通建設事業費は、補助事業費が0.9%の減(前年度5.6%増)、単独事業費が20.3%の減(前年度17.1%増)となった。

なお、歳出総額に占める普通建設事業費の割合は11.5%(前年度13.0%)となった。

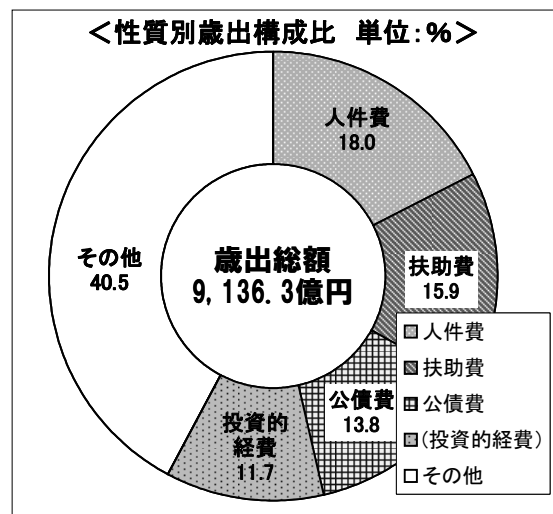

#### [その他]

物件費は前年度と比べて0.6%減の1,147億34百万円、補助費等は定額給付金給付事業の終了などにより、前年度と比べて27.4%減の987億96百万円、繰出金は公営事業会計への繰出しの増により、前年度と比べて5.5%増の845億33百万円となった。

### ■目的別

目的別の構成比は、大きい順から、①民生費28.8%(前年度23.6%)、②公債費13.9%(前年度13.9%)、③総務費12.0%(前年度15.4%)、④土木費11.7%(前年度13.1%)、⑤教育費11.2%(前年度11.3%)、⑥衛生費8.4%(前年度8.3%)となっている。

対前年度増減率では、①労働費(54.5%増)、②農林水産業費(20.6%増)、③民生費(17.9%増)、④消防費(2.5%増)が増加となった一方、①総務費(25.0%減)、②災害復旧費(22.9%減)、③商工費(14.4%減)、④土木費(14.0%減)、⑤議会費(5.0%減)、⑥公債費(3.8%減)、⑦教育費(3.4%減)、⑧衛生費(2.8%減)が減少となった。

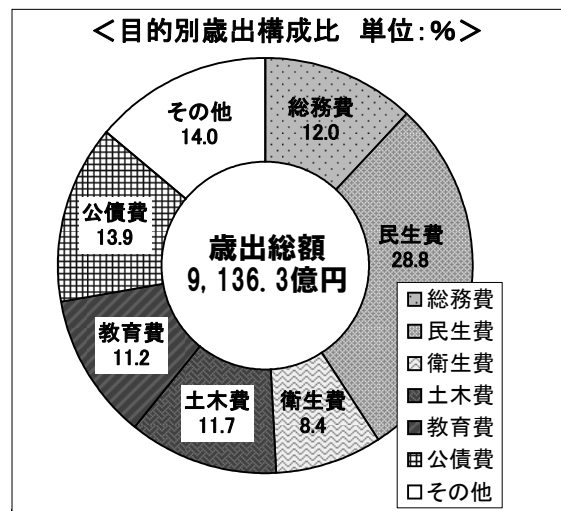

(注) 構成比の合計は、各項目毎に四捨五入している関係上100にならない場合がある。

区分	年度	歳出決算額の増減率の推移 (%)									
		13	14	15	16	17	18	19	20	21	22
(義務的経費)		2.8	1.4	4.3	0.1	3.4	▲ 2.2	3.2	0.7	0.9	6.8
人件費		0.4	▲ 1.8	▲ 0.2	▲ 1.2	0.6	▲ 2.1	▲ 0.9	▲ 1.5	▲ 1.4	▲ 0.9
扶助費		11.4	9.9	18.9	9.1	10.9	6.0	9.3	4.4	7.3	30.6
公債費		2.8	2.3	3.7	▲ 2.9	2.7	▲ 7.4	4.4	0.7	▲ 1.2	▲ 3.8
(投資的経費)		▲ 1.8	▲ 11.7	▲ 0.2	▲ 3.3	▲ 14.2	▲ 4.8	▲ 18.2	▲ 1.8	10.3	▲ 15.0
うち普通建設事業費		▲ 4.5	▲ 11.8	▲ 0.1	▲ 2.4	▲ 12.8	▲ 7.8	▲ 17.2	▲ 2.4	11.9	▲ 14.8
歳出合計		1.5	▲ 2.7	2.7	▲ 0.5	▲ 1.9	▲ 2.3	▲ 1.9	3.3	6.8	▲ 3.4

区分	年度	歳出決算額の構成比の推移 (%)									
		13	14	15	16	17	18	19	20	21	22
(義務的経費)		39.8	41.5	42.1	42.4	44.6	44.7	47.0	45.8	43.2	47.8
人件費		19.8	20.0	19.4	19.3	19.7	19.8	20.0	19.0	17.6	18.0
扶助費		5.8	6.7	7.7	8.5	9.6	10.4	11.6	11.7	11.8	15.9
公債費		14.1	14.9	15.0	14.6	15.3	14.5	15.4	15.0	13.9	13.8
(投資的経費)		22.3	20.3	19.7	19.1	16.7	16.3	13.6	12.9	13.3	11.7
うち普通建設事業費		21.5	19.5	18.9	18.6	16.5	15.6	13.1	12.4	13.0	11.5
その他		37.9	38.2	38.2	38.5	38.7	39.0	39.4	41.3	43.4	40.5
歳出合計		100.0	100.0	100.0	100.0	100.0	100.0	100.0	100.0	100.0	100.0

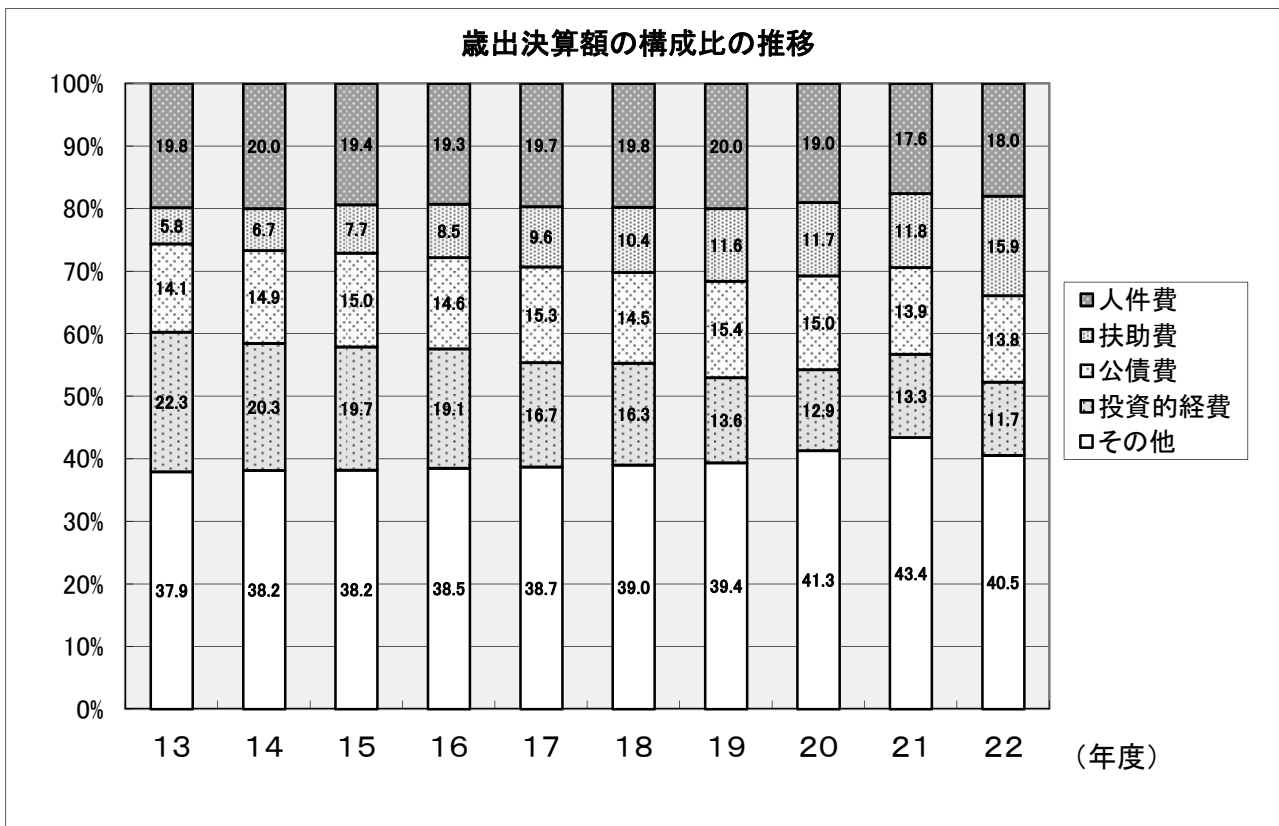

(注) 構成比の合計は、各項目毎に四捨五入している関係上100にならない場合がある。

## 5 財政構造

### ■各種財政指標

経常収支比率は、単純平均で86.4%となり、前年度(89.3%)と比べて2.9ポイント減少した。また、分子、分母をそれぞれ全市町村分足し上げて算定する加重平均は90.6%となり、前年度(93.2%)と比べて2.6ポイント減少した。経常収支比率が90%を上回った団体は35団体中10団体となり、前年度(15団体)と比べて5団体減少したが、依然として硬直的な財政状況が続いている。なお、前年度より比率が上昇した団体は3団体となった。

平成17年度決算から算定することとなった実質公債費比率は単純平均で11.8%となり、前年度(12.5%)と比べて0.7ポイント減少となった。起債許可団体となる18%以上の団体は、前年度から2団体減少して該当なしとなった。

財政力指数は単純平均で0.53(前年度0.55)、加重平均で0.64(前年度0.66)となった。

単純平均	仙台市		県計					加重平均	仙台市		県計				
	H22	H21	仙台市除く		仙台市含む		増減		H22	H21	仙台市除く		仙台市含む		増減
			H22	H21	H22	H21					H22	H21	H22	H21	
経常収支比率	95.4	97.4	86.2	89.1	86.4	89.3	▲2.9	95.4	97.4	87.3	90.4	90.6	93.2	▲2.6	
実質公債費比率	11.9	12.7	11.8	12.5	11.8	12.5	▲0.7	11.9	12.7	12.7	13.2	12.4	13.0	▲0.6	
財政力指数	0.86	0.86	0.52	0.54	0.53	0.55	▲0.02	0.86	0.86	0.50	0.52	0.64	0.66	▲0.02	

区分	年度	経常収支比率の推移(%)									
		13	14	15	16	17	18	19	20	21	22
市		(87.8)	(93.2)	(98.7)	(100.2)	(97.3)	(97.7)	(98.4)	(96.6)	(98.5)	(97.9)
		85.2	88.2	88.7	92.6	91.5	92.5	93.8	92.6	91.8	89.0
町村		(84.8)	(89.7)	(95.7)	(99.1)	(93.8)	(94.1)	(94.1)	(93.0)	(93.6)	(91.5)
		82.3	84.5	84.8	90.5	88.1	89.1	89.7	88.9	87.8	84.9
計		(85.2)	(90.2)	(96.1)	(99.2)	(95.1)	(95.4)	(95.7)	(94.3)	(95.4)	(93.9)
		82.7	85.0	85.4	90.8	89.3	90.3	91.2	90.2	89.3	86.4

(注)

- ・ 数値は単純平均である。単純平均とは、各市町村の指標数値を積み上げ、市町村数で除したものである。
- ・ ( )書きは、減税補てん債及び臨時財政対策債を経常一般財源から除いて計算した率である。
- ・ 平成17年度は市町村合併による影響が生じている。

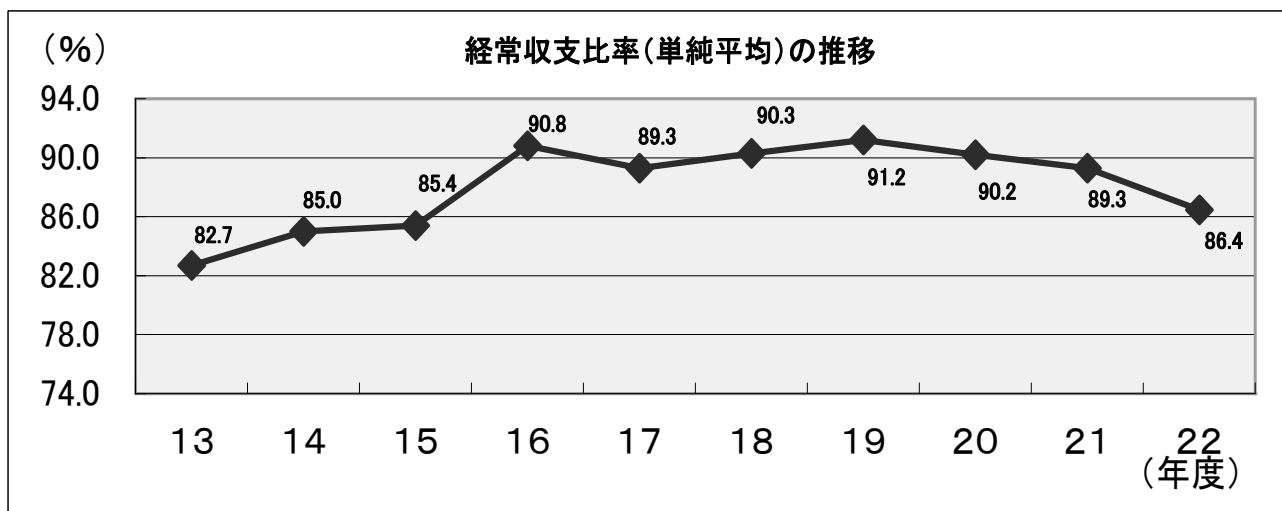

## 6 将来にわたる実質的な財政負担

### ■積立金現在高

積立金現在高は、財政調整基金が前年度と比べて11.2%増の794億66百万円（前年度3.0%増）、減債基金が前年度と比べて22.1%増の186億26百万円（前年度4.1%増）、その他特定目的基金が前年度と比べて0.5%減の1,107億9百万円（前年度2.7%減）となった。

なお、財政調整基金が増加した団体は29団体、減少した団体は6団体、減債基金が増加した団体は30団体、減少した団体は5団体、その他特定目的基金が増加した団体は25団体、減少した団体は10団体であった。

区分		年度	積立金現在高の推移 (単位:百万円、%)								
			13	14	15	16	17	18	19	20	21
市	決算額	137,958	138,765	137,332	137,523	158,446	158,061	157,681	150,655	148,854	155,733
	増減率	3.7	0.6	▲1.0	0.1	—	▲0.2	▲0.2	▲4.5	▲1.2	4.6
町村	決算額	89,871	81,250	80,533	67,222	41,777	42,778	44,801	47,808	49,196	53,069
	増減率	2.0	▲9.6	▲0.9	▲16.5	—	2.4	4.7	6.7	2.9	7.9
計	決算額	227,829	220,015	217,865	204,745	200,224	200,839	202,482	198,463	198,051	208,802
	増減率	3.0	▲3.4	▲1.0	▲6.0	▲2.2	0.3	0.8	▲2.0	▲0.2	5.4

区分		年度	積立金現在高の推移 (単位:百万円、%)									
			13	14	15	16	17	18	19	20	21	22
財政調整基金 現在高	市	決算額	25,644	25,766	25,140	23,573	34,603	33,776	35,513	43,214	43,538	47,761
		増減率	6.5	0.5	▲2.4	▲6.2	—	▲2.4	5.1	21.7	0.7	9.7
	町村	決算額	24,864	24,876	29,547	31,779	20,972	22,724	23,794	26,186	27,945	31,705
		増減率	3.8	0.1	18.8	7.6	—	8.4	4.7	10.1	6.7	13.5
	計	決算額	50,507	50,642	54,687	55,353	55,575	56,500	59,307	69,401	71,484	79,466
		増減率	5.2	0.3	8.0	1.2	0.4	1.7	5.0	17.0	3.0	11.2
減債基金 現在高	市	決算額	18,919	16,970	15,305	14,291	13,731	12,765	10,946	10,501	11,174	14,240
		増減率	2.6	▲10.3	▲9.8	▲6.6	—	▲7.0	▲14.3	▲4.1	6.4	27.4
	町村	決算額	15,304	13,822	13,061	8,240	4,640	4,124	3,866	4,155	4,079	4,387
		増減率	5.2	▲9.7	▲5.5	▲36.9	—	▲11.1	▲6.3	7.5	▲1.8	7.5
	計	決算額	34,223	30,792	28,365	22,531	18,372	16,890	14,812	14,656	15,253	18,626
		増減率	3.8	▲10.0	▲7.9	▲20.6	▲18.5	▲8.1	▲12.3	▲1.1	4.1	22.1
その他 特定目的 基金 現在高	市	決算額	93,395	96,029	96,886	99,659	110,112	111,520	111,223	96,939	94,142	93,732
		増減率	3.1	2.8	0.9	2.9	—	1.3	▲0.3	▲12.8	▲2.9	▲0.4
	町村	決算額	49,704	42,552	37,926	27,202	16,165	15,929	17,140	17,467	17,172	16,977
		増減率	0.2	▲14.4	▲10.9	▲28.3	—	▲1.5	7.6	1.9	▲1.7	▲1.1
	計	決算額	143,099	138,581	134,812	126,862	126,277	127,449	128,363	114,406	111,314	110,709
		増減率	2.1	▲3.2	▲2.7	▲5.9	▲0.5	0.9	0.7	▲10.9	▲2.7	▲0.5

(注)

- ・ 端数調整のため、各基金の残高の合計と「積立金現在高の推移」の数値が一致しない場合がある。
- ・ 表中の平成16年度までの数値は、登米市及び栗原市が業務を引き継いだ一部事務組合の基金を含まない。
- ・ 表中の平成20年度までの数値は、気仙沼市が業務を引き継いだ一部事務組合の基金を含まない。
- ・ 平成17年度は市町村合併による影響が生じている。

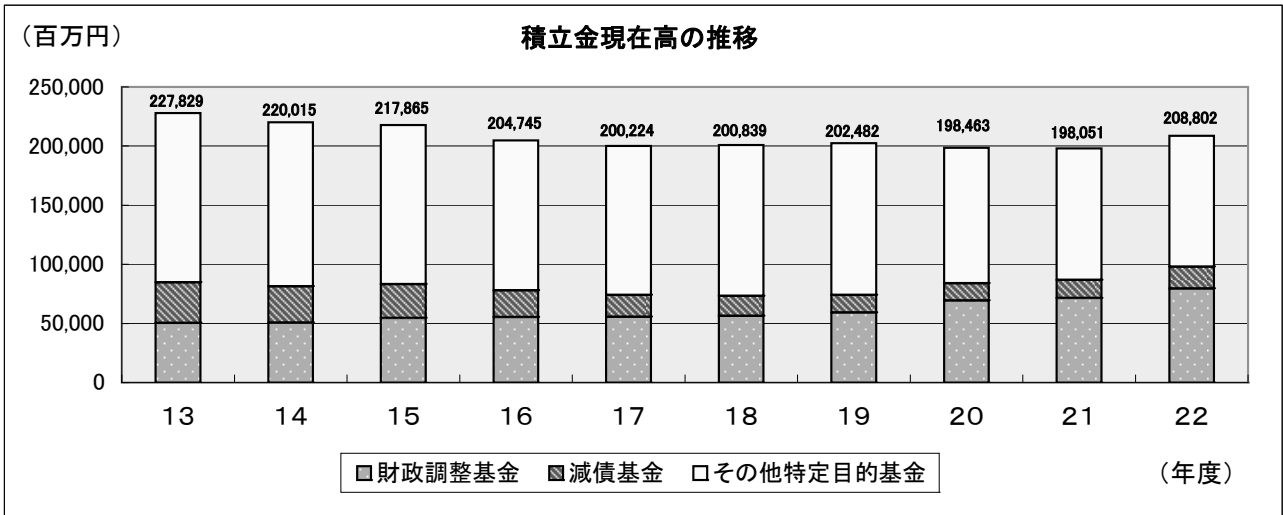

### ■地方債現在高

地方債現在高は、1兆2,575億20百万円となり、前年度と比べて91億46百万円(0.7%増)の増加(前年度0.2%増)となった。そのうち臨時財政対策債の現在高は2,968億36百万円で、前年度と比べて429億26百万円(16.9%増)増加した。

なお、地方債現在高が増加した団体は13団体、減少した団体は22団体であった。

区分	年度	地方債現在高の推移 (単位:百万円、%)									
		13	14	15	16	17	18	19	20	21	22
市	決算額	889,805	892,184	908,028	916,061	1,095,147	1,098,304	1,085,173	1,076,631	1,089,901	1,100,513
	増減率	1.2	0.3	1.8	0.9	-	0.3	▲1.2	▲0.8	1.2	1.0
町村	決算額	346,257	345,292	356,949	367,979	184,795	183,577	177,131	169,196	158,472	157,007
	増減率	▲1.1	▲0.3	3.4	3.0	-	▲0.7	▲3.5	▲4.5	▲6.3	▲0.9
計	決算額	1,236,062	1,237,476	1,264,977	1,284,040	1,279,943	1,281,881	1,262,304	1,245,827	1,248,373	1,257,520
	増減率	0.6	0.1	2.2	1.5	▲0.3	0.2	▲1.5	▲1.3	0.2	0.7
うち臨時財政対策債現在高		13,758	42,905	100,699	141,161	171,121	195,761	213,851	228,300	253,910	296,836
増減率		-	211.9	134.7	40.2	21.2	14.4	9.2	6.8	11.2	16.9

(注) 平成17年度は市町村合併による影響が生じている。

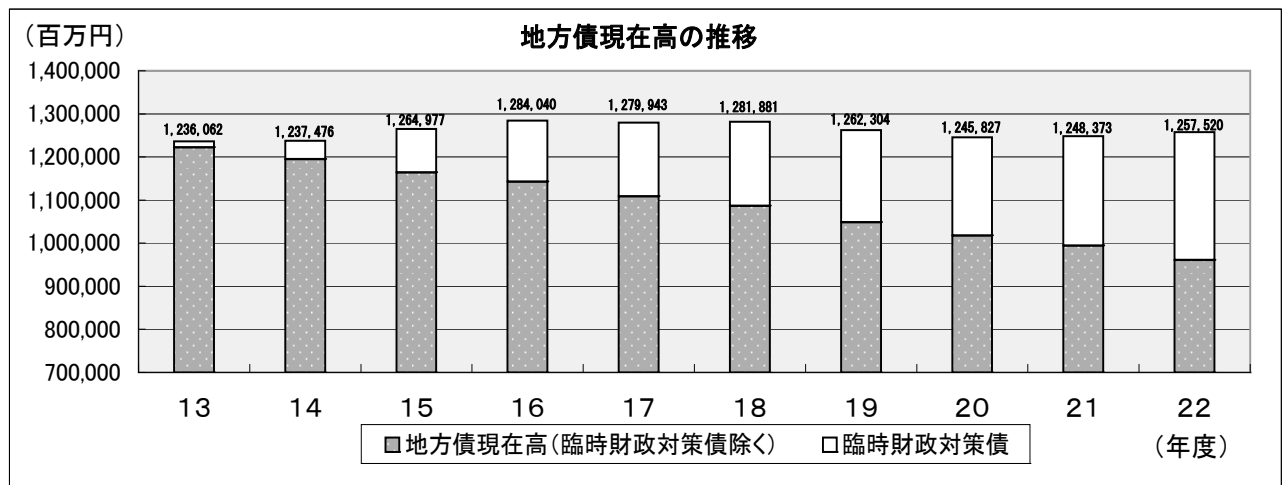

■債務負担行為翌年度以降支出予定額

債務負担行為翌年度以降支出予定額は、1,736億74百万円となり、前年度と比べて157億76百万円（10.0%増）の増加（前年度6.4%減）となった。

区分	年度	債務負担行為翌年度以降支出予定額の推移 (単位:百万円、%)									
		13	14	15	16	17	18	19	20	21	22
市	決算額	81,610	82,736	76,962	108,887	137,662	125,393	153,578	154,504	147,744	158,330
	増減率	▲5.6	1.4	▲7.0	41.5	26.4	▲8.9	22.5	0.6	▲4.4	7.2
町村	決算額	50,143	41,235	42,688	42,749	16,642	15,372	11,772	14,248	10,153	15,344
	増減率	8.3	▲17.8	3.5	0.1	▲61.1	▲7.6	▲23.4	21.0	▲28.7	51.1
計	決算額	131,752	123,971	119,650	151,636	154,304	140,765	165,351	168,752	157,897	173,674
	増減率	▲0.8	▲5.9	▲3.5	26.7	1.8	▲8.8	17.5	2.1	▲6.4	10.0

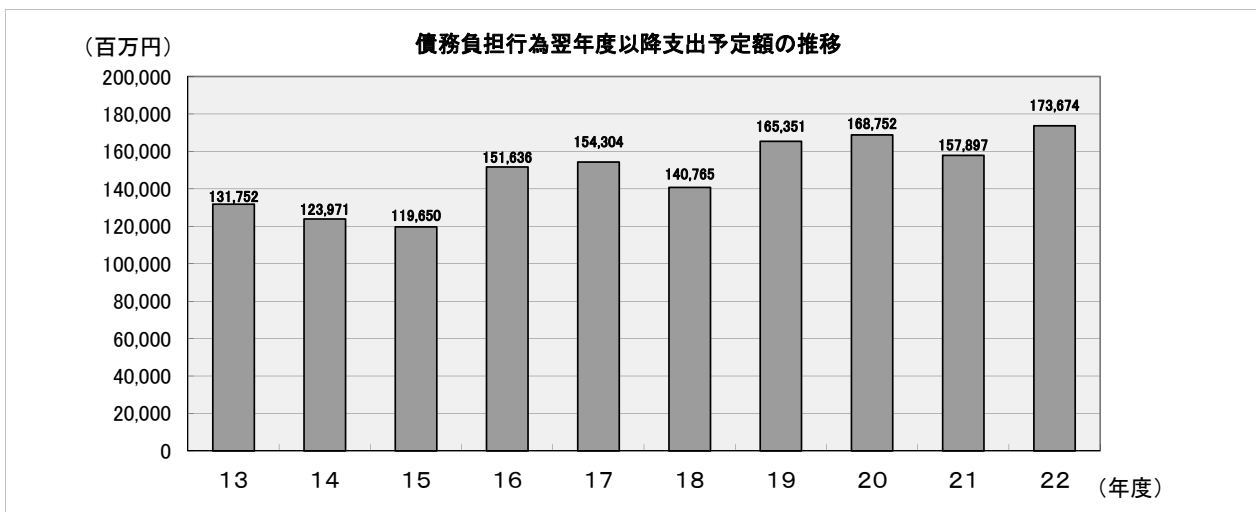

■将来にわたる実質的な財政負担

将来にわたる実質的な財政負担（地方債現在高+債務負担行為翌年度以降支出予定額-積立金現在高）は、1兆2,223億91百万円となり、前年度と比べて141億72百万円（1.2%増）の増加（前年度0.6%減）となった。

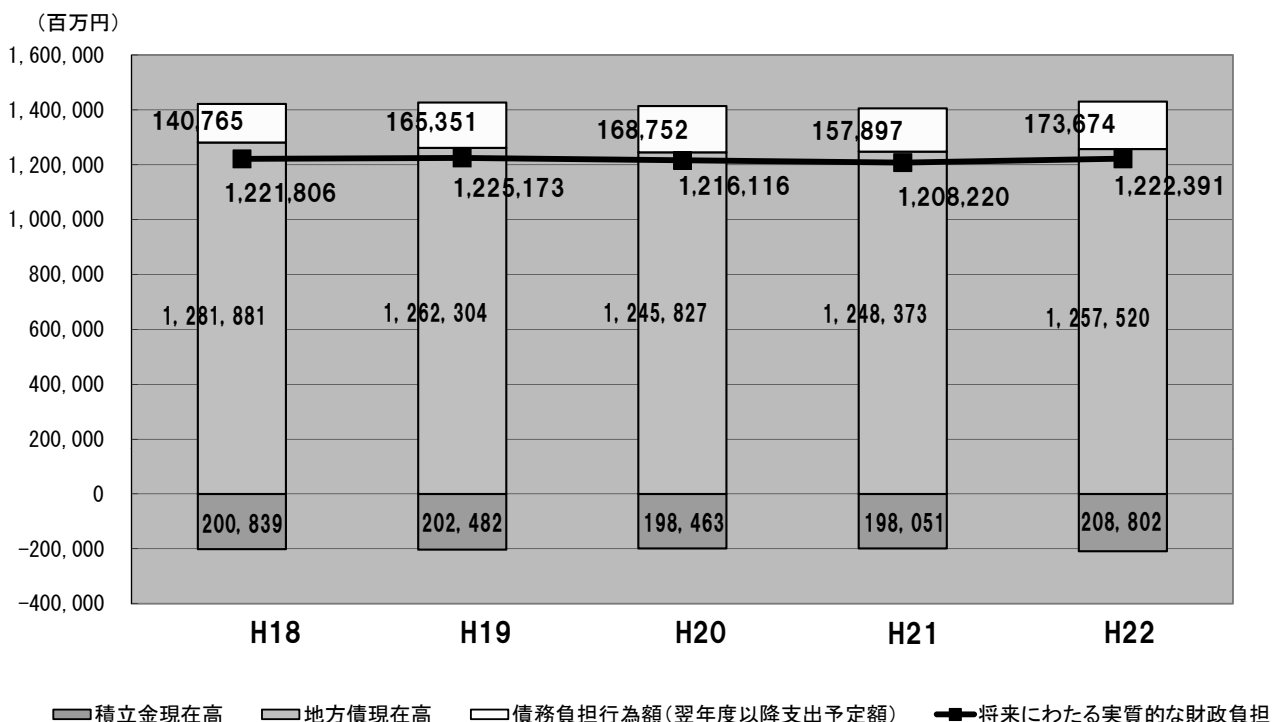

## Ⅱ 県計の状況

### 1 収支の状況

(単位：千円、%)

区分 団体数	平成22年度			平成21年度			増減額			増減率	
	市	町村	計	市	町村	計	市	町村	計	H22/H21	H21/H20
	13	22	35	13	22	35	0	0	0		
歳入総額	784,698,124	166,262,786	950,960,910	802,223,843	162,611,089	964,834,932	▲ 17,525,719	3,651,697	▲ 13,874,022	▲ 1.4	6.9
歳出総額	757,061,754	156,570,971	913,632,725	789,241,538	156,159,669	945,401,207	▲ 32,179,784	411,302	▲ 31,768,482	▲ 3.4	6.8
歳入歳出差引	27,636,370	9,691,815	37,328,185	12,982,305	6,451,420	19,433,725	14,654,065	3,240,395	17,894,460	92.1	8.3
翌年度に繰越すべき財源	14,774,287	4,587,237	19,361,524	5,283,999	1,484,769	6,768,668	9,490,388	3,102,468	12,592,856	186.0	▲ 5.0
実質収支	12,862,083	5,104,578	17,966,661	7,698,406	4,966,651	12,665,057	5,163,677	137,927	5,301,604	41.9	17.1
単年度収支	5,163,677	137,926	5,301,603	1,131,205	681,886	1,813,091	4,032,472	▲ 543,960	3,488,512	192.4	538.8
積立金	4,495,415	2,613,638	7,109,053	3,228,894	1,490,029	4,718,923	1,266,521	1,123,609	2,390,130	50.6	▲ 72.9
繰上償還金	1,471,319	0	1,471,319	696,175	151,104	847,279	775,144	▲ 151,104	624,040	73.7	▲ 36.7
積立金取崩し額	3,610,740	1,590,524	5,201,264	5,917,382	1,752,408	7,669,790	▲ 2,306,642	▲ 161,884	▲ 2,468,526	▲ 32.2	▲ 38.4
実質単年度収支	7,519,671	1,161,040	8,680,711	▲ 861,108	570,611	▲ 290,497	8,380,779	590,429	8,971,208	3088.2	▲ 104.4

### <基金等の状況>

財政調整基金現在高	47,761,479	31,704,951	79,466,430	43,538,112	27,945,473	71,483,585	4,223,367	3,759,478	7,982,845	11.2	3.0
減債基金現在高	14,239,501	4,386,547	18,626,048	11,173,968	4,079,111	15,253,079	3,065,533	307,436	3,372,969	22.1	4.1
その他特定目的基金現在高	93,731,803	16,977,440	110,709,243	94,142,410	17,171,798	111,314,208	▲ 410,607	▲ 194,358	▲ 604,965	▲ 0.5	▲ 2.7
小計	155,732,783	53,068,938	208,801,721	148,854,490	49,196,382	198,050,872	6,878,293	3,872,556	10,750,849	5.4	▲ 0.2
土地開発基金現在高	25,340,662	5,526,546	30,867,208	25,070,586	5,516,579	30,587,165	270,076	9,967	280,043	0.9	0.2
その他定額運用基金現在高	2,424,111	3,597,109	6,021,220	2,449,414	3,526,382	5,975,796	▲ 25,303	70,727	45,424	0.8	▲ 1.3
小計	27,764,773	9,123,655	36,888,428	27,520,000	9,042,961	36,562,961	244,773	80,694	325,467	0.9	▲ 0.1
基金合計	183,497,556	62,192,593	245,690,149	176,374,490	58,239,343	234,613,833	7,123,066	3,953,250	11,076,316	4.7	▲ 0.2
地方債現在高 a	1,100,512,820	157,006,784	1,257,519,604	1,089,901,006	158,472,266	1,248,373,272	10,611,814	▲ 1,465,482	9,146,332	0.7	0.2
債務負担行為翌年度以降支出予定額 b	158,329,765	15,343,776	173,673,541	147,743,740	10,153,445	157,897,185	10,586,025	5,190,331	15,776,356	10.0	▲ 6.4
将来にわたる財政負担 a+b	1,258,842,585	172,350,560	1,431,193,145	1,237,644,746	168,625,711	1,406,270,457	21,197,839	3,724,849	24,922,688	1.8	▲ 0.6

(単位：千円、%)

## 2 歳入の状況

区分	平成22年度			平成21年度			構成比			増減額			増減率	
	市	町村	計	市	町村	計	市	町村	計	市	町村	計	H22/H21	H21/H20
市町村税	265,385,516	48,455,079	313,840,595	270,259,755	49,592,722	319,852,477	33.0	49,592,722	319,852,477	▲ 4,874,239	▲ 1,137,643	▲ 6,011,882	▲ 1.9	▲ 3.9
地方譲与税	7,632,596	2,324,694	9,957,290	7,785,706	2,367,141	10,152,847	1.0	2,367,141	10,152,847	▲ 153,110	▲ 42,447	▲ 195,557	▲ 1.9	▲ 5.4
利子割交付金	741,457	125,801	867,258	809,155	136,926	946,081	0.1	136,926	946,081	▲ 67,698	▲ 11,125	▲ 78,823	▲ 8.3	▲ 16.9
配当割交付金	274,975	45,890	320,865	211,874	35,828	247,702	0.0	35,828	247,702	63,101	10,062	73,163	29.5	▲ 8.0
株式等譲渡所得割交付金	87,407	15,595	103,002	85,981	14,561	100,542	0.0	14,561	100,542	1,426	1,034	2,460	2.4	32.3
地方消費税交付金	19,481,054	3,843,122	23,324,176	19,514,576	3,849,738	23,364,314	2.5	3,849,738	23,364,314	▲ 33,522	▲ 6,616	▲ 40,138	▲ 0.2	5.5
ゴルフ場利用税交付金	206,579	318,176	524,755	221,896	349,554	571,450	0.1	349,554	571,450	▲ 15,317	▲ 31,378	▲ 46,695	▲ 8.2	▲ 3.1
特別地方消費税交付金	735	0	735	704	0	704	0.0	0	704	31	0	31	4.4	▲ 69.9
自動車取得税交付金	1,895,447	592,469	2,487,916	2,198,565	681,758	2,880,323	0.3	681,758	2,880,323	▲ 303,118	▲ 89,289	▲ 392,407	▲ 13.6	▲ 36.1
軽油引取税交付金	6,345,727	0	6,345,727	6,255,912	0	6,255,912	0.6	0	6,255,912	89,815	0	89,815	1.4	▲ 2.7
地方特例交付金	3,302,580	814,585	4,117,165	3,290,468	699,759	3,990,227	0.4	699,759	3,990,227	12,112	114,826	126,938	3.2	▲ 3.3
地方交付税	145,615,300	53,088,773	198,704,073	135,497,048	48,068,284	183,565,332	20.9	48,068,284	183,565,332	10,118,252	5,020,489	15,138,741	8.2	▲ 0.2
交通安全対策特別交付金	566,489	64,078	630,567	604,855	66,687	671,542	0.1	66,687	671,542	▲ 38,366	▲ 2,609	▲ 40,975	▲ 6.1	▲ 1.5
国有提供施設等所在市町村助成交付金	429,802	162,912	592,714	421,756	163,127	584,883	0.1	163,127	584,883	8,046	▲ 215	7,831	1.3	▲ 6.2
小計	451,965,664	109,851,174	561,816,838	447,158,251	106,026,085	553,184,336	59.1	106,026,085	553,184,336	4,807,413	3,825,089	8,632,502	1.6	▲ 2.6
分担金及び負担金	4,241,159	449,699	4,690,858	4,376,943	442,581	4,819,524	0.5	442,581	4,819,524	▲ 135,784	7,118	▲ 128,666	▲ 2.7	6.0
使用料	12,382,600	2,511,195	14,893,795	13,008,604	2,590,825	15,599,429	1.6	2,590,825	15,599,429	▲ 626,004	▲ 79,630	▲ 705,634	▲ 4.5	▲ 1.8
手数料	5,120,304	470,998	5,591,302	5,329,070	492,307	5,821,377	0.6	492,307	5,821,377	▲ 208,766	▲ 21,309	▲ 230,075	▲ 4.0	9.4
国庫支出金	102,595,074	17,041,258	119,636,332	121,589,353	20,384,612	141,973,965	12.6	20,384,612	141,973,965	▲ 18,994,279	▲ 3,343,354	▲ 22,337,633	▲ 15.7	76.6
県支出金	36,417,832	9,062,401	45,480,233	31,258,865	7,904,298	39,163,163	4.8	7,904,298	39,163,163	5,158,967	1,158,103	6,317,070	16.1	16.1
財産収入	4,882,199	705,005	5,587,204	4,294,582	873,383	5,167,965	0.6	873,383	5,167,965	587,617	▲ 168,378	419,239	8.1	▲ 23.6
寄附金	982,614	217,693	1,200,307	93,991	185,497	279,488	0.1	185,497	279,488	888,623	32,196	920,819	329.5	▲ 38.9
繰入金	15,168,058	3,782,347	18,950,405	18,941,105	4,458,955	23,400,060	2.0	4,458,955	23,400,060	▲ 3,773,047	▲ 676,608	▲ 4,449,655	▲ 19.0	▲ 45.9
繰越金	9,544,579	3,629,962	13,174,541	9,036,674	3,752,949	12,789,623	1.4	3,752,949	12,789,623	507,905	▲ 122,987	384,918	3.0	36.1
諸収入	41,386,592	4,220,887	45,607,479	47,633,709	4,058,060	51,691,769	4.8	4,058,060	51,691,769	▲ 6,247,117	162,827	▲ 6,084,290	▲ 11.8	20.5
地方債	100,011,449	14,320,167	114,331,616	99,502,696	11,441,537	110,944,233	12.0	11,441,537	110,944,233	508,753	2,878,630	3,387,383	3.1	20.4
小計	332,732,460	56,411,612	389,144,072	355,065,592	56,585,004	411,650,596	40.9	56,585,004	411,650,596	▲ 22,333,132	▲ 173,392	▲ 22,506,524	▲ 5.5	23.0
合計(仙台市含)	784,698,124	166,262,786	950,960,910	802,223,843	162,611,089	964,834,932	100.0	162,611,089	964,834,932	▲ 17,525,719	3,651,697	▲ 13,874,022	▲ 1.4	6.9
合計(仙台市除)	357,673,697	166,262,786	523,936,483	367,389,043	162,611,089	530,000,132	—	162,611,089	530,000,132	▲ 9,715,346	3,651,697	▲ 6,063,649	▲ 1.1	7.8

(注) 構成比の合計は、各項目毎に四捨五入している関係上100にならない場合がある。



(単位：千円、%)

## 3 性質別歳出の状況

区分	平成22年度			平成21年度			構成比	増減額			増減率 H22/H21 H21/H20	
	市	町村	計	市	町村	計		市	町村	計		
経常的 経費	義人件費	133,968,880	30,710,799	164,679,679	135,178,086	30,961,913	166,139,999	▲ 1,209,206	▲ 251,114	▲ 1,460,320	▲ 0.9	▲ 1.4
	務助費	129,437,498	15,779,834	145,217,332	100,683,790	10,472,438	111,156,228	28,753,708	5,307,396	34,061,104	30.6	7.3
	公債費	108,064,972	18,424,787	126,489,759	112,203,373	19,262,463	131,465,836	▲ 4,138,401	▲ 837,676	▲ 4,976,077	▲ 3.8	▲ 1.2
	費小計	371,471,350	64,915,420	436,386,770	348,065,249	60,696,814	408,762,063	23,406,101	4,218,606	27,624,707	6.8	0.9
経費	物件費	91,840,922	22,892,785	114,733,707	93,340,569	22,117,662	115,458,231	▲ 1,499,647	775,123	▲ 724,524	▲ 0.6	8.3
	維持補修費	11,455,680	2,052,808	13,508,488	12,134,824	2,200,382	14,335,206	▲ 679,144	▲ 147,574	▲ 826,718	▲ 5.8	5.3
	補助費等	75,587,152	23,209,251	98,796,403	108,407,869	27,625,045	136,032,914	▲ 32,820,717	▲ 4,415,794	▲ 37,236,511	▲ 27.4	41.6
	計	550,355,104	113,070,264	663,425,368	561,948,511	112,639,903	674,588,414	▲ 11,593,407	430,361	▲ 11,163,046	▲ 1.7	8.5
投資的 経費	普通建設事業費	86,342,328	18,494,987	104,837,315	102,447,141	20,608,169	123,055,310	▲ 16,104,813	▲ 2,113,182	▲ 18,217,995	▲ 14.8	11.9
	うち補助事業費	30,043,111	6,835,403	36,878,514	31,134,807	6,094,066	37,228,873	▲ 1,091,696	741,337	▲ 350,359	▲ 0.9	5.6
	うち単独事業費	52,112,034	10,912,515	63,024,549	65,325,503	13,734,934	79,060,437	▲ 13,213,469	▲ 2,822,419	▲ 16,035,888	▲ 20.3	17.1
	災害復旧事業費	1,919,434	333,387	2,252,821	2,696,735	224,612	2,921,347	▲ 777,301	108,775	▲ 668,526	▲ 22.9	▲ 31.8
失業対策事業費	0	0	0	0	0	0	0	0	0	0	-	-
その他	計	88,261,762	18,828,374	107,090,136	105,143,876	20,832,781	125,976,657	▲ 16,882,114	▲ 2,004,407	▲ 18,886,521	▲ 15.0	10.3
	積立金	16,828,595	4,481,009	21,309,604	11,994,510	3,359,183	15,353,693	4,834,085	1,121,826	5,955,911	38.8	▲ 43.2
	投資及び出資金	7,991,735	617,228	8,608,963	12,027,289	636,761	12,664,050	▲ 4,035,554	▲ 19,533	▲ 4,055,087	▲ 32.0	37.2
	貸付金	27,373,689	1,292,420	28,666,109	35,489,054	1,174,668	36,663,722	▲ 8,115,365	117,752	▲ 7,997,613	▲ 21.8	17.5
その他	繰出金	66,250,869	18,281,676	84,532,545	62,638,298	17,516,373	80,154,671	3,612,571	765,303	4,377,874	5.5	▲ 1.8
	前年度繰上充用金	0	0	0	0	0	0	0	0	0	-	-
	計	118,444,888	24,672,333	143,117,221	122,149,151	22,686,985	144,836,136	▲ 3,704,263	1,985,348	▲ 1,718,915	▲ 1.2	▲ 2.9
	合計(仙台市含)	757,061,754	156,570,971	913,632,725	789,241,538	156,159,669	945,401,207	▲ 32,179,784	411,302	▲ 31,768,482	▲ 3.4	6.8
合計(仙台市除)	357,673,697	156,570,971	514,244,668	356,960,325	156,159,669	513,119,994	-	713,372	1,124,674	0.2	7.5	

(注) 構成比の合計は、各項目毎に四捨五入している関係上100にならない場合がある。

(注) 「普通建設事業・うち補助事業」には受託事業(補助事業費)を含む。

(注) 「普通建設事業・うち単独事業」には受託事業(単独事業費)及び同級団体施行事業費負担金を含む。

区分	平成22年度				平成21年度				増減額				増減率 H22/H21 H21/H20	
	市		町村		市		町村		市		町村			計
	市	町村	市	町村	市	町村	市	町村	市	町村				
議会費	4,399,802	2,194,939	6,594,741	0.7	4,728,124	2,214,787	6,942,911	0.7	▲ 328,322	▲ 19,848	▲ 348,170	▲ 5.0	▲ 4.2	
総務費	84,665,556	24,724,252	109,389,808	12.0	114,885,318	30,883,511	145,768,829	15.4	▲ 30,219,762	▲ 6,159,259	▲ 36,379,021	▲ 25.0	24.0	
民生費	224,774,262	37,961,206	262,735,468	28.8	191,126,358	31,664,414	222,790,772	23.6	33,647,904	6,296,792	39,944,696	17.9	5.4	
衛生費	61,323,038	15,053,066	76,376,104	8.4	63,297,730	15,269,275	78,567,005	8.3	▲ 1,974,692	▲ 216,209	▲ 2,190,901	▲ 2.8	▲ 1.2	
労働費	4,843,214	1,612,043	6,455,257	0.7	3,179,057	999,619	4,178,676	0.4	1,664,157	612,424	2,276,581	54.5	156.3	
農林水産業費	19,290,593	8,858,069	28,148,662	3.1	16,716,663	6,619,709	23,336,372	2.5	2,573,930	2,238,360	4,812,290	20.6	▲ 6.8	
商工費	33,172,106	3,652,736	36,824,842	4.0	39,151,511	3,857,826	43,009,337	4.5	▲ 5,979,405	▲ 205,090	▲ 6,184,495	▲ 14.4	31.5	
土木費	91,352,024	15,387,942	106,739,966	11.7	106,270,573	17,881,958	124,152,531	13.1	▲ 14,918,549	▲ 2,494,016	▲ 17,412,565	▲ 14.0	2.5	
消防費	28,193,112	7,113,518	35,306,630	3.9	27,408,711	7,042,778	34,451,489	3.6	784,401	70,740	855,141	2.5	0.4	
教育費	81,557,318	21,192,643	102,749,961	11.2	86,370,017	20,026,390	106,396,407	11.3	▲ 4,812,699	1,166,253	▲ 3,646,446	▲ 3.4	1.4	
災害復旧費	1,919,434	333,387	2,252,821	0.2	2,696,735	224,612	2,921,347	0.3	▲ 777,301	108,775	▲ 668,526	▲ 22.9	▲ 31.8	
公債費	108,242,675	18,424,829	126,667,504	13.9	112,415,662	19,262,495	131,678,157	13.9	▲ 4,172,987	▲ 837,666	▲ 5,010,653	▲ 3.8	▲ 1.1	
その他	13,328,620	62,341	13,390,961	1.5	20,995,079	212,295	21,207,374	2.2	▲ 7,666,459	▲ 149,954	▲ 7,816,413	▲ 36.9	78.1	
合計（仙台市舎）	757,061,754	156,570,971	913,632,725	100.0	789,241,538	156,159,669	945,401,207	100.0	▲ 32,179,784	411,302	▲ 31,768,482	▲ 3.4	6.8	
合計（仙台市除）	357,673,697	156,570,971	514,244,668	—	356,960,325	156,159,669	513,119,994	—	713,372	411,302	1,124,674	0.2	7.5	

（注）構成比の合計は、各項目毎に四捨五入している関係上100にならない場合がある。

### Ⅲ 団体別の状況

#### 1 収支の状況

区分 市町村名	歳入総額 A	歳出総額 B	歳入歳出差引額 A-B C	翌年度に繰り 越すべき財源 D	実質収支 C-D E	単年度収支 F	積立金 G	繰上償還金 H
仙台市	410,826,649	399,388,057	11,438,592	10,191,131	1,247,461	460,467	1,204,686	206,026
石巻市	68,111,734	66,667,490	1,444,244	289,609	1,154,635	381,644	1,259,099	611,460
塩竈市	22,193,801	21,591,774	602,027	115,596	486,431	78,589	534	0
気仙沼市	29,885,783	28,088,688	1,797,095	317,097	1,479,998	695,388	1,821	30,005
白石市	15,019,175	14,445,771	573,404	74,121	499,283	103,671	43,324	150,000
名取市	24,434,419	23,329,071	1,105,348	306,263	799,085	406,448	1,700	0
角田市	12,620,830	11,906,953	713,877	257,605	456,272	234,849	7,923	0
多賀城市	20,165,477	19,428,396	737,081	635,486	101,595	▲ 56,507	16,385	0
岩沼市	16,094,378	15,114,418	979,960	141,893	838,067	325,657	2,029	0
登米市	44,749,450	42,234,587	2,514,863	981,997	1,532,866	236,306	7,925	0
栗原市	46,667,298	44,424,044	2,243,254	1,052,003	1,191,251	121,987	1,533,068	346,817
東松島市	15,983,713	15,329,360	654,353	146,534	507,819	286,648	376	0
大崎市	57,945,417	55,113,145	2,832,272	264,952	2,567,320	1,888,530	416,545	127,011
市部計	784,698,124	757,061,754	27,636,370	14,774,287	12,862,083	5,163,677	4,495,415	1,471,319
蔵王町	5,667,757	5,437,335	230,422	52,163	178,259	6,215	425	0
七ヶ宿町	2,455,662	2,334,418	121,244	46,937	74,307	13,125	196,342	0
大河原町	7,309,781	7,017,963	291,818	23,483	268,335	44,047	187,356	0
村田町	5,781,343	5,467,661	313,682	137,901	175,781	12,691	106,438	0
柴田町	12,081,343	11,715,849	365,494	244,087	121,407	60,539	160,731	0
川崎町	5,033,089	4,676,920	356,169	167,670	188,499	▲ 22,407	1,500	0
丸森町	8,041,023	7,693,346	347,677	209,581	138,096	▲ 217,198	182,355	0
仙南地域計	46,369,998	44,343,492	2,026,506	881,822	1,144,684	▲ 102,988	835,147	0
亘理町	10,353,192	9,842,621	510,571	236,974	273,597	▲ 99,063	421,113	0
山元町	6,114,468	5,485,716	628,752	48,501	580,251	351,540	1,471	0
松島町	5,958,109	5,659,568	298,541	53,534	245,007	53,616	366,375	0
七ヶ浜町	5,756,339	5,467,810	288,529	80,114	208,415	21,376	100,000	0
利府町	9,761,540	9,366,471	395,069	142,493	252,576	94,505	2,785	0
大和町	9,070,869	8,686,061	384,808	270,254	114,554	▲ 134,153	838	0
大郷町	4,385,592	3,899,653	485,939	263,271	222,668	44,998	569	0
富谷町	12,270,420	10,563,137	1,707,283	1,498,418	208,865	▲ 382,667	12,705	0
大衡村	4,544,375	4,169,814	374,561	196,004	178,557	▲ 76,116	8,717	0
仙台地域計	68,214,904	63,140,851	5,074,053	2,789,563	2,284,490	▲ 125,964	914,573	0
色麻町	4,143,911	3,860,224	283,687	118,196	165,491	62,551	32,000	0
加美町	13,985,697	13,110,574	875,123	194,953	680,170	260,381	191,443	0
涌谷町	6,942,266	6,739,926	202,340	47,180	155,160	29,786	131,431	0
美里町	11,811,379	11,326,181	485,198	190,293	294,905	96,528	53,237	0
大崎地域計	36,883,253	35,036,905	1,846,348	550,622	1,295,726	449,246	408,111	0
女川町	6,154,200	5,873,053	281,147	118,918	162,229	▲ 63,739	385,362	0
石巻地域計	6,154,200	5,873,053	281,147	118,918	162,229	▲ 63,739	385,362	0
南三陸町	8,640,431	8,176,670	463,761	246,312	217,449	▲ 18,629	70,445	0
本吉地域計	8,640,431	8,176,670	463,761	246,312	217,449	▲ 18,629	70,445	0
町村計	166,262,786	156,570,971	9,691,815	4,587,237	5,104,578	137,926	2,613,638	0
県計 (仙台市含)	950,960,910	913,632,725	37,328,185	19,361,524	17,966,661	5,301,603	7,109,053	1,471,319
県計 (仙台市除)	540,134,261	514,244,668	25,889,593	9,170,393	16,719,200	4,841,136	5,904,367	1,265,293

#### 県計対前年度比較 (仙台市含)

平成21年度	964,834,932	945,401,207	19,433,725	6,768,668	12,665,057	1,813,091	4,718,923	847,279
増減率(%)	▲ 1.4	▲ 3.4	92.1	186.0	41.9	192.4	50.6	73.7

#### 県計対前年度比較 (仙台市除)

平成21年度	530,000,132	513,119,994	16,880,138	5,002,075	11,878,063	1,689,665	3,564,473	799,571
増減率(%)	1.9	0.2	53.4	83.3	40.8	186.5	65.6	58.2

(単位：千円)

積立金 取崩し額 I	実質単年度収支 F+G+H-I J	前年度			前年度比較			区分 市町村名
		実質収支 K	単年度収支 L	実質単年度収支 M	実質収支 E-K	単年度収支 F-L	実質単年度収支 J-M	
845,319	1,025,860	786,994	123,426	▲ 2,726,994	460,467	337,041	3,752,854	仙台市
650,000	1,602,203	772,991	411,767	407,837	381,644	▲ 30,123	1,194,366	石巻市
159,448	▲ 80,325	407,842	34,749	▲ 101,018	78,589	43,840	20,693	塩竈市
450,000	277,214	784,610	260,125	186,607	695,388	435,263	90,607	気仙沼市
100,000	196,995	395,612	11,882	▲ 12,444	103,671	91,789	209,439	白石市
460,736	▲ 52,588	392,637	▲ 28,649	▲ 183,504	406,448	435,097	130,916	名取市
0	242,772	221,423	▲ 86,799	▲ 81,470	234,849	321,648	324,242	角田市
0	▲ 40,122	158,102	▲ 113,045	▲ 111,412	▲ 56,507	56,538	71,290	多賀城市
406,028	▲ 78,342	512,410	▲ 276	▲ 62,006	325,657	325,933	▲ 16,336	岩沼市
510,701	▲ 266,470	1,296,560	300,389	90,444	236,306	▲ 64,083	▲ 356,914	登米市
0	2,001,872	1,069,264	▲ 7,236	915,097	121,987	129,223	1,086,775	栗原市
28,508	258,516	221,171	30,276	151,845	286,648	256,372	106,671	東松島市
0	2,432,086	678,790	194,596	665,910	1,888,530	1,693,934	1,766,176	大崎市
3,610,740	7,519,671	7,698,406	1,131,205	▲ 861,108	5,163,677	4,032,472	8,380,779	市部計
0	6,640	172,043	46,129	22,790	6,216	▲ 39,914	▲ 16,150	蔵王町
0	209,467	61,182	23,490	130,757	13,125	▲ 10,365	78,710	七ヶ宿町
0	231,403	224,288	26,625	237,911	44,047	17,422	▲ 6,508	大河原町
0	119,129	163,090	33,068	78,524	12,691	▲ 20,377	40,605	村田町
134,000	87,270	60,868	▲ 103,498	▲ 152,511	60,539	164,037	239,781	柴田町
0	▲ 20,907	210,906	▲ 18,399	▲ 16,399	▲ 22,407	▲ 4,008	▲ 4,508	川崎町
0	▲ 34,843	355,294	91,877	1,636	▲ 217,198	▲ 309,075	▲ 36,479	丸森町
134,000	598,159	1,247,671	99,292	302,708	▲ 102,987	▲ 202,280	295,451	仙南地域計
316,494	5,556	372,660	51,366	▲ 140,068	▲ 99,063	▲ 150,429	145,624	亘理町
337,985	15,026	228,711	10,650	118,947	351,540	340,890	▲ 103,921	山元町
137,863	282,128	191,391	33,431	▲ 197,552	53,616	20,185	479,680	松島町
0	121,376	187,039	▲ 2,719	67,281	21,376	24,095	54,095	七ヶ浜町
150,324	▲ 53,034	158,071	3,580	▲ 196,467	94,505	90,925	143,433	利府町
19,900	▲ 153,215	248,707	▲ 103,408	▲ 222,440	▲ 134,153	▲ 30,745	69,225	大和町
36,484	9,083	177,670	▲ 9,575	▲ 108,475	44,998	54,573	117,558	大郷町
257,474	▲ 627,436	591,532	246,440	212,610	▲ 382,667	▲ 629,107	▲ 840,046	富谷町
200,000	▲ 267,399	254,673	54,236	▲ 39,954	▲ 76,116	▲ 130,352	▲ 227,445	大衡村
1,456,524	▲ 667,915	2,410,454	284,001	▲ 506,118	▲ 125,964	▲ 409,965	▲ 161,797	仙台地域計
0	94,551	102,940	▲ 45,518	▲ 132,011	62,551	108,069	226,562	色麻町
0	451,824	419,789	207,329	306,156	260,381	53,052	145,668	加美町
0	161,217	125,374	31,934	19,854	29,786	▲ 2,148	141,363	涌谷町
0	149,765	198,377	51,691	91,594	96,528	44,837	58,171	美里町
0	857,357	846,480	245,436	285,593	449,246	203,810	571,764	大崎地域計
0	321,623	225,968	▲ 1,902	471,202	▲ 63,739	▲ 61,837	▲ 149,579	女川町
0	321,623	225,968	▲ 1,902	471,202	▲ 63,739	▲ 61,837	▲ 149,579	石巻地域計
0	51,816	236,078	55,059	17,226	▲ 18,629	▲ 73,688	34,590	南三陸町
0	51,816	236,078	55,059	17,226	▲ 18,629	▲ 73,688	34,590	本吉地域計
1,590,524	1,161,040	4,966,651	681,886	570,611	137,927	▲ 543,960	590,429	町村計
5,201,264	8,680,711	12,665,057	1,813,091	▲ 290,497	5,301,604	3,488,512	8,971,208	県計 (仙台市含)
4,355,945	7,654,851	11,878,063	1,689,665	2,436,497	4,841,137	3,151,471	5,218,354	県計 (仙台市除)

7,669,790	▲ 290,497							平成21年度
▲ 32.2	3,088.2							増減率(%)

3,617,212	2,436,497							平成21年度
20.4	214.2							増減率(%)

## 2 歳入の状況（その1）

区分 市町村名	地方税 1	地方消費税 交付金 2	ゴルフ場利 用税交付金 3	特別地方消費 税交付金 4	自動車取得 税交付金 5	軽油引取税 交付金 6	小計 (1～6)
仙台市	172,525,235	10,931,565	134,052	735	805,744	6,345,727	190,743,058
石巻市	17,190,425	1,607,236	1,335	0	189,075	0	18,988,071
塩竈市	5,865,636	554,877	2,382	0	35,778	0	6,458,673
気仙沼市	6,555,305	750,205	2,697	0	83,349	0	7,391,556
白石市	3,949,308	369,820	9,588	0	53,526	0	4,382,242
名取市	10,267,618	631,811	30,230	0	62,980	0	10,992,639
角田市	3,337,567	333,304	4,572	0	55,413	0	3,730,856
多賀城市	7,660,754	577,739	0	0	37,865	0	8,276,358
岩沼市	6,453,728	443,473	0	0	39,835	0	6,937,036
登米市	6,823,368	838,670	0	0	181,063	0	7,843,101
栗原市	6,648,278	737,166	5,855	0	135,879	0	7,527,178
東松島市	3,414,230	353,380	0	0	51,511	0	3,819,121
大崎市	14,694,064	1,351,808	15,868	0	163,429	0	16,225,169
市部計	265,385,516	19,481,054	206,579	735	1,895,447	6,345,727	293,315,058
蔵王町	1,671,675	126,471	10,821	0	23,290	0	1,832,257
七ヶ宿町	541,676	17,551	0	0	8,748	0	567,975
大河原町	2,623,101	246,393	5,567	0	22,932	0	2,897,993
村田町	1,373,241	126,937	10,922	0	21,268	0	1,532,368
柴田町	4,211,913	368,457	16,785	0	39,062	0	4,636,217
川崎町	890,803	93,336	44,612	0	18,277	0	1,047,028
丸森町	1,208,522	132,694	4,535	0	33,589	0	1,379,340
仙南地域計	12,520,931	1,111,839	93,242	0	167,166	0	13,893,178
亘理町	3,345,131	288,245	0	0	43,982	0	3,677,358
山元町	1,340,436	137,070	25,524	0	26,314	0	1,529,344
松島町	1,793,844	137,976	18,064	0	16,448	0	1,966,332
七ヶ浜町	2,218,476	136,814	0	0	14,681	0	2,369,971
利府町	4,259,510	281,876	19,168	0	27,531	0	4,588,085
大和町	3,631,984	265,760	22,069	0	34,765	0	3,954,578
大郷町	1,017,311	90,843	61,996	0	14,840	0	1,184,990
富谷町	4,884,000	331,526	35,967	0	39,462	0	5,290,955
大衡村	1,134,799	75,187	17,701	0	13,695	0	1,241,382
仙台地域計	23,625,491	1,745,297	200,489	0	231,718	0	25,802,995
色麻町	677,648	67,913	0	0	27,184	0	772,745
加美町	2,423,071	255,964	7,305	0	57,220	0	2,743,560
涌谷町	1,383,251	160,988	17,140	0	30,822	0	1,592,201
美里町	2,381,346	227,345	0	0	48,967	0	2,657,658
大崎地域計	6,865,316	712,210	24,445	0	164,193	0	7,766,164
女川町	4,143,890	111,452	0	0	8,849	0	4,264,191
石巻地域計	4,143,890	111,452	0	0	8,849	0	4,264,191
南三陸町	1,299,451	162,324	0	0	20,543	0	1,482,318
本吉地域計	1,299,451	162,324	0	0	20,543	0	1,482,318
町村計	48,455,079	3,843,122	318,176	0	592,469	0	53,208,846
県計 (仙台市含)	313,840,595	23,324,176	524,755	735	2,487,916	6,345,727	346,523,904
県計 (仙台市除)	141,315,360	12,392,611	390,703	0	1,682,172	0	155,780,846

### 県計対前年度比較（仙台市含）

平成21年度	319,852,477	23,364,314	571,450	704	2,880,323	6,255,912	352,925,180
増減率(%)	▲ 1.9	▲ 0.2	▲ 8.2	4.4	▲ 13.6	1.4	▲ 1.8

### 県計対前年度比較（仙台市除）

平成21年度	144,639,124	12,413,937	434,867	0	1,947,568	0	159,435,496
増減率(%)	▲ 2.3	▲ 0.2	▲ 10.2	-	▲ 13.6	-	▲ 2.3

(単位：千円)

地方譲与税 7	利子割交付金 8	配当割交付金 9	株式等譲渡 所得割交付金 10	地方特例 交付金 11	地方交付税 12	交通安全対策 特別交付金 13	国有提供施 設等交付金 14	小 計 (1～14)
3,260,680	479,597	177,910	56,585	1,690,365	24,608,542	414,518	173,563	221,604,818
773,308	47,278	17,528	5,569	305,819	21,422,679	30,193	0	41,590,445
145,810	18,954	7,013	2,217	75,624	5,645,144	10,113	0	12,363,548
325,156	19,890	7,367	2,335	125,923	10,815,062	10,532	0	18,697,821
209,629	10,761	3,984	1,261	66,065	5,112,988	5,756	0	9,792,686
282,361	26,980	10,025	3,202	134,142	3,306,634	14,279	0	14,770,262
216,708	9,691	3,595	1,143	57,917	4,098,189	5,036	11,272	8,134,407
152,180	24,223	8,979	2,852	97,181	3,117,270	11,848	21,051	11,711,942
184,282	15,984	5,938	1,896	74,674	1,923,116	9,190	5,551	9,157,667
708,272	19,694	7,303	2,321	187,482	19,573,706	13,798	0	28,355,677
533,130	17,803	6,587	2,083	154,360	20,949,164	11,409	0	29,201,714
201,693	11,978	4,433	1,402	80,769	5,824,611	6,926	218,365	10,169,298
639,387	38,624	14,313	4,541	252,259	19,218,195	22,891	0	36,415,379
7,632,596	741,457	274,975	87,407	3,302,580	145,615,300	566,489	429,802	451,965,664
91,238	3,097	1,145	362	23,910	2,054,146	1,860	0	4,008,015
34,264	293	108	34	6,205	1,072,412	0	0	1,681,291
89,719	8,089	3,005	960	41,557	1,848,379	4,761	0	4,894,463
83,240	3,068	1,139	364	24,410	2,131,004	1,593	0	3,777,186
153,127	12,824	4,750	1,507	67,223	2,730,714	7,227	7,896	7,621,485
71,488	2,001	740	234	18,104	2,494,878	1,320	0	3,635,793
131,457	3,811	1,410	446	29,939	3,817,084	2,006	0	5,365,493
654,533	33,183	12,297	3,907	211,348	16,148,617	18,767	7,896	30,983,726
172,075	10,955	4,062	1,291	61,097	2,968,814	4,354	0	6,900,006
102,820	4,400	1,628	515	25,240	2,604,166	1,830	0	4,269,943
64,159	4,506	1,667	527	21,247	2,020,487	2,845	14,948	4,096,718
60,600	6,949	2,571	814	35,756	1,553,727	1,924	0	4,032,312
108,328	12,979	4,823	1,540	67,830	1,020,344	5,432	437	5,809,798
136,852	7,321	2,718	867	44,065	2,169,337	4,418	48,762	6,368,918
58,312	2,131	788	249	14,829	1,633,237	1,452	0	2,895,988
155,534	17,383	6,464	2,069	110,297	1,965,231	6,098	0	7,554,031
53,815	1,303	480	152	12,235	1,162,961	1,687	38,532	2,512,547
912,495	67,927	25,201	8,024	392,596	17,098,304	30,040	102,679	44,440,261
106,329	1,630	603	192	20,059	2,003,821	1,382	52,337	2,959,098
224,426	5,936	2,197	695	57,392	6,894,194	5,060	0	9,933,460
120,464	4,087	1,512	479	38,577	2,946,551	2,303	0	4,706,174
191,657	6,928	2,568	815	47,492	4,017,068	4,272	0	6,928,458
642,876	18,581	6,880	2,181	163,520	15,861,634	13,017	52,337	24,527,190
34,645	2,997	355	1,112	18,151	18,369	603	0	4,340,423
34,645	2,997	355	1,112	18,151	18,369	603	0	4,340,423
80,145	3,113	1,157	371	28,970	3,961,849	1,651	0	5,559,574
80,145	3,113	1,157	371	28,970	3,961,849	1,651	0	5,559,574
2,324,694	125,801	45,890	15,595	814,585	53,088,773	64,078	162,912	109,851,174
9,957,290	867,258	320,865	103,002	4,117,165	198,704,073	630,567	592,714	561,816,838
6,696,610	387,661	142,955	46,417	2,426,800	174,095,531	216,049	419,151	340,212,020

10,152,847	946,081	247,702	100,542	3,990,227	183,565,332	671,542	584,883	553,184,336
▲ 1.9	▲ 8.3	29.5	2.4	3.2	8.2	▲ 6.1	1.3	1.6

6,849,627	423,577	110,884	44,987	1,973,887	160,558,303	228,673	418,466	330,043,900
▲ 2.2	▲ 8.5	28.9	3.2	22.9	8.4	▲ 5.5	0.2	3.1

## 2 歳入の状況（その2）

区分 市町村名	分・負担金 15	使用料 16	手数料 17	国庫支出金 18	県支出金 19	財産収入 20	寄附金 21	繰入金 22
仙台市	2,751,445	7,445,143	3,666,301	58,977,567	15,582,045	2,647,459	553,037	8,562,496
石巻市	195,485	1,061,492	132,947	8,760,738	3,718,563	866,347	82,939	1,916,831
塩竈市	92,857	279,887	100,363	2,827,310	1,219,306	157,463	45,991	185,129
気仙沼市	83,905	280,987	250,308	2,728,767	1,456,458	91,926	6,558	590,777
白石市	38,391	288,310	25,140	1,445,298	800,435	50,302	9,808	757,473
名取市	48,253	373,986	38,732	2,920,315	1,549,583	63,613	155,419	593,419
角田市	22,053	248,755	19,239	1,666,624	662,492	24,498	7,356	354,255
多賀城市	83,181	253,692	78,148	3,166,758	1,260,483	73,403	17,567	275,810
岩沼市	117,941	241,479	21,012	1,916,741	833,729	55,077	20,434	691,320
登米市	177,596	412,368	393,063	3,660,188	2,630,765	301,506	6,979	851,858
栗原市	173,338	553,226	265,728	6,516,977	2,596,582	123,451	39,303	38,668
東松島市	27,170	245,596	26,974	1,933,133	893,831	236,192	28,488	79,404
大崎市	429,544	697,679	102,349	6,074,658	3,213,560	190,962	8,735	270,618
市部計	4,241,159	12,382,600	5,120,304	102,595,074	36,417,832	4,882,199	982,614	15,168,058
蔵王町	3,521	108,206	17,592	569,176	325,887	3,374	4,180	76,831
七ヶ宿町	120	29,584	1,339	280,968	108,330	9,081	5,342	82,559
大河原町	95,602	148,939	23,582	662,744	477,076	15,215	1,790	22,404
村田町	995	105,573	16,643	686,167	282,986	15,469	18,284	3,583
柴田町	29,245	234,790	47,566	1,237,857	704,851	21,685	8,891	294,521
川崎町	11,841	59,025	21,172	648,331	286,733	11,640	28,943	270
丸森町	10,220	116,065	10,480	901,927	418,705	21,259	11,500	23,675
仙南地域計	151,544	802,182	138,374	4,987,170	2,604,568	97,723	78,930	503,843
亘理町	45,705	162,706	16,923	852,721	725,094	12,785	25,584	316,970
山元町	8,094	62,730	8,284	620,379	343,150	20,312	130	450,070
松島町	486	94,485	26,952	411,282	295,736	12,642	2,089	187,151
七ヶ浜町	22	94,795	18,830	461,365	462,380	11,917	760	8,192
利府町	105,007	144,925	52,806	1,336,664	615,222	11,873	3,340	203,955
大和町	2,595	125,153	50,855	999,810	364,365	43,418	3,310	250,087
大郷町	5,643	68,911	16,077	546,219	181,900	11,596	61,689	42,487
富谷町	64,878	171,348	26,274	1,503,119	704,302	20,206	11,196	1,260,867
大衡村	1,932	96,797	14,574	579,819	243,352	115,225	3,220	304,269
仙台地域計	234,362	1,021,850	231,575	7,311,378	3,935,501	259,974	111,318	3,024,048
色麻町	8,456	76,436	3,782	314,287	172,616	54,921	3,786	5,174
加美町	20,317	172,391	13,723	1,241,873	520,558	36,582	4,193	19,871
涌谷町	22,421	72,908	9,420	662,009	429,691	14,639	1,938	14,347
美里町	7,140	177,691	12,712	959,072	456,739	16,356	6,041	54,798
大崎地域計	58,334	499,426	39,637	3,177,241	1,579,604	122,498	15,958	94,190
女川町	3,568	90,821	7,008	556,190	426,425	150,108	0	58,125
石巻地域計	3,568	90,821	7,008	556,190	426,425	150,108	0	58,125
南三陸町	1,891	96,916	54,404	1,009,279	516,303	74,702	11,487	102,141
本吉地域計	1,891	96,916	54,404	1,009,279	516,303	74,702	11,487	102,141
町村計	449,699	2,511,195	470,998	17,041,258	9,062,401	705,005	217,693	3,782,347
県計 (仙台市含)	4,690,858	14,893,795	5,591,302	119,636,332	45,480,233	5,587,204	1,200,307	18,950,405
県計 (仙台市除)	1,939,413	7,448,652	1,925,001	60,658,765	29,898,188	2,939,745	647,270	10,387,909

### 県計対前年度比較(仙台市含)

平成21年度	4,819,524	15,599,429	5,821,377	141,973,965	39,163,163	5,167,965	279,488	23,400,060
増減率(%)	▲ 2.7	▲ 4.5	▲ 4.0	▲ 15.7	16.1	8.1	329.5	▲ 19.0

### 県計対前年度比較(仙台市除)

平成21年度	1,890,113	7,918,946	2,001,274	75,778,816	26,542,717	1,907,360	272,583	10,353,865
増減率(%)	2.6	▲ 5.9	▲ 3.8	▲ 20.0	12.6	54.1	137.5	0.3

(単位：千円)

繰越金 23	諸収入 24	地方債 25	うち		歳入合計	区分 市町村名
			減収補てん債特例分	臨時財政対策債		
2,153,587	28,998,551	57,884,200	817,000	26,097,200	410,826,649	仙台市
687,458	1,992,089	7,106,400	0	3,984,400	68,111,734	石巻市
299,957	2,100,590	2,521,400	0	1,150,700	22,193,801	塩竈市
673,870	1,379,680	3,644,726	0	1,668,826	29,885,783	気仙沼市
230,832	558,836	1,021,664	0	808,064	15,019,175	白石市
245,925	1,124,912	2,550,000	0	1,322,500	24,434,419	名取市
165,434	423,991	891,726	0	705,426	12,620,830	角田市
143,177	647,716	2,453,600	0	1,248,700	20,165,477	多賀城市
327,242	228,896	2,482,840	0	899,840	16,094,378	岩沼市
2,386,850	1,033,200	4,539,400	0	2,632,000	44,749,450	登米市
1,531,679	1,211,432	4,415,200	0	2,511,400	46,667,298	栗原市
170,785	442,649	1,730,193	0	643,593	15,983,713	東松島市
527,783	1,244,050	8,770,100	0	3,655,900	57,945,417	大崎市
9,544,579	41,386,592	100,011,449	817,000	47,328,549	784,698,124	市部計
104,023	138,952	308,000	0	243,300	5,667,757	蔵王町
26,105	61,871	169,072	0	111,572	2,455,662	七ヶ宿町
117,422	180,644	669,900	0	516,100	7,309,781	大河原町
206,716	57,641	610,100	0	364,300	5,781,343	村田町
189,834	294,018	1,396,600	0	781,900	12,081,343	柴田町
185,022	93,019	51,300	0	50,000	5,033,089	川崎町
321,428	178,385	661,886	0	402,286	8,041,023	丸森町
1,150,550	1,004,530	3,866,858	0	2,469,458	46,369,998	仙南地域計
79,335	357,663	857,700	0	716,000	10,353,192	亘理町
167,551	143,625	20,200	0	0	6,114,468	山元町
46,713	223,836	560,019	0	415,919	5,958,109	松島町
258,461	188,805	218,500	0	200,000	5,756,339	七ヶ浜町
117,339	306,011	1,054,600	0	600,000	9,761,540	利府町
225,492	288,166	348,700	0	329,500	9,070,869	大和町
120,250	103,055	331,777	0	303,877	4,385,592	大郷町
376,270	383,729	194,200	0	0	12,270,420	富谷町
199,581	132,759	340,300	0	257,900	4,544,375	大衡村
1,590,992	2,127,649	3,925,996	0	2,823,196	68,214,904	仙台地域計
70,863	149,479	325,013	0	267,413	4,143,911	色麻町
262,660	168,969	1,591,100	0	600,000	13,985,697	加美町
223,445	187,074	598,200	0	409,000	6,942,266	涌谷町
146,253	174,719	2,871,400	0	657,000	11,811,379	美里町
703,221	680,241	5,385,713	0	1,933,413	36,883,253	大崎地域計
28,130	182,202	311,200	0	228,000	6,154,200	女川町
28,130	182,202	311,200	0	228,000	6,154,200	石巻地域計
157,069	226,265	830,400	0	510,000	8,640,431	南三陸町
157,069	226,265	830,400	0	510,000	8,640,431	本吉地域計
3,629,962	4,220,887	14,320,167	0	7,964,067	166,262,786	町村計
13,174,541	45,607,479	114,331,616	817,000	55,292,616	950,960,910	県計 (仙台市含)
11,020,954	16,608,928	56,447,416	0	29,195,416	540,134,261	県計 (仙台市除)

12,789,623	51,691,769	110,944,233	2,314,800	36,078,933	964,834,932	平成21年度
3.0	▲ 11.8	3.1	▲ 64.7	53.3	▲ 1.4	増減率(%)

9,769,341	15,642,684	47,878,533	436,900	20,899,633	530,000,132	平成21年度
12.8	6.2	17.9	-	39.7	1.9	増減率(%)



### 3 性質別歳出の状況（その1）

区分 市町村名	人件費			扶助費				
	1	うち 職員給	うち 退職金	2	うち 社会福祉費	うち 老人福祉費	うち 児童福祉費	うち 生活保護費
仙台市	65,654,633	44,859,277	6,954,522	77,993,826	13,838,005	1,111,174	36,665,564	24,685,338
石巻市	12,015,628	7,952,482	1,382,091	10,040,456	2,456,407	259,237	4,381,940	2,667,850
塩竈市	3,398,101	2,265,317	387,501	4,001,344	681,551	21,147	1,869,992	1,383,017
気仙沼市	6,094,564	3,857,680	614,927	3,583,273	1,039,578	27,500	1,749,885	685,164
白石市	2,748,282	1,750,654	302,739	1,853,388	422,739	36,663	967,764	373,072
名取市	4,970,713	3,240,905	432,442	3,787,055	658,132	89,095	2,221,935	677,162
角田市	2,434,043	1,448,230	234,839	1,434,846	426,430	83,942	779,619	131,350
多賀城市	3,678,781	2,310,160	339,326	3,736,215	622,306	16,587	1,960,279	1,096,178
岩沼市	2,830,158	1,860,326	299,020	2,619,562	351,632	42,657	1,768,782	376,803
登米市	9,694,599	6,227,098	988,868	5,265,102	1,232,751	247,293	2,823,786	909,620
栗原市	8,664,671	5,837,854	894,449	3,996,121	1,260,762	67,565	1,826,327	803,257
東松島市	2,687,414	1,658,530	285,259	2,182,836	495,158	19,984	1,169,698	467,617
大崎市	9,097,293	5,967,764	983,107	8,943,474	1,675,619	46,807	5,068,789	2,056,041
市部計	133,968,880	89,236,277	14,099,090	129,437,498	25,161,070	2,069,651	63,254,360	36,312,469
蔵王町	1,176,749	724,667	135,858	509,463	179,497	15,534	308,129	0
七ヶ宿町	489,921	299,908	47,463	41,643	1,247	1,512	38,352	0
大河原町	1,580,175	967,790	161,578	1,071,694	259,989	8,221	781,990	0
村田町	1,127,557	692,564	118,748	446,812	189,132	9,701	235,610	0
柴田町	2,382,360	1,512,629	252,348	1,210,901	431,350	12,846	743,566	0
川崎町	942,488	567,326	103,438	375,876	182,803	21,370	166,538	0
丸森町	1,451,172	914,935	156,991	630,129	243,196	54,659	323,705	0
仙南地域計	9,150,422	5,679,819	976,424	4,286,518	1,487,214	123,843	2,597,890	0
亘理町	1,967,667	1,248,533	206,954	1,255,164	332,274	14,130	884,890	0
山元町	1,194,129	769,662	110,773	517,540	172,379	30,993	298,289	0
松島町	1,153,132	728,654	117,037	442,747	211,414	4,500	219,307	0
七ヶ浜町	1,215,111	721,823	117,297	636,598	148,439	5,042	471,767	0
利府町	1,801,354	1,103,732	171,411	1,473,073	253,297	3,835	1,203,341	0
大和町	1,430,755	884,185	152,599	842,587	217,907	8,121	607,540	0
大郷町	806,929	496,283	82,901	367,276	124,398	0	239,531	0
富谷町	1,931,170	1,257,173	198,980	1,838,604	320,043	15,619	1,478,160	0
大衡村	643,927	386,154	63,913	205,953	75,805	7,214	121,739	0
仙台地域計	12,144,174	7,596,199	1,221,865	7,579,542	1,855,956	89,454	5,524,564	0
色麻町	813,174	493,507	82,126	273,868	95,587	3,823	173,461	0
加美町	2,398,160	1,516,217	256,640	988,818	317,888	19,014	639,139	0
涌谷町	1,394,265	870,375	149,551	764,643	233,136	50,993	470,204	0
美里町	1,969,707	1,263,214	208,346	867,651	297,856	30,138	520,785	0
大崎地域計	6,575,306	4,143,313	696,663	2,894,980	944,467	103,968	1,803,589	0
女川町	1,067,236	684,533	105,497	421,345	96,014	39,494	278,838	0
石巻地域計	1,067,236	684,533	105,497	421,345	96,014	39,494	278,838	0
南三陸町	1,773,661	1,149,141	194,187	597,449	247,693	18,957	317,201	0
本吉地域計	1,773,661	1,149,141	194,187	597,449	247,693	18,957	317,201	0
町村計	30,710,799	19,253,005	3,194,636	15,779,834	4,631,344	375,716	10,522,082	0
県計 (仙台市含)	164,679,679	108,489,282	17,293,726	145,217,332	29,792,414	2,445,367	73,776,442	36,312,469
県計 (仙台市除)	99,025,046	63,630,005	10,339,204	67,223,506	15,954,409	1,334,193	37,110,878	11,627,131

#### 県計対前年度比較（仙台市含）

平成21年度	166,139,999	110,451,094	17,850,102	111,156,228	27,046,848	2,456,127	47,016,378	32,431,897
増減率(%)	▲ 0.9	▲ 1.8	▲ 3.1	30.6	10.2	▲ 0.4	56.9	12.0

#### 県計対前年度比較（仙台市除）

平成21年度	100,764,334	65,336,915	10,759,401	50,105,698	14,583,489	1,312,285	22,639,975	10,840,762
増減率(%)	▲ 1.7	▲ 2.6	▲ 3.9	34.2	9.4	1.7	63.9	7.3

(単位：千円)

公債費 3	うち		小計 ＜義務的経費＞ (1～3)	物件費 4	維持補修費 5	補助費等 6	うち一部事務組 合に対するもの		小計 ＜経常的経費＞ (1～6)
	元利償還金	一時借入金利息							
61,507,023	61,422,419	84,604	205,155,482	50,378,849	7,898,516	35,025,717	87,328	298,458,564	
9,132,449	9,131,800	649	31,188,533	7,024,303	657,129	7,773,747	4,172,284	46,643,712	
3,788,523	3,786,482	2,041	11,187,968	2,011,102	176,695	1,895,027	735,776	15,270,792	
3,450,409	3,449,543	866	13,128,246	3,373,008	147,972	2,975,455	1,410,352	19,624,681	
1,884,626	1,884,626	0	6,486,296	1,761,360	133,554	2,106,509	747,691	10,487,719	
2,980,868	2,980,868	0	11,738,636	3,319,098	223,210	2,503,899	635,410	17,784,843	
1,261,587	1,261,054	533	5,130,476	1,320,940	153,498	1,558,658	816,573	8,163,572	
2,148,954	2,148,223	731	9,563,950	2,399,739	169,072	1,671,964	1,043,072	13,804,725	
1,127,714	1,127,714	0	6,577,434	1,834,999	190,836	971,001	497,012	9,574,270	
5,555,218	5,555,218	0	20,514,919	5,477,180	409,982	3,396,800	60,298	29,798,881	
5,908,901	5,908,901	0	18,569,693	5,090,173	358,983	2,764,426	59,592	26,783,275	
1,915,737	1,915,737	0	6,785,987	2,253,175	288,239	1,679,120	1,085,917	11,006,521	
7,402,963	7,401,972	991	25,443,730	5,596,996	647,994	11,264,829	4,171,277	42,953,549	
108,064,972	107,974,557	90,415	371,471,350	91,840,922	11,455,680	75,587,152	15,522,582	550,355,104	
632,130	632,130	0	2,318,342	815,775	126,112	774,836	285,995	4,035,065	
262,717	262,717	0	794,281	332,534	24,612	270,197	74,339	1,421,624	
552,595	552,595	0	3,204,464	987,430	66,078	1,264,051	1,059,014	5,522,023	
854,825	854,825	0	2,429,194	608,878	16,692	699,568	451,506	3,754,332	
1,680,730	1,680,730	0	5,273,991	1,660,265	56,732	1,633,695	1,184,479	8,624,683	
453,397	453,397	0	1,771,761	869,825	77,953	556,528	230,916	3,276,067	
962,592	962,587	5	3,043,893	899,326	159,278	1,055,342	371,413	5,157,839	
5,398,986	5,398,981	5	18,835,926	6,174,033	527,457	6,254,217	3,657,662	31,791,633	
934,092	934,092	0	4,156,923	1,513,326	43,664	1,034,625	723,263	6,748,538	
756,400	756,400	0	2,468,069	723,495	107,042	930,279	386,835	4,228,885	
741,100	740,748	352	2,336,979	936,012	18,382	513,319	363,923	3,804,692	
633,521	633,439	82	2,485,230	967,381	20,159	784,823	424,465	4,257,593	
1,332,457	1,331,964	493	4,606,884	1,448,079	174,902	887,962	574,702	7,117,827	
852,842	852,842	0	3,126,184	1,479,526	101,633	1,587,301	724,490	6,294,644	
476,903	476,903	0	1,651,108	542,214	42,926	483,844	313,775	2,720,092	
563,409	563,409	0	4,333,183	2,231,287	370,065	1,110,643	526,372	8,045,178	
370,501	370,501	0	1,220,381	597,409	53,435	790,686	252,571	2,661,911	
6,661,225	6,660,298	927	26,384,941	10,438,729	932,208	8,123,482	4,290,396	45,879,360	
469,407	469,407	0	1,556,449	574,250	82,535	697,189	581,914	2,910,423	
2,482,099	2,482,099	0	5,869,077	1,688,400	206,414	2,207,373	1,066,908	9,971,264	
675,859	675,859	0	2,834,767	771,398	92,933	1,163,139	579,948	4,862,237	
1,287,137	1,285,292	1,845	4,124,495	1,101,016	96,388	2,837,607	663,062	8,159,506	
4,914,502	4,912,657	1,845	14,384,788	4,135,064	478,270	6,905,308	2,891,832	25,903,430	
294,300	294,300	0	1,782,881	975,987	79,868	997,982	339,780	3,836,718	
294,300	294,300	0	1,782,881	975,987	79,868	997,982	339,780	3,836,718	
1,155,774	1,155,774	0	3,526,884	1,168,972	35,005	928,262	419,428	5,659,123	
1,155,774	1,155,774	0	3,526,884	1,168,972	35,005	928,262	419,428	5,659,123	
18,424,787	18,422,010	2,777	64,915,420	22,892,785	2,052,808	23,209,251	11,599,098	113,070,264	
126,489,759	126,396,567	93,192	436,386,770	114,733,707	13,508,488	98,796,403	27,121,680	663,425,368	
64,982,736	64,974,148	8,588	231,231,288	64,354,858	5,609,972	63,770,686	27,034,352	364,966,804	

131,465,836	131,321,038	144,798	408,762,063	115,458,231	14,335,206	136,032,914	27,777,720	674,588,414
▲ 3.8	▲ 3.7	▲ 35.6	6.8	▲ 0.6	▲ 5.8	▲ 27.4	▲ 2.4	▲ 1.7

65,703,548	65,680,410	23,138	216,573,580	62,726,769	5,616,198	80,404,981	27,742,363	365,321,528
▲ 1.1	▲ 1.1	▲ 62.9	6.8	2.6	▲ 0.1	▲ 20.7	▲ 2.6	▲ 0.1

### 3 性質別歳出の状況（その2）

区分 市町村名	普通建設 事業費 7	普通建設事業費内訳				災害復旧 事業費 8	失業対策 事業費 9	小計 <投資的経費> (7~9)
		(1) 補助事業費	(2) 単独事業費	(3) 国直轄事業 負担金	(4) 県営事業 負担金			
仙台市	42,805,455	13,409,224	27,845,545	1,550,686	0	386,506	0	43,191,961
石巻市	7,511,030	2,438,503	4,746,192	0	326,335	160,215	0	7,671,245
塩竈市	2,141,764	435,810	1,689,032	0	16,922	0	0	2,141,764
気仙沼市	3,374,653	1,559,535	1,813,225	0	1,893	12,556	0	3,387,209
白石市	894,887	266,630	615,057	0	13,200	90,234	0	985,121
名取市	3,036,319	766,971	2,043,738	0	225,610	8,074	0	3,044,393
角田市	1,884,805	926,250	953,570	0	4,985	28,013	0	1,912,818
多賀城市	2,545,264	1,757,758	523,155	0	264,351	84,782	0	2,630,046
岩沼市	3,330,448	2,046,675	1,241,707	0	42,066	101,967	0	3,432,415
登米市	4,517,912	1,853,970	2,478,375	457	185,110	104,735	0	4,622,647
栗原市	7,999,625	2,072,629	4,770,010	895,383	261,603	873,683	0	8,873,308
東松島市	2,016,742	956,546	918,468	0	141,728	4,406	0	2,021,148
大崎市	4,283,424	1,552,610	2,473,960	0	256,854	64,263	0	4,347,687
市部計	86,342,328	30,043,111	52,112,034	2,446,526	1,740,657	1,919,434	0	88,261,762
蔵王町	506,553	187,625	242,339	0	76,589	20,968	0	527,521
七ヶ宿町	305,043	137,988	167,055	0	0	5,014	0	310,057
大河原町	529,669	17,126	474,446	0	38,097	5,349	0	535,018
村田町	957,124	634,707	299,513	0	22,904	100	0	957,224
柴田町	1,393,671	1,091,814	292,788	0	9,069	13,278	0	1,406,949
川崎町	575,223	179,542	394,153	0	1,528	2,597	0	577,820
丸森町	1,297,518	569,873	667,618	0	60,027	32,629	0	1,330,147
仙南地域計	5,564,801	2,818,675	2,537,912	0	208,214	79,935	0	5,644,736
亘理町	912,221	164,767	663,516	7,805	76,133	57,105	0	969,326
山元町	634,703	283,295	197,040	65,114	89,254	2,705	0	637,408
松島町	389,536	160,607	138,322	0	90,607	945	0	390,481
七ヶ浜町	287,136	11,524	271,082	0	4,530	690	0	287,826
利府町	1,455,679	898,604	553,123	0	3,952	11,096	0	1,466,775
大和町	678,330	111,629	551,933	0	14,768	44,231	0	722,561
大郷町	468,239	250,768	197,836	0	19,635	22,436	0	490,675
富谷町	1,560,236	679,038	881,198	0	0	18,822	0	1,579,058
大衡村	908,659	210,609	698,050	0	0	32,413	0	941,072
仙台地域計	7,294,739	2,770,841	4,152,100	72,919	298,879	190,443	0	7,485,182
色麻町	388,514	24,389	364,125	0	0	0	0	388,514
加美町	1,049,621	251,890	781,544	0	16,187	3,139	0	1,052,760
涌谷町	693,582	168,839	518,627	0	6,116	671	0	694,253
美里町	1,500,006	272,581	1,156,102	0	71,323	10,720	0	1,510,726
大崎地域計	3,631,723	717,699	2,820,398	0	93,626	14,530	0	3,646,253
女川町	676,523	186,096	428,834	0	61,593	25,258	0	701,781
石巻地域計	676,523	186,096	428,834	0	61,593	25,258	0	701,781
南三陸町	1,327,201	342,092	973,271	0	11,838	23,221	0	1,350,422
本吉地域計	1,327,201	342,092	973,271	0	11,838	23,221	0	1,350,422
町村計	18,494,987	6,835,403	10,912,515	72,919	674,150	333,387	0	18,828,374
県計 (仙台市含)	104,837,315	36,878,514	63,024,549	2,519,445	2,414,807	2,252,821	0	107,090,136
県計 (仙台市除)	62,031,860	23,469,290	35,179,004	968,759	2,414,807	1,866,315	0	63,898,175

#### 県計対前年度比較(仙台市含)

平成21年度	123,055,310	37,228,873	79,060,437	4,067,998	2,698,002	2,921,347	0	125,976,657
増減率(%)	▲ 14.8	▲ 0.9	▲ 20.3	▲ 38.1	▲ 10.5	▲ 22.9	-	▲ 15.0

#### 県計対前年度比較(仙台市除)

平成21年度	67,869,363	21,072,050	43,085,693	1,013,618	2,698,002	2,907,347	0	70,776,710
増減率(%)	▲ 8.6	11.4	▲ 18.4	▲ 4.4	▲ 10.5	▲ 35.8	-	▲ 9.7

(単位：千円)

積立金 10	投資及び 出資金 11	貸付金 12	繰出金 13	前年度 繰上充用金 14	歳出合計	区分		市町村名
						臨時的経費	経常的経費	
5,201,709	4,464,218	22,011,226	26,060,379	0	399,388,057	98,017,786	301,370,271	仙台市
3,933,064	264,934	758,520	7,396,015	0	66,667,490	16,210,565	50,456,925	石巻市
140,627	151,484	701,809	3,185,298	0	21,591,774	6,163,856	15,427,918	塩竈市
537,158	323,161	879,795	3,336,684	0	28,088,688	6,613,975	21,474,713	気仙沼市
904,154	508,272	256,900	1,303,605	0	14,445,771	3,519,487	10,926,284	白石市
205,653	536,251	320,000	1,437,931	0	23,329,071	6,053,299	17,275,772	名取市
122,464	22,913	155,064	1,530,122	0	11,906,953	2,998,705	8,908,248	角田市
30,102	0	255,000	2,708,523	0	19,428,396	4,058,332	15,370,064	多賀城市
42,891	25,384	244,155	1,795,303	0	15,114,418	4,525,456	10,588,962	岩沼市
1,543,218	933,805	466,000	4,870,036	0	42,234,587	10,856,912	31,377,675	登米市
2,585,271	400,838	440,000	5,341,352	0	44,424,044	15,189,393	29,234,651	栗原市
523,167	23,751	75,000	1,679,773	0	15,329,360	5,065,669	10,263,691	東松島市
1,059,117	336,724	810,220	5,605,848	0	55,113,145	13,113,086	42,000,059	大崎市
16,828,595	7,991,735	27,373,689	66,250,869	0	757,061,754	192,386,521	564,675,233	市部計
149,403	87,624	35,000	602,722	0	5,437,335	1,230,332	4,207,003	蔵王町
230,034	31,445	85,880	255,378	0	2,334,418	956,673	1,377,745	七ヶ宿町
199,507	0	33,000	728,415	0	7,017,963	1,362,865	5,655,098	大河原町
214,207	2,000	12,000	527,898	0	5,467,661	1,694,019	3,773,642	村田町
163,631	2,000	52,000	1,466,586	0	11,715,849	2,935,931	8,779,918	柴田町
118,253	26,248	14,000	664,532	0	4,676,920	1,153,237	3,523,683	川崎町
214,054	2,000	58,000	931,306	0	7,693,346	2,284,902	5,408,444	丸森町
1,289,089	151,317	289,880	5,176,837	0	44,343,492	11,617,959	32,725,533	仙南地域計
456,390	12,578	78,718	1,577,071	0	9,842,621	2,445,039	7,397,582	亘理町
14,260	0	28,980	576,183	0	5,485,716	1,128,616	4,357,100	山元町
443,114	0	82,000	939,281	0	5,659,568	1,625,345	4,034,223	松島町
117,400	0	78,000	726,991	0	5,467,810	939,471	4,528,339	七ヶ浜町
13,035	518	99,000	669,316	0	9,366,471	1,951,072	7,415,399	利府町
430,135	136,266	141,980	960,475	0	8,686,061	2,293,201	6,392,860	大和町
51,871	29,034	31,700	576,281	0	3,899,653	920,429	2,979,224	大郷町
20,233	20,162	41,750	856,756	0	10,563,137	2,180,814	8,382,323	富谷町
46,483	28,590	19,200	472,558	0	4,169,814	1,766,244	2,403,570	大衡村
1,592,921	227,148	601,328	7,354,912	0	63,140,851	15,250,231	47,890,620	仙台地域計
35,257	0	54,520	471,510	0	3,860,224	900,567	2,959,657	色麻町
487,449	4,000	53,000	1,542,101	0	13,110,574	3,304,567	9,806,007	加美町
131,959	3,900	91,733	955,844	0	6,739,926	1,498,045	5,241,881	涌谷町
278,975	40,905	61,199	1,274,870	0	11,326,181	4,317,537	7,008,644	美里町
933,640	48,805	260,452	4,244,325	0	35,036,905	10,020,716	25,016,189	大崎地域計
503,385	29,870	70,760	730,539	0	5,873,053	1,953,988	3,919,065	女川町
503,385	29,870	70,760	730,539	0	5,873,053	1,953,988	3,919,065	石巻地域計
161,974	160,088	70,000	775,063	0	8,176,670	2,197,682	5,978,988	南三陸町
161,974	160,088	70,000	775,063	0	8,176,670	2,197,682	5,978,988	本吉地域計
4,481,009	617,228	1,292,420	18,281,676	0	156,570,971	41,040,576	115,530,395	町村計
21,309,604	8,608,963	28,666,109	84,532,545	0	913,632,725	233,427,097	680,205,628	県計 (仙台市含)
16,107,895	4,144,745	6,654,883	58,472,166	0	514,244,668	135,409,311	378,835,357	県計 (仙台市除)

15,353,693	12,664,050	36,663,722	80,154,671	0	945,401,207	296,291,842	649,109,365	平成21年度
38.8	▲ 32.0	▲ 21.8	5.5	-	▲ 3.4	▲ 21.2	4.8	増減率(%)

9,531,341	4,220,265	7,396,876	55,873,274	0	513,119,994	151,978,564	361,141,430	平成21年度
69.0	▲ 1.8	▲ 10.0	4.7	-	0.2	▲ 10.9	4.9	増減率(%)

#### 4 目的別歳出の状況

区分	議会費	総務費	民生費	衛生費	労働費	農林水産業費	商工費	土木費
市町村名	1	2	3	4	5	6	7	8
仙台市	1,451,895	36,025,068	126,285,708	26,354,505	1,611,578	1,726,894	24,421,025	54,642,444
石巻市	388,568	9,728,123	18,587,978	7,385,601	397,926	1,769,866	1,457,191	6,562,156
塩竈市	208,065	2,657,995	7,007,100	1,844,953	208,499	334,026	611,578	2,638,849
気仙沼市	285,676	3,593,052	7,375,341	3,237,366	457,089	937,598	1,317,047	1,816,156
白石市	169,254	2,419,442	4,069,445	1,911,095	120,530	428,721	420,989	1,169,826
名取市	243,861	2,617,929	6,880,501	1,578,193	155,830	385,500	457,179	3,641,860
角田市	160,309	1,681,071	3,175,568	822,528	74,976	561,385	316,954	1,153,360
多賀城市	205,159	2,223,753	6,528,904	1,140,237	170,848	166,009	323,299	3,081,805
岩沼市	181,655	2,269,273	5,283,864	976,980	63,209	367,655	193,982	2,036,782
登米市	287,810	6,136,508	10,588,029	4,849,328	552,309	2,805,968	822,538	4,255,949
栗原市	277,738	6,722,619	9,181,052	4,272,356	458,676	3,729,438	964,829	4,387,870
東松島市	180,086	2,012,582	4,310,767	1,139,195	172,650	753,758	199,398	1,562,639
大崎市	359,726	6,578,141	15,500,005	5,810,701	399,094	5,323,775	1,666,097	4,402,328
市部計	4,399,802	84,665,556	224,774,262	61,323,038	4,843,214	19,290,593	33,172,106	91,352,024
蔵王町	103,165	947,917	1,242,840	641,911	70,507	253,513	129,765	455,543
七ヶ宿町	54,772	692,196	289,948	175,942	28,697	177,118	139,594	212,773
大河原町	93,852	1,160,263	2,137,907	956,158	114,112	154,049	104,730	482,094
村田町	75,387	910,731	1,080,365	567,709	63,613	182,902	57,340	377,686
柴田町	135,633	1,511,927	2,841,347	1,175,762	168,954	327,714	255,812	1,229,284
川崎町	91,426	847,115	1,126,001	464,319	65,722	221,727	122,445	405,358
丸森町	100,594	1,601,824	1,684,472	653,666	33,813	526,541	198,627	855,232
仙南地域計	654,829	7,671,973	10,402,880	4,635,467	545,418	1,843,564	1,008,313	4,017,970
亘理町	120,907	1,446,680	3,116,587	639,166	165,792	386,424	200,607	1,163,042
山元町	93,669	789,048	1,516,810	330,932	69,310	272,633	69,738	648,112
松島町	112,513	1,177,803	1,318,748	417,590	71,625	202,719	166,410	545,077
七ヶ浜町	93,604	941,278	1,609,608	497,451	91,199	73,795	71,891	379,148
利府町	135,372	1,169,607	2,703,993	589,414	119,566	161,068	92,150	1,358,930
大和町	111,448	1,620,503	2,080,557	1,098,625	37,765	189,013	233,750	880,547
大郷町	79,903	637,905	826,904	351,793	33,500	187,920	43,891	540,459
富谷町	123,227	1,307,380	3,282,929	1,148,701	110,991	90,336	47,853	989,304
大衡村	78,601	545,853	610,476	313,947	20,449	151,693	405,836	733,222
仙台地域計	949,244	9,636,057	17,066,612	5,387,619	720,197	1,715,601	1,332,126	7,237,841
色麻町	86,967	582,272	757,824	589,276	15,566	321,903	96,876	461,741
加美町	121,997	2,161,722	2,749,038	926,703	66,645	1,109,706	484,693	1,097,679
涌谷町	104,744	1,004,373	1,718,340	907,822	11,258	481,343	175,935	537,675
美里町	92,438	1,420,333	2,355,145	805,564	101,790	2,381,936	111,446	986,839
大崎地域計	406,146	5,168,700	7,580,347	3,229,365	195,259	4,294,888	868,950	3,083,934
女川町	92,481	1,265,886	1,199,613	911,850	47,750	337,833	172,499	659,666
石巻地域計	92,481	1,265,886	1,199,613	911,850	47,750	337,833	172,499	659,666
南三陸町	92,239	981,636	1,711,754	888,765	103,419	666,183	270,848	388,531
本吉地域計	92,239	981,636	1,711,754	888,765	103,419	666,183	270,848	388,531
町村計	2,194,939	24,724,252	37,961,206	15,053,066	1,612,043	8,858,069	3,652,736	15,387,942
県計 (仙台市含)	6,594,741	109,389,808	262,735,468	76,376,104	6,455,257	28,148,662	36,824,842	106,739,966
県計 (仙台市除)	5,142,846	73,364,740	136,449,760	50,021,599	4,843,679	26,421,768	12,403,817	52,097,522

#### 県計対前年度比較（仙台市含）

平成21年度	6,942,911	145,768,829	222,790,772	78,567,005	4,178,676	23,336,372	43,009,337	124,152,531
増減率(%)	▲ 5.0	▲ 25.0	17.9	▲ 2.8	54.5	20.6	▲ 14.4	▲ 14.0

#### 県計対前年度比較（仙台市除）

平成21年度	5,404,591	90,751,967	116,416,819	51,767,631	3,021,748	21,525,077	12,886,643	55,017,527
増減率(%)	▲ 4.8	▲ 19.2	17.2	▲ 3.4	60.3	22.7	▲ 3.7	▲ 5.3

(単位：千円)

消 防 費	教 育 費	災害復旧費	公 債 費	諸支出金	前年度 繰上充用金	歳出合計	区分 市町村名
9	10	11	12	13	14		
13,336,476	39,050,032	386,506	61,682,557	12,413,369	0	399,388,057	仙 台 市
3,024,784	8,072,633	160,215	9,132,449	0	0	66,667,490	石 巻 市
678,754	1,526,383	0	3,788,524	87,048	0	21,591,774	塩 竈 市
1,519,244	4,006,836	12,556	3,450,409	80,318	0	28,088,688	気 仙 沼 市
432,820	1,328,789	90,234	1,884,626	0	0	14,445,771	白 石 市
846,572	3,389,829	8,074	2,980,868	142,875	0	23,329,071	名 取 市
411,298	1,937,314	28,013	1,261,587	322,590	0	11,906,953	角 田 市
703,289	2,651,357	84,782	2,148,954	0	0	19,428,396	多 賀 城 市
433,687	2,052,385	101,967	1,127,719	25,260	0	15,114,418	岩 沼 市
1,571,913	4,702,847	104,735	5,556,653	0	0	42,234,587	登 米 市
2,298,438	5,347,716	873,683	5,909,629	0	0	44,424,044	栗 原 市
944,722	2,133,420	4,406	1,915,737	0	0	15,329,360	東 松 島 市
1,991,115	5,357,777	64,263	7,402,963	257,160	0	55,113,145	大 崎 市
28,193,112	81,557,318	1,919,434	108,242,675	13,328,620	0	757,061,754	市 部 計
208,247	730,829	20,968	632,130	0	0	5,437,335	蔵 王 町
79,562	216,085	5,014	262,717	0	0	2,334,418	七ヶ宿町
266,965	967,998	5,349	552,595	21,891	0	7,017,963	大 河 原 町
195,935	1,101,068	100	854,825	0	0	5,467,661	村 田 町
409,366	1,966,042	13,278	1,680,730	0	0	11,715,849	柴 田 町
183,187	693,626	2,597	453,397	0	0	4,676,920	川 崎 町
410,242	633,114	32,629	962,592	0	0	7,693,346	丸 森 町
1,753,504	6,308,762	79,935	5,398,986	21,891	0	44,343,492	仙南地域計
504,714	1,107,505	57,105	934,092	0	0	9,842,621	亘 理 町
246,388	689,971	2,705	756,400	0	0	5,485,716	山 元 町
233,280	671,758	945	741,100	0	0	5,659,568	松 島 町
363,507	712,118	690	633,521	0	0	5,467,810	七ヶ浜町
409,886	1,282,932	11,096	1,332,457	0	0	9,366,471	利 府 町
379,824	1,156,956	44,231	852,842	0	0	8,686,061	大 和 町
188,472	509,567	22,436	476,903	0	0	3,899,653	大 郷 町
485,749	2,394,401	18,822	563,444	0	0	10,563,137	富 谷 町
134,668	731,705	32,413	370,501	40,450	0	4,169,814	大 衡 村
2,946,488	9,256,913	190,443	6,661,260	40,450	0	63,140,851	仙台地域計
130,337	348,055	0	469,407	0	0	3,860,224	色 麻 町
425,817	1,481,331	3,139	2,482,104	0	0	13,110,574	加 美 町
260,620	861,286	671	675,859	0	0	6,739,926	涌 谷 町
379,915	1,392,918	10,720	1,287,137	0	0	11,326,181	美 里 町
1,196,689	4,083,590	14,530	4,914,507	0	0	35,036,905	大崎地域計
256,933	608,984	25,258	294,300	0	0	5,873,053	女 川 町
256,933	608,984	25,258	294,300	0	0	5,873,053	石巻地域計
959,904	934,394	23,221	1,155,776	0	0	8,176,670	南 三 陸 町
959,904	934,394	23,221	1,155,776	0	0	8,176,670	本吉地域計
7,113,518	21,192,643	333,387	18,424,829	62,341	0	156,570,971	町 村 計
35,306,630	102,749,961	2,252,821	126,667,504	13,390,961	0	913,632,725	県 計 (仙台市含)
21,970,154	63,699,929	1,866,315	64,984,947	977,592	0	514,244,668	県 計 (仙台市除)

34,451,489	106,396,407	2,921,347	131,678,157	21,207,374	0	945,401,207	平成21年度
2.5	▲ 3.4	▲ 22.9	▲ 3.8	▲ 36.9	-	▲ 3.4	増減率(%)

22,722,029	64,086,824	2,907,347	65,705,739	906,052	0	513,119,994	平成21年度
▲ 3.3	▲ 0.6	▲ 35.8	▲ 1.1	7.9	-	0.2	増減率(%)

## 5 基金等の状況

区分 市町村名	財政調整基金 現在高 1	減債基金 現在高 2	特定目的基金 現在高 3	小計 (1～3)	土地開発基金 現在高 4	その他定額運 用基金現在高 5	小計 (4～5)
仙台市	19,580,147	4,863,796	60,949,044	85,392,987	17,737,765	0	17,737,765
石巻市	3,605,271	1,822,144	4,242,694	9,670,109	0	327,217	327,217
塩竈市	597,807	111,075	1,544,625	2,253,507	0	35,561	35,561
気仙沼市	1,269,153	4,206	1,959,235	3,232,594	239,676	195,265	434,941
白石市	1,900,076	640,265	3,041,408	5,581,749	694,281	70,507	764,788
名取市	700,837	758,272	1,346,329	2,805,438	1,290,272	13,500	1,303,772
角田市	1,682,710	120,357	724,943	2,528,010	450,000	48,444	498,444
多賀城市	1,785,260	23,572	2,194,821	4,003,653	2,483,734	0	2,483,734
岩沼市	2,484,727	633,349	2,482,138	5,600,214	378,000	1,500	379,500
登米市	3,873,872	2,629,902	2,269,752	8,773,526	679,497	960,577	1,640,074
栗原市	5,793,904	1,875,303	4,429,753	12,098,960	1,087,437	379,891	1,467,328
東松島市	1,124,587	321,864	2,315,664	3,762,115	300,000	209,932	509,932
大崎市	3,363,128	435,396	6,231,397	10,029,921	0	181,717	181,717
市部計	47,761,479	14,239,501	93,731,803	155,732,783	25,340,662	2,424,111	27,764,773
蔵王町	526,929	465,406	327,188	1,319,523	223,927	12,709	236,636
七ヶ宿町	993,751	569,166	325,610	1,888,527	155,000	138,460	293,460
大河原町	1,375,524	27,117	118,199	1,520,840	100,407	5,000	105,407
村田町	607,531	105,362	206,050	918,943	185,447	14,801	200,248
柴田町	770,951	97,924	204,504	1,073,379	100,000	5,000	105,000
川崎町	675,262	115,458	793,011	1,583,731	312,438	3,000	315,438
丸森町	1,298,703	364,382	403,814	2,066,899	432,612	114,266	546,878
仙南地域計	6,248,651	1,744,815	2,378,376	10,371,842	1,509,831	293,236	1,803,067
亘理町	1,361,927	32,111	1,472,103	2,866,141	309,129	0	309,129
山元町	1,116,956	552,094	327,308	1,996,358	255,275	0	255,275
松島町	881,391	299,737	157,431	1,338,559	253,016	37,713	290,729
七ヶ浜町	1,183,000	24,100	298,856	1,505,956	218,000	33,200	251,200
利府町	1,065,963	105,382	656,152	1,827,497	200,000	0	200,000
大和町	780,100	40,495	1,019,837	1,840,432	374,622	6,813	381,435
大郷町	365,504	284,536	1,171,677	1,821,717	0	65,332	65,332
富谷町	4,075,970	33,785	1,188,563	5,298,318	708,230	18,770	727,000
大衡村	630,395	289,272	1,106,466	2,026,133	224,094	2,694,469	2,918,563
仙台地域計	11,461,206	1,661,512	7,398,393	20,521,111	2,542,366	2,856,297	5,398,663
色麻町	509,000	80,700	95,495	685,195	130,600	23,263	153,863
加美町	1,125,434	69,125	2,541,495	3,736,054	360,305	224,778	585,083
涌谷町	720,162	152,220	47,140	919,522	159,199	12,300	171,499
美里町	745,993	271,479	1,107,771	2,125,243	381,388	8,000	389,388
大崎地域計	3,100,589	573,524	3,791,901	7,466,014	1,031,492	268,341	1,299,833
女川町	10,069,935	387,392	1,984,236	12,441,563	287,889	295	288,184
石巻地域計	10,069,935	387,392	1,984,236	12,441,563	287,889	295	288,184
南三陸町	824,570	19,304	1,424,534	2,268,408	154,968	178,940	333,908
本吉地域計	824,570	19,304	1,424,534	2,268,408	154,968	178,940	333,908
町村計	31,704,951	4,386,547	16,977,440	53,068,938	5,526,546	3,597,109	9,123,655
県計 (仙台市含)	79,466,430	18,626,048	110,709,243	208,801,721	30,867,208	6,021,220	36,888,428
県計 (仙台市除)	59,886,283	13,762,252	49,760,199	123,408,734	13,129,443	6,021,220	19,150,663

### 県計対前年度比較 (仙台市含)

平成21年度	71,483,585	15,253,079	111,314,208	198,050,872	30,587,165	5,975,796	36,562,961
増減率(%)	11.2	22.1	▲ 0.5	5.4	0.9	0.8	0.9

### 県計対前年度比較 (仙台市除)

平成21年度	52,662,805	10,362,120	47,260,865	110,285,790	12,954,576	5,975,796	18,930,372
増減率(%)	13.7	32.8	5.3	11.9	1.3	0.8	1.2

(単位：千円)

基金合計 A	地方債現在高 B	うち臨時財政対策債 現在高	債務負担行為 翌年度以降 支出予定額 C	将来にわたる 財政負担 B+C
103,130,752	717,197,141	126,379,757	111,353,504	828,550,645
9,997,326	68,477,583	21,613,714	4,438,820	72,916,403
2,289,068	23,584,115	6,265,459	1,866,827	25,450,942
3,667,535	30,614,974	9,678,171	2,356,542	32,971,516
6,346,537	11,290,149	3,633,448	738,524	12,028,673
4,109,210	28,150,142	7,056,972	7,361,847	35,511,989
3,026,454	10,508,360	3,714,934	834,481	11,342,841
6,487,387	21,466,054	6,176,124	4,048,622	25,514,676
5,979,714	11,237,850	4,287,582	632,629	11,870,479
10,413,600	51,528,061	15,753,315	5,168,619	56,696,680
13,566,288	44,207,960	15,358,625	6,602,807	50,810,767
4,272,047	16,480,208	4,853,478	6,519,568	22,999,776
10,211,638	65,770,223	18,600,585	6,406,975	72,177,198
183,497,556	1,100,512,820	243,372,164	158,329,765	1,258,842,585
1,556,159	5,904,350	1,975,860	234,438	6,138,788
2,181,987	1,978,507	934,185	61,628	2,040,135
1,626,247	5,211,565	2,836,924	284,484	5,496,049
1,119,191	8,295,107	2,046,203	60,380	8,355,487
1,178,379	11,815,816	4,272,207	1,603,451	13,419,267
1,899,169	2,595,686	872,320	90,641	2,686,327
2,613,777	8,123,910	2,546,385	627,856	8,751,766
12,174,909	43,924,941	15,484,084	2,962,878	46,887,819
3,175,270	9,302,276	3,880,234	223,293	9,525,569
2,251,633	5,736,237	1,816,089	525,467	6,261,704
1,629,288	5,791,006	2,350,916	582,957	6,373,963
1,757,156	3,924,334	2,414,315	481,762	4,406,096
2,027,497	13,204,728	3,559,829	1,835,357	15,040,085
2,221,867	7,508,588	2,717,628	667,469	8,176,057
1,887,049	4,021,509	1,791,634	379,226	4,400,735
6,025,318	3,297,625	0	1,212,340	4,509,965
4,944,696	3,330,040	1,354,585	250,760	3,580,800
25,919,774	56,116,343	19,885,230	6,158,631	62,274,974
839,058	2,925,648	1,590,944	1,022,076	3,947,724
4,321,137	19,072,319	5,102,763	478,685	19,551,004
1,091,021	6,499,029	2,446,064	293,673	6,792,702
2,514,631	14,458,087	3,979,701	1,124,111	15,582,198
8,765,847	42,955,083	13,119,472	2,918,545	45,873,628
12,729,747	3,381,874	1,654,541	232,351	3,614,225
12,729,747	3,381,874	1,654,541	232,351	3,614,225
2,602,316	10,628,543	3,320,346	3,071,371	13,699,914
2,602,316	10,628,543	3,320,346	3,071,371	13,699,914
62,192,593	157,006,784	53,463,673	15,343,776	172,350,560
245,690,149	1,257,519,604	296,835,837	173,673,541	1,431,193,145
142,559,397	540,322,463	170,456,080	62,320,037	602,642,500

234,613,833	1,248,373,272	253,909,848	157,897,185	1,406,270,457
4.7	0.7	16.9	10.0	1.8

129,216,162	539,941,663	148,665,005	58,809,536	598,751,199
10.3	0.1	14.7	6.0	0.6

標準財政規模	うち臨時財政対策債 発行可能額	区分
		市町村名
228,316,092	26,097,209	仙台市
42,326,266	3,984,440	石巻市
12,391,541	1,150,835	塩竈市
19,073,411	1,668,826	気仙沼市
9,835,111	808,064	白石市
14,375,546	1,322,534	名取市
8,019,772	705,426	角田市
11,664,499	1,248,764	多賀城市
9,052,720	899,840	岩沼市
29,397,399	2,632,052	登米市
29,786,030	2,511,428	栗原市
10,284,104	951,700	東松島市
37,064,610	3,656,017	大崎市
461,587,101	47,637,135	市部計
4,190,106	395,162	蔵王町
1,618,735	155,466	七ヶ宿町
5,044,398	516,113	大河原町
3,849,235	364,300	村田町
7,828,894	781,945	柴田町
3,734,092	326,234	川崎町
5,453,128	402,286	丸森町
31,718,588	2,941,506	仙南地域計
7,070,913	716,919	亘理町
4,444,253	405,266	山元町
4,021,749	415,919	松島町
4,184,170	468,525	七ヶ浜町
6,266,485	675,668	利府町
6,246,581	590,251	大和町
3,021,847	303,877	大郷町
7,745,469	856,964	富谷町
2,373,923	257,985	大衡村
45,375,390	4,691,374	仙台地域計
2,997,047	267,413	色麻町
10,269,536	879,532	加美町
4,853,991	409,018	涌谷町
7,237,041	703,709	美里町
25,357,615	2,259,672	大崎地域計
4,480,453	229,110	女川町
4,480,453	229,110	石巻地域計
5,728,048	518,329	南三陸町
5,728,048	518,329	本吉地域計
112,660,094	10,639,991	町村計
574,247,195	58,277,126	県計 (仙台市含)
345,931,103	32,179,917	県計 (仙台市除)

557,399,407	37,357,685	平成21年度
3.0	56.0	増減率(%)

334,131,300	22,178,355	平成21年度
3.5	45.1	増減率(%)



# IV 主な財政指標

## 1 決算状況分析主要指標一覧

区分 市町村名	標準財政規模 (臨時財政対策債 発行可能額含む) (千円)	財政力 指数	実質収支 比率	経常一般 財源比率	経常収支 比率	うち 人件費	うち 扶助費	うち 公債費	うち 補助費等	うち 物件費	うち 繰出金	経常収支 比率 (減収補てん 債特例分、臨 時財政対策債 含まず)	うち 人件費	うち 扶助費
仙台市	228,316,092	0.86	0.5	90.5	95.4	25.8	11.5	24.4	8.8	15.5	7.0	107.9	29.1	13.0
石巻市	42,326,266	0.50	2.7	91.7	92.2	24.4	7.9	19.2	14.0	11.1	14.6	101.7	26.9	8.7
塩竈市	12,391,541	0.52	3.9	91.1	92.0	22.8	8.6	20.6	9.2	9.5	20.7	101.3	25.1	9.5
気仙沼市	19,073,411	0.42	7.8	91.6	91.8	30.2	5.6	17.6	12.7	8.7	14.6	100.6	33.0	6.1
白石市	9,835,111	0.46	5.1	92.9	84.8	24.5	6.0	16.9	15.2	11.4	10.3	92.3	26.6	6.6
名取市	14,375,546	0.75	5.6	93.9	91.2	30.0	7.9	18.0	14.6	12.0	7.8	100.2	33.0	8.7
角田市	8,019,772	0.48	5.7	93.4	87.9	26.6	6.1	15.1	13.4	8.7	16.0	96.2	29.1	6.7
多賀城市	11,664,499	0.73	0.9	91.8	97.1	27.2	8.4	17.2	10.4	12.5	19.9	108.4	30.4	9.3
岩沼市	9,052,720	0.79	9.3	92.4	87.6	28.8	8.3	11.8	8.1	14.5	14.2	97.0	31.9	9.2
登米市	29,397,399	0.35	5.2	91.9	86.5	30.8	5.7	18.4	6.9	10.9	13.0	94.9	33.8	6.2
栗原市	29,786,030	0.32	4.0	92.4	81.0	26.7	4.4	17.9	6.5	9.4	14.9	88.4	29.2	4.8
東松島市	10,284,104	0.43	4.9	93.6	83.1	23.5	5.4	17.8	11.7	7.6	14.5	88.7	25.0	5.8
大崎市	37,064,610	0.50	6.9	92.4	86.5	21.8	7.6	18.8	15.3	8.9	12.5	95.7	24.1	8.4
市部計(1)	461,587,101	0.67	2.8	91.4	91.8	26.0	9.1	21.2	10.2	12.9	10.6	102.3	28.9	10.2
市部計(2)	35,506,700	0.55	4.8	92.3	89.0	26.4	7.2	18.0	11.3	10.8	13.8	97.9	29.0	7.9
蔵王町	4,190,106	0.49	4.3	91.3	86.7	26.7	3.8	15.2	14.8	10.1	12.7	92.2	28.4	4.1
七ヶ宿町	1,618,735	0.37	4.6	91.9	79.9	29.2	1.2	15.6	9.3	12.7	10.5	85.8	31.4	1.3
大河原町	5,044,398	0.58	5.3	91.2	85.9	27.4	4.9	10.6	19.3	10.8	11.8	95.5	30.5	5.5
村田町	3,849,235	0.43	4.6	93.2	81.2	26.4	3.0	20.0	12.7	8.0	10.6	89.4	29.1	3.3
柴田町	7,828,894	0.61	1.6	90.8	90.5	27.2	3.6	20.7	15.4	7.4	15.6	100.5	30.2	4.0
川崎町	3,734,092	0.30	5.0	91.7	87.5	23.3	3.2	13.1	14.4	14.9	16.5	88.8	23.6	3.2
丸森町	5,453,128	0.28	2.5	93.0	84.0	24.4	4.0	17.1	12.5	9.8	13.6	90.6	26.3	4.3
仙南地域計(1)	31,718,588	0.46	3.6	91.7	86.1	26.3	3.7	16.5	14.7	9.9	13.5	93.4	28.5	4.0
仙南地域計(2)	4,531,227	0.44	4.0	91.9	85.1	26.4	3.4	16.0	14.1	10.5	13.0	91.8	28.5	3.7
亘理町	7,070,913	0.56	3.9	91.3	81.0	25.4	5.2	12.8	11.9	9.9	15.2	90.0	28.2	5.8
山元町	4,444,253	0.38	13.1	92.1	90.9	25.9	4.1	18.2	20.0	9.0	11.1	90.9	25.9	4.1
松島町	4,021,749	0.50	6.1	94.9	79.4	24.4	2.5	16.0	9.8	9.9	16.4	88.0	27.1	2.8
七ヶ浜町	4,184,170	0.62	5.0	90.7	93.1	26.3	4.0	15.6	14.5	17.2	15.0	98.1	27.7	4.2
利府町	6,266,485	0.83	4.0	90.3	90.7	25.6	6.4	21.3	10.8	15.7	8.6	100.3	28.4	7.0
大和町	6,246,581	0.62	1.8	96.7	83.1	20.7	2.8	13.1	16.3	15.6	11.0	87.6	21.9	3.0
大郷町	3,021,847	0.43	7.4	90.3	83.2	25.6	4.6	14.5	12.8	10.0	14.1	92.5	28.5	5.2
富谷町	7,745,469	0.75	2.7	93.8	85.7	24.6	5.9	7.8	12.2	21.8	8.6	85.7	24.6	5.9
大衡村	2,373,923	0.58	7.5	95.7	82.4	23.3	2.1	13.2	13.7	17.8	10.3	91.7	25.9	2.4
仙台地域計(1)	45,375,390	0.61	5.0	92.8	85.5	24.6	4.5	14.4	13.4	14.5	12.0	91.2	26.2	4.7
仙台地域計(2)	5,041,710	0.59	5.7	92.9	85.5	24.6	4.2	14.7	13.6	14.1	12.3	91.6	26.5	4.5
色麻町	2,997,047	0.30	5.5	95.7	81.7	23.3	2.9	14.3	14.1	11.1	12.3	89.4	25.5	3.1
加美町	10,269,536	0.31	6.6	93.1	85.3	21.9	3.3	23.9	10.4	13.0	11.6	90.7	23.2	3.5
涌谷町	4,853,991	0.36	3.2	92.2	89.4	26.6	5.6	13.5	17.7	9.7	14.8	97.6	29.0	6.1
美里町	7,237,041	0.44	4.1	90.5	83.6	25.5	4.1	17.3	11.4	8.8	14.7	92.0	28.0	4.5
大崎地域計(1)	25,357,615	0.35	5.1	92.5	85.2	24.0	3.9	18.8	12.5	10.9	13.2	92.2	25.9	4.2
大崎地域計(2)	6,339,404	0.35	4.9	92.9	85.0	24.3	4.0	17.3	13.4	10.7	13.4	92.4	26.4	4.3
女川町	4,480,453	1.28	3.6	96.7	75.7	21.9	4.7	5.8	16.4	12.8	11.4	79.7	23.1	5.0
石巻地域計(1)	4,480,453	1.28	3.6	96.7	75.7	21.9	4.7	5.8	16.4	12.8	11.4	79.7	23.1	5.0
石巻地域計(2)	4,480,453	1.28	3.6	96.7	75.7	21.9	4.7	5.8	16.4	12.8	11.4	79.7	23.1	5.0
南三陸町	5,728,048	0.30	3.8	91.9	87.7	28.5	2.9	18.1	14.3	10.9	9.9	96.2	31.2	3.2
本吉地域計(1)	5,728,048	0.30	3.8	91.9	87.7	28.5	2.9	18.1	14.3	10.9	9.9	96.2	31.2	3.2
本吉地域計(2)	5,728,048	0.30	3.8	91.9	87.7	28.5	2.9	18.1	14.3	10.9	9.9	96.2	31.2	3.2
町村計(1)	112,660,094	0.51	4.5	92.6	85.3	25.0	4.0	15.8	13.7	12.1	12.6	91.8	26.9	4.3
町村計(2)	5,120,913	0.51	4.8	92.7	84.9	25.2	3.9	15.4	13.9	12.1	12.6	91.5	27.2	4.2
県計(1) (仙台市含)	574,247,195	0.64	3.1	91.6	90.6	25.8	8.1	20.2	10.9	12.7	11.0	100.2	28.5	9.0
県計(2) (仙台市含)	16,407,063	0.53	4.8	92.5	86.4	25.6	5.1	16.3	12.9	11.6	13.0	93.9	27.9	5.6
県計(1) (仙台市除)	345,931,103	0.50	4.8	92.3	87.3	25.8	5.9	17.3	12.3	10.9	13.6	95.3	28.1	6.4
県計(2) (仙台市除)	10,174,444	0.52	4.9	92.6	86.2	25.6	4.9	16.1	13.0	11.5	13.2	93.5	27.8	5.3

### 同上対前年度比較(仙台市含)

平成21年度(1)	557,399,407	0.66	2.3	93.0	93.2	26.9	7.5	22.0	10.9	12.9	10.9	100.1	28.9	8.1
平成21年度(2)	15,925,697	0.55	4.1	92.9	89.3	27.3	4.7	17.8	13.0	11.6	13.2	95.4	29.2	5.0

### 同上対前年度比較(仙台市除)

平成21年度(1)	334,131,300	0.52	3.6	92.9	90.4	27.8	5.4	18.7	12.4	11.1	13.6	96.6	29.7	5.8
平成21年度(2)	9,827,391	0.54	4.2	92.9	89.1	27.3	4.5	17.5	13.2	11.5	13.4	95.1	29.2	4.8

(注) (1)は加重平均値、(2)は単純平均値。

(単位：%)

うち 公債費	うち 補助費等	うち 物件費	うち 繰出金	一般財源 比率	義務的 経費率	単 独 事 業 費 率	一般財源 義務的 経費充 当比 率	一般財源 經常的 経費充 当比 率	普通建設事業費に占める割合			実 質 公 債 費 率	公 債 費 負 担 比 率	公 債 費 負 担 比 率 (任意の繰 上償還を 除く)
									一般財源	国・県 支出金	地方債			
27.6	9.9	17.6	7.9	53.9	51.4	7.0	53.9	80.6	30.3	12.5	49.1	11.9	21.2	21.1
21.2	15.4	12.2	16.1	61.1	46.8	7.1	44.9	70.4	44.0	18.7	32.0	14.9	17.1	16.0
22.7	10.2	10.4	22.8	55.7	51.8	7.8	45.9	70.1	29.2	11.7	53.9	9.7	17.8	17.8
19.3	13.9	9.5	16.0	62.6	46.7	6.5	46.2	69.8	49.3	7.0	40.8	15.6	15.1	15.0
18.4	16.5	12.5	11.2	65.2	44.9	4.3	43.1	68.8	54.4	17.4	21.2	11.9	15.9	14.6
19.7	16.0	13.1	8.6	60.4	50.3	8.8	48.7	75.6	43.7	11.6	40.1	10.4	15.3	15.3
16.5	14.7	9.5	17.5	64.5	43.1	8.0	42.3	68.1	41.8	46.0	9.9	10.9	13.0	13.0
19.3	11.6	14.0	22.3	58.1	49.2	2.7	48.2	73.2	22.9	39.5	35.3	9.7	15.0	15.0
13.0	9.0	16.1	15.7	56.9	43.5	8.2	41.0	64.3	34.0	17.0	47.3	4.2	9.7	9.7
20.2	7.5	12.0	14.3	63.4	48.6	5.9	49.8	71.2	11.1	24.2	34.7	13.7	16.4	16.4
19.5	7.1	10.3	16.3	62.6	41.8	10.7	42.8	60.6	49.1	26.5	19.1	14.6	16.0	15.1
19.0	12.5	8.1	15.4	63.6	44.3	6.0	42.6	72.1	32.9	16.7	49.0	13.2	15.8	15.8
20.8	17.0	9.8	13.9	62.8	46.2	4.5	44.8	74.5	44.2	22.1	28.6	15.0	17.4	17.1
23.6	11.3	14.4	11.8	57.6	49.1	6.9	49.6	75.2	34.6	17.0	40.9	12.6	18.6	18.3
19.8	12.4	11.9	15.2	60.8	46.8	6.7	45.7	70.7	37.5	20.8	35.5	12.0	15.8	15.5
16.2	15.7	10.7	13.6	70.7	42.6	4.5	42.1	73.1	35.5	40.5	12.8	13.4	13.7	13.7
16.8	10.0	13.6	11.3	68.5	34.0	7.2	35.6	58.9	60.1	19.9	18.8	10.1	11.8	11.8
11.7	21.5	12.0	13.1	67.0	45.7	6.8	39.5	73.5	64.9	1.9	29.0	5.6	9.5	9.5
22.1	14.0	8.8	11.6	65.3	44.4	5.5	44.7	70.6	31.6	30.2	22.9	17.7	18.0	18.0
23.0	17.1	8.2	17.4	63.1	45.0	2.5	46.8	76.6	15.0	32.8	42.5	14.1	18.6	18.6
13.2	14.6	15.1	16.8	72.2	37.9	8.4	33.5	63.9	75.5	15.6	0.2	9.1	10.6	10.6
18.4	13.5	10.6	14.7	66.7	39.6	8.7	38.9	66.3	61.9	9.5	15.2	12.3	14.3	14.3
17.9	16.0	10.7	14.6	66.8	42.5	5.7	41.2	70.6	44.1	22.2	23.1	12.0	14.4	14.4
17.3	15.2	11.3	14.1	67.6	41.3	6.2	40.2	69.0	49.2	21.5	20.2	11.8	13.8	13.8
14.2	13.2	11.0	16.8	66.6	42.2	6.7	38.6	62.8	66.2	15.6	15.5	9.9	11.2	11.2
18.2	20.0	9.0	11.1	69.8	45.0	3.6	40.5	70.4	57.3	20.8	3.1	14.6	14.8	14.8
17.8	10.9	11.0	18.2	68.8	41.3	2.4	38.1	63.7	39.5	18.6	37.0	12.4	14.0	14.0
16.4	15.3	18.1	15.8	70.0	45.5	5.0	40.4	71.9	83.9	1.9	0.0	12.0	13.5	13.5
23.5	11.9	17.4	9.5	59.5	49.2	5.9	49.1	78.4	33.6	30.6	31.2	14.3	19.3	19.3
13.8	17.2	16.5	11.6	70.2	36.0	6.4	32.5	68.5	66.0	6.2	1.0	10.5	11.5	11.5
16.1	14.2	11.1	15.7	66.0	42.3	5.1	38.0	63.3	44.0	47.3	5.4	13.7	12.3	12.3
7.8	12.2	21.8	8.6	61.6	41.0	8.3	30.7	63.3	56.4	18.9	12.4	0.3	6.2	6.2
14.7	15.2	19.8	11.4	55.3	29.3	16.7	27.1	62.1	62.6	16.0	9.1	11.8	9.2	9.2
15.4	14.2	15.4	12.8	65.1	41.8	6.6	37.3	67.3	54.2	20.6	14.7	10.2	12.2	12.2
15.8	14.5	15.1	13.2	65.3	41.3	6.7	37.2	67.2	56.6	19.5	12.7	11.1	12.4	12.4
15.7	15.5	12.1	13.5	71.4	40.3	9.4	35.7	68.8	85.4	7.7	0.0	14.5	12.5	12.5
25.4	11.0	13.8	12.3	71.0	44.8	6.0	44.5	71.8	48.3	23.3	25.8	15.9	21.3	21.3
14.7	19.3	10.5	16.2	67.8	42.1	7.7	39.7	71.8	57.6	15.7	26.7	12.5	11.7	11.7
19.1	12.6	9.7	16.2	58.7	36.4	10.2	41.7	68.2	40.5	9.2	49.1	15.9	15.2	15.2
20.4	13.6	11.8	14.3	66.5	41.1	8.0	41.7	70.4	50.8	14.4	32.8	15.0	16.6	16.6
18.7	14.6	11.5	14.6	67.2	40.9	8.3	40.4	70.2	58.0	14.0	25.4	14.7	15.2	15.2
6.1	17.3	13.5	12.0	70.5	30.4	7.3	28.5	64.3	64.3	18.7	6.1	4.0	5.0	5.0
6.1	17.3	13.5	12.0	70.5	30.4	7.3	28.5	64.3	64.3	18.7	6.1	4.0	5.0	5.0
6.1	17.3	13.5	12.0	70.5	30.4	7.3	28.5	64.3	64.3	18.7	6.1	4.0	5.0	5.0
19.8	15.7	11.9	10.9	64.3	43.1	11.9	42.8	68.8	52.1	19.6	21.6	14.2	16.2	16.2
19.8	15.7	11.9	10.9	64.3	43.1	11.9	42.8	68.8	52.1	19.6	21.6	14.2	16.2	16.2
19.8	15.7	11.9	10.9	64.3	43.1	11.9	42.8	68.8	52.1	19.6	21.6	14.2	16.2	16.2
17.1	14.8	13.1	13.5	66.1	41.5	7.0	39.3	68.8	50.7	19.7	21.0	11.6	13.7	13.7
16.6	14.9	13.0	13.6	66.6	40.8	7.1	38.6	68.2	54.6	19.1	17.5	11.8	13.2	13.2
22.3	12.0	14.1	12.1	59.1	47.8	6.9	47.6	74.0	37.5	17.5	37.4	12.4	17.6	17.4
17.8	14.0	12.6	14.2	64.5	43.0	7.0	41.2	69.2	48.3	19.8	24.2	11.8	14.2	14.1
18.9	13.4	11.9	14.9	63.0	45.0	6.8	43.4	69.6	42.4	20.9	29.3	12.7	15.3	15.0
17.5	14.1	12.5	14.4	64.8	42.8	7.0	40.9	68.8	48.8	20.0	23.5	11.8	14.0	13.9
23.6	11.7	13.8	11.8	57.3	43.2	8.4	48.6	76.5	36.0	17.1	39.1	13.0	19.0	18.8
19.0	13.9	12.4	14.1	63.3	40.3	8.4	42.5	71.4	50.4	17.0	26.0	12.5	15.1	15.0
20.0	13.3	11.8	14.5	62.3	42.2	8.4	44.8	72.3	42.5	18.2	33.1	13.2	16.2	16.0
18.7	14.1	12.3	14.3	63.7	40.1	8.4	42.2	71.1	51.1	17.1	25.4	12.5	14.9	14.7

(単位：%)

区分 市町村名	積立金現在高比率								地方債現在高比率		将来に わたる 財政負担	将来に わたる 実質的な 財政負担
	対 標準財政 規模	うち 財政調整 基金	うち 減債基金	うち その他 特目基金	対 歳出総額	うち 財政調整 基金	うち 減債基金	うち その他 特目基金	対 標準財政 規模	対 狭義の 一般財源		
仙台市	37.4	8.6	2.1	26.7	21.4	4.9	1.2	15.3	314.1	323.6	362.9	325.5
石巻市	22.8	8.5	4.3	10.0	14.5	5.4	2.7	6.4	161.8	164.6	172.3	149.4
塩竈市	18.2	4.8	0.9	12.5	10.4	2.8	0.5	7.2	190.3	190.8	205.4	187.2
気仙沼市	16.9	6.7	0.0	10.3	11.5	4.5	0.0	7.0	160.5	163.7	172.9	155.9
白石市	56.8	19.3	6.5	30.9	38.6	13.2	4.4	21.1	114.8	115.3	122.3	65.6
名取市	19.5	4.9	5.3	9.4	12.0	3.0	3.3	5.8	195.8	190.6	247.0	227.5
角田市	31.5	21.0	1.5	9.0	21.2	14.1	1.0	6.1	131.0	129.2	141.4	109.9
多賀城市	34.3	15.3	0.2	18.8	20.6	9.2	0.1	11.3	184.0	183.3	218.7	184.4
岩沼市	61.9	27.4	7.0	27.4	37.1	16.4	4.2	16.4	124.1	122.7	131.1	69.3
登米市	29.8	13.2	8.9	7.7	20.8	9.2	6.2	5.4	175.3	181.7	192.9	163.0
栗原市	40.6	19.5	6.3	14.9	27.2	13.0	4.2	10.0	148.4	151.4	170.6	130.0
東松島市	36.6	10.9	3.1	22.5	24.5	7.3	2.1	15.1	160.2	162.1	223.6	187.1
大崎市	27.1	9.1	1.2	16.8	18.2	6.1	0.8	11.3	177.4	180.6	194.7	167.7
市部計(1)	33.7	10.3	3.1	20.3	20.6	6.3	1.9	12.4	238.4	243.5	272.7	239.0
市部計(2)	33.3	13.0	3.6	16.7	21.4	8.4	2.4	10.6	172.1	173.8	196.6	163.3
蔵王町	31.5	12.6	11.1	7.8	24.3	9.7	8.6	6.0	140.9	147.3	146.5	115.0
七ヶ宿町	116.7	61.4	35.2	20.1	80.9	42.6	24.4	13.9	122.2	117.7	126.0	9.4
大河原町	30.1	27.3	0.5	2.3	21.7	19.6	0.4	1.7	103.3	106.5	109.0	78.8
村田町	23.9	15.8	2.7	5.4	16.8	11.1	1.9	3.8	215.5	219.6	217.1	193.2
柴田町	13.7	9.8	1.3	2.6	9.2	6.6	0.8	1.7	150.9	155.0	171.4	157.7
川崎町	42.4	18.1	3.1	21.2	33.9	14.4	2.5	17.0	69.5	71.4	71.9	29.5
丸森町	37.9	23.8	6.7	7.4	26.9	16.9	4.7	5.2	149.0	151.4	160.5	122.6
仙南地域計(1)	32.7	19.7	5.5	7.5	23.4	14.1	3.9	5.4	138.5	141.8	147.8	115.1
仙南地域計(2)	42.3	24.1	8.7	9.5	30.5	17.3	6.2	7.0	135.9	138.4	143.2	100.9
亘理町	40.5	19.3	0.5	20.8	29.1	13.8	0.3	15.0	131.6	134.8	134.7	94.2
山元町	44.9	25.1	12.4	7.4	36.4	20.4	10.1	6.0	129.1	134.3	140.9	96.0
松島町	33.3	21.9	7.5	3.9	23.7	15.6	5.3	2.8	144.0	141.4	158.5	125.2
七ヶ浜町	36.0	28.3	0.6	7.1	27.5	21.6	0.4	5.5	93.8	97.3	105.3	69.3
利府町	29.2	17.0	1.7	10.5	19.5	11.4	1.1	7.0	210.7	227.3	240.0	210.8
大和町	29.5	12.5	0.6	16.3	21.2	9.0	0.5	11.7	120.2	117.9	130.9	101.4
大郷町	60.3	12.1	9.4	38.8	46.7	9.4	7.3	30.0	133.1	138.9	145.6	85.3
富谷町	68.4	52.6	0.4	15.3	50.2	38.6	0.3	11.3	42.6	43.7	58.2	▲10.2
大衡村	85.3	26.6	12.2	46.6	48.6	15.1	6.9	26.5	140.3	132.5	150.8	65.5
仙台地域計(1)	45.2	25.3	3.7	16.3	32.5	18.2	2.6	11.7	123.7	126.3	137.2	92.0
仙台地域計(2)	47.5	23.9	5.0	18.5	33.7	17.2	3.6	12.9	127.3	129.8	140.5	93.1
色麻町	22.9	17.0	2.7	3.2	17.8	13.2	2.1	2.5	97.6	98.9	131.7	108.9
加美町	36.4	11.0	0.7	24.7	28.5	8.6	0.5	19.4	185.7	192.0	190.4	154.0
涌谷町	18.9	14.8	3.1	1.0	13.6	10.7	2.3	0.7	133.9	138.1	139.9	121.0
美里町	29.4	10.3	3.8	15.3	18.8	6.6	2.4	9.8	199.8	208.7	215.3	185.9
大崎地域計(1)	29.4	12.2	2.3	15.0	21.3	8.8	1.6	10.8	169.4	175.1	180.9	151.5
大崎地域計(2)	26.9	13.3	2.6	11.1	19.7	9.8	1.8	8.1	154.3	159.4	169.3	142.5
女川町	277.7	224.8	8.6	44.3	211.8	171.5	6.6	33.8	75.5	77.9	80.7	▲197.0
石巻地域計(1)	277.7	224.8	8.6	44.3	211.8	171.5	6.6	33.8	75.5	77.9	80.7	▲197.0
石巻地域計(2)	277.7	224.8	8.6	44.3	211.8	171.5	6.6	33.8	75.5	77.9	80.7	▲197.0
南三陸町	39.6	14.4	0.3	24.9	27.7	10.1	0.2	17.4	185.6	191.2	239.2	199.6
本吉地域計(1)	39.6	14.4	0.3	24.9	27.7	10.1	0.2	17.4	185.6	191.2	239.2	199.6
本吉地域計(2)	39.6	14.4	0.3	24.9	27.7	10.1	0.2	17.4	185.6	191.2	239.2	199.6
町村計(1)	47.1	28.1	3.9	15.1	33.9	20.2	2.8	10.8	139.4	142.9	153.0	105.9
町村計(2)	52.2	30.8	5.7	15.8	37.9	22.6	4.1	11.3	135.2	138.4	148.4	96.2
県計(1) (仙台市含)	36.4	13.8	3.2	19.3	22.9	8.7	2.0	12.1	219.0	223.8	249.2	212.9
県計(2) (仙台市含)	45.2	24.2	4.9	16.1	31.8	17.3	3.4	11.1	148.9	151.5	166.3	121.1
県計(1) (仙台市除)	35.7	17.3	4.0	14.4	24.0	11.6	2.7	9.7	156.2	158.8	174.2	138.5
県計(2) (仙台市除)	45.4	24.6	5.0	15.8	32.1	17.7	3.5	10.9	144.1	146.5	160.5	115.1

## 同上対前年度比較(仙台市含)

平成21年度(1)	35.5	12.8	2.7	20.0	20.9	7.6	1.6	11.8	224.0	225.7	252.3	216.8
平成21年度(2)	42.9	22.1	4.6	16.2	29.0	15.2	3.1	10.7	154.9	157.0	170.2	127.3

## 同上対前年度比較(仙台市除)

平成21年度(1)	33.0	15.8	3.1	14.1	21.5	10.3	2.0	9.2	161.6	163.6	179.2	146.2
平成21年度(2)	43.0	22.5	4.7	15.9	29.2	15.6	3.1	10.5	150.1	152.3	164.5	121.5

(注)・(1)は加重平均値、(2)は単純平均値。

・「標準財政規模」は臨時財政対策債発行可能額含む

## 2 主要指標前年度比較

(単位：%)

区分 市町村名	財政力指数		経常収支比率		実質公債費比率		積立金 現在高比率 (対標準財政規模)		地方債 現在高比率 (対標準財政規模)	
	H22	H21	H22	H21	H22	H21	H22	H21	H22	H21
仙台市	0.86	0.86	95.4	97.4	11.9	12.7	37.4	39.3	314.1	317.3
石巻市	0.50	0.51	92.2	95.6	14.9	14.3	22.8	17.4	161.8	168.1
塩竈市	0.52	0.54	92.0	92.8	9.7	8.2	18.2	17.2	190.3	203.9
気仙沼市	0.42	0.43	91.8	94.8	15.6	15.5	16.9	15.6	160.5	163.2
白石市	0.46	0.48	84.8	90.7	11.9	12.0	56.8	54.2	114.8	124.6
名取市	0.75	0.75	91.2	93.8	10.4	10.3	19.5	21.1	195.8	199.1
角田市	0.48	0.52	87.9	91.6	10.9	10.7	31.5	30.0	131.0	138.7
多賀城市	0.73	0.74	97.1	99.8	9.7	10.1	34.3	36.0	184.0	179.3
岩沼市	0.79	0.80	87.6	89.1	4.2	5.4	61.9	64.4	124.1	109.5
登米市	0.35	0.37	86.5	91.1	13.7	14.1	29.8	25.2	175.3	183.2
栗原市	0.32	0.33	81.0	83.0	14.6	16.4	40.6	33.2	148.4	157.2
東松島市	0.43	0.45	83.1	83.5	13.2	14.1	36.6	32.4	160.2	167.4
大崎市	0.50	0.53	86.5	90.8	15.0	15.7	27.1	24.9	177.4	179.0
市部計(1)	0.67	0.68	91.8	94.4	12.6	13.1	33.7	33.2	238.4	242.9
市部計(2)	0.55	0.56	89.0	91.8	12.0	12.3	33.3	31.6	172.1	176.2
蔵王町	0.49	0.51	86.7	89.9	13.4	14.7	31.5	28.5	140.9	154.9
七ヶ宿町	0.37	0.39	79.9	81.3	10.1	11.1	116.7	109.2	122.2	131.0
大河原町	0.58	0.60	85.9	90.0	5.6	6.8	30.1	24.2	103.3	101.8
村田町	0.43	0.47	81.2	86.4	17.7	18.3	23.9	16.0	215.5	223.3
柴田町	0.61	0.62	90.5	94.2	14.1	14.7	13.7	15.9	150.9	158.1
川崎町	0.30	0.32	87.5	89.3	9.1	10.9	42.4	37.3	69.5	81.7
丸森町	0.28	0.30	84.0	86.7	12.3	12.7	37.9	32.0	149.0	159.2
仙南地域計(1)	0.46	0.48	86.1	89.5	12.0	12.9	32.7	28.9	138.5	146.4
仙南地域計(2)	0.44	0.46	85.1	88.3	11.8	12.7	42.3	37.6	135.9	144.3
亘理町	0.56	0.59	81.0	85.9	9.9	11.0	40.5	35.1	131.6	134.7
山元町	0.38	0.41	90.9	89.2	14.6	15.6	44.9	53.4	129.1	150.9
松島町	0.50	0.53	79.4	87.5	12.4	13.8	33.3	23.4	144.0	152.1
七ヶ浜町	0.62	0.61	93.1	94.8	12.0	12.2	36.0	34.2	93.8	105.0
利府町	0.83	0.85	90.7	95.0	14.3	14.6	29.2	31.6	210.7	217.7
大和町	0.62	0.64	83.1	86.2	10.5	12.0	29.5	24.1	120.2	127.1
大郷町	0.43	0.46	83.2	88.7	13.7	14.1	60.3	56.5	133.1	141.5
富谷町	0.75	0.77	85.7	81.3	0.3	1.0	68.4	83.9	42.6	48.3
大衡村	0.58	0.62	82.4	87.7	11.8	13.3	85.3	90.7	140.3	142.5
仙台地域計(1)	0.61	0.63	85.5	88.0	10.2	11.0	45.2	46.3	123.7	131.7
仙台地域計(2)	0.59	0.61	85.5	88.4	11.1	12.0	47.5	48.1	127.3	135.5
色麻町	0.30	0.32	81.7	86.6	14.5	15.0	22.9	20.6	97.6	105.6
加美町	0.31	0.33	85.3	88.8	15.9	18.2	36.4	31.4	185.7	202.6
涌谷町	0.36	0.38	89.4	90.0	12.5	13.8	18.9	16.4	133.9	134.7
美里町	0.44	0.46	83.6	88.3	15.9	17.1	29.4	25.8	199.8	185.1
大崎地域計(1)	0.35	0.37	85.2	88.6	15.0	16.6	29.4	25.5	169.4	172.7
大崎地域計(2)	0.35	0.37	85.0	88.4	14.7	16.0	26.9	23.6	154.3	157.0
女川町	1.28	1.41	75.7	77.2	4.0	4.1	277.7	262.5	75.5	73.8
石巻地域計(1)	1.28	1.41	75.7	77.2	4.0	4.1	277.7	262.5	75.5	73.8
石巻地域計(2)	1.28	1.41	75.7	77.2	4.0	4.1	277.7	262.5	75.5	73.8
南三陸町	0.30	0.31	87.7	87.4	14.2	14.2	39.6	38.0	185.6	198.0
本吉地域計(1)	0.30	0.31	87.7	87.4	14.2	14.2	39.6	38.0	185.6	198.0
本吉地域計(2)	0.30	0.31	87.7	87.4	14.2	14.2	39.6	38.0	185.6	198.0
町村計(1)	0.51	0.54	85.3	88.1	11.6	12.5	47.1	45.3	139.4	145.9
町村計(2)	0.51	0.54	84.9	87.8	11.8	12.7	52.2	49.6	135.2	142.3
県計(1) (仙台市含)	0.64	0.66	90.6	93.2	12.4	13.0	36.4	35.5	219.0	224.0
県計(2) (仙台市含)	0.53	0.55	86.4	89.3	11.8	12.5	45.2	42.9	148.9	154.9
県計(1) (仙台市除)	0.50	0.52	87.3	90.4	12.7	13.2	35.7	33.0	156.2	161.6
県計(2) (仙台市除)	0.52	0.54	86.2	89.1	11.8	12.5	45.4	43.0	144.1	150.1

(注) ・ (1) は加重平均値、(2) は単純平均値。

・ 「標準財政規模」は臨時財政対策債発行可能額含む

### 3 決算状況分析主要指標の見方

#### (1) 標準財政規模

地方公共団体の一般財源の標準的大きさを示すもので、実質収支比率、実質公債費比率、連結実質赤字比率、将来負担比率、経常収支比率などの基本的な財政指標や財政健全化指標の分母となるため、大きな意味を有している。

《算式》 標準税収入額等 + 普通交付税額 + 臨時財政対策債発行可能額

(注) 標準税収入額等

$$\left( \begin{array}{l} \text{市町村民税所得割における} \\ \text{税源移譲額相当額の25\%} \\ \text{特別とん譲与税} \\ \text{自動車重量譲与税} \\ \text{航空機燃料譲与税} \\ \text{地方揮発油譲与税} \\ \text{石油ガス譲与税} \\ \text{交通安全対策特別交付金} \\ \text{児童手当及び子ども手当} \\ \text{特例交付金} \end{array} \right) \times \frac{100}{75} + \left( \begin{array}{l} \text{特別とん譲与税} \\ \text{自動車重量譲与税} \\ \text{航空機燃料譲与税} \\ \text{地方揮発油譲与税} \\ \text{石油ガス譲与税} \\ \text{交通安全対策特別交付金} \\ \text{児童手当及び子ども手当} \\ \text{特例交付金} \end{array} \right)$$

#### (2) 財政力指数

地方交付税法の規定により算定した基準財政収入額を基準財政需要額で除して得た数値の過去3ヶ年の平均値をいい、この数値が大きい程財政力が強いとみることができる。

《算式》

$$\left( \frac{\text{平成20年度基準財政収入額}}{\text{平成20年度基準財政需要額}} + \frac{\text{平成21年度基準財政収入額}}{\text{平成21年度基準財政需要額}} + \frac{\text{平成22年度基準財政収入額}}{\text{平成22年度基準財政需要額}} \right) \times \frac{1}{3}$$

#### (3) 実質収支比率

標準財政規模に対する実質収支の割合である。実質収支の黒字、赤字は当該団体の財政運営の状況を判断する重要なポイントとなる。通常、この比率は3～5%が望ましいとされている。黒字となる場合は、地方財政法第4条の2、第4条の3等の趣旨から財政調整基金に積み立てる等、年度間の財源調整が図られるべきである。

《算式》

$$\frac{\text{実質収支}}{\text{標準財政規模}} \times 100$$

#### (4) 経常一般財源比率

毎年度経常的に収入され、かつ自由にその用途を決定することのできる市町村税や普通交付税等の一般財源の標準財政規模に対する割合である。分母は地方公共団体が通常水準の行政活動を行ううえで必要な一般財源の総量を示すものであるので、この比率が高い程財政運営は弾力的であるといえる。

《算式》

$$\frac{\text{経常一般財源収入額}}{\text{標準財政規模}} \times 100$$

#### (5) 経常収支比率

地方公共団体における財政構造の弾力性を見る上で最も重要な比率であり、人件費、扶助費、公債費等のように容易に縮減することのできない経常的経費に市町村税、普通交付税等を中心とする経常的な一般財源収入がどの程度充当されているかを測定しようとするものである。

《算式》

$$\frac{\text{歳出総額のうち経常的経費に充当した一般財源}}{\text{歳入総額のうち広義の経常的一般財源} + \text{減収補てん債特例分} + \text{臨時財政対策債}} \times 100$$

#### (6) 一般財源比率

歳入総額に対する狭義の一般財源の割合である。地方税、地方交付税の収入の増減に大きく影響を受ける指数である。

《算式》

$$\frac{\text{狭義の一般財源}}{\text{歳入総額}} \times 100$$

#### (7) 義務的経費比率

歳出総額に対する義務的経費（人件費、扶助費、公債費）の割合であり、この比率が高い程財政構造の弾力性が低くなる。

《算式》

$$\frac{\text{人件費} + \text{扶助費} + \text{公債費}}{\text{歳出総額}} \times 100$$

#### (8) 単独事業費比率

歳出総額に対する単独事業費（普通建設事業費）の割合である。

《算式》

$$\frac{\text{普通建設事業費のうち単独事業費}}{\text{歳出総額}} \times 100$$

(9) 一般財源義務的経費充当比率

義務的経費（人件費、扶助費、公債費）に充当した広義の一般財源の割合である。

《算式》

$$\frac{\text{義務的経費に充当した一般財源}}{\text{歳入総額のうち広義の一般財源}} \times 100$$

(10) 一般財源経常的経費充当比率

人件費、扶助費、公債費、物件費、維持補修費、補助費等の歳出合計額を経常的経費とし、これに充当した広義の一般財源の割合である。経常収支比率との関連性が強いが、臨時的支出、臨時的収入を加味した点において経常収支比率と異なる。

《算式》

$$\frac{\text{経常的経費に充当した一般財源}}{\text{歳入総額のうち広義の一般財源}} \times 100$$

(11) 実質公債費比率

平成18年度より地方債の発行が許可制度から協議制度へ移行したことに伴い、許可団体と協議団体を分ける基準の1つとして新たに設けられた指標である。財政健全化法においても、健全化判断比率の1つに位置づけられた。

公債費や公営企業債に対する繰出金などの公債費に準ずるものを含めた実質的な公債費相当額（普通交付税が措置されるものを除く。）に充当された一般財源の標準的に収入し得る一般財源に占める割合の、前3年度の平均値である。

実質公債費比率が18%以上の団体は、地方財政法に基づき地方債の発行に際し許可が必要となる。また、財政健全化法では25%を早期健全化基準に、35%を財政再生基準にそれぞれ設定している。

《算式》

$$\text{実質公債費比率（単年度）} = \frac{(A + B) - (C + D)}{E - D} \times 100$$

(注)

- A … 地方債の元利償還金（公営企業分、繰上償還、満期一括償還等を除く）
- B … 地方債の元利償還金に準ずるもの（「準元利償還金」）
- C … 元利償還金又は準元利償還金に充てられる特定財源
- D … 地方債に係る元利償還に要する経費として普通交付税の額の算定に用いる基準財政需要額に算入された額（「算入公債費の額」）及び準元利償還金に要する経費として普通交付税の額の算定に用いる基準財政需要額に算入された額（「算入準公債費の額」）
- E … 標準財政規模（「標準的な規模の収入の額」）

※「準元利償還金」（上記B関連）

- ①満期一括償還方式の地方債の1年当たり元金償還金相当額
- ②公営企業債の元利償還金に対する一般会計からの繰出金
- ③一部事務組合等が起こした地方債の元利償還金に対する負担金・補助金
- ④債務負担行為に基づく支出のうち公債費に準ずるもの（PFI事業に係る委託料、国営事業負担金、利子補給など）
- ⑤一時借入金の利子

## (12) 公債費負担比率

一般財源総額に占める公債費に充当された一般財源の割合である。なお、分子となる公債費充当一般財源には一時借入金利子、転貸債及び繰上償還に充当された一般財源が含まれるが、その中には地方公共団体が将来の財政負担を軽減するために任意に行った繰上償還額も含まれてしまうため、公債費負担比率の検討に際しては、任意に行った繰上償還額を考慮した比率と併せて検討するべきである。

《算式》

$$\frac{\text{公債費充当一般財源}}{\text{歳出総額充当一般財源} + \text{歳計剰余金等充当一般財源}} \times 100$$

## (13) 積立金現在高比率

標準財政規模（又は歳出総額）に対する積立金年度末現在高（財政調整基金、減債基金及びその他特定目的基金）の割合である。この比率が高い程将来に対する蓄えがあるといえることができる。

《算式》

$$\frac{\text{積立金年度末現在高}}{\text{標準財政規模（又は歳出総額）}} \times 100$$

(注)

### ①財政調整基金

地方公共団体における年度間の財源の不均衡を調整するための積立金で、予期しない大幅な税収減や、災害発生等の不時の支出増加等に備えるため設けられる性質の基金。

### ②減債基金

公債費対策のため、公債費の償還を計画的に行うための資金を積み立てる目的で設けられる性質の基金。

### ③その他特定目的基金

地方公共団体が特定の目的（高齢者の福祉推進のための財源、文化センターの建設財源、スポーツ振興に資するための財源等）のために財産を維持又は資金を積み立てる性質の基金である。なお、このような特定目的のための基金については、設置された目的のためでなければ処分することができない。

## (14) 地方債現在高比率

標準財政規模（又は歳入一般財源）に対する地方債現在高の割合である。地方債の償還には据置期間があるので、現在公債費比率の低い団体であっても、2～3年後には公債費負担が過重となる恐れがある。

なお、物件の購入、工事の請負等に係る債務負担行為において、すでに相手方の行為の履行があったものについては、実質的な地方債現在高として加味して考慮する必要がある。

《算式》

$$\frac{\text{地方債年度末現在高}}{\text{標準財政規模（又は歳入一般財源）}} \times 100$$

## (15) 将来にわたる財政負担比率

標準財政規模に対する、地方債年度末現在高と債務負担行為による翌年度以降支出予定額の合計の割合で、地方公共団体における将来の支出義務の負担の度合いを示すもの。

この比率が過大であると将来財政の硬直化が懸念される。

《算式》

$$\frac{\text{地方債年度末現在高} + \text{債務負担行為による翌年度以降支出予定額}}{\text{標準財政規模}} \times 100$$



## (16) 将来にわたる実質的な財政負担比率

将来にわたる財政負担比率に、積立金年度末現在高を加味することにより、地方公共団体における将来の支出義務の実質的な負担の度合いを示すもの。

将来の財政負担から現在の蓄えを差し引くことで、将来にわたる財政負担比率のうち将来の住民が負担する分を知ることができる。

《算式》

$$\frac{\text{地方債年度末現在高} + \text{債務負担行為による翌年度以降支出予定額} - \text{積立金年度末現在高}}{\text{標準財政規模}} \times 100$$

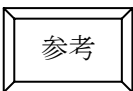

参考

### ● 解説中「一般財源」とは

#### 1. 狭義のもの

市町村税（目的税、交付金を含む。）、地方譲与税、地方特例交付金、地方交付税、交通安全対策特別交付金、国有提供施設等所在市町村助成交付金、利子割交付金、配当割交付金、株式等譲渡所得割交付金、地方消費税交付金、ゴルフ場利用税交付金、特別地方消費税交付金、自動車取得税交付金、軽油引取税交付金。

#### 2. 広義のもの

上記（1）に掲げるもののほか、次のような一般財源と同様に使用される財源を合算したもの。

- (7) 国庫支出金、県支出金のうち、指定事業に係る高率補助金、特定防衛施設周辺整備調整交付金、電源立地地域対策交付金、社会資本整備総合交付金のうち旧地域活力基盤創造交付金分、石油貯蔵施設立地対策等交付金、単独事業に充当されたきめ細かな交付金及び住民生活に光をそそぐ交付金、災害復旧事業の施越事業に係るもの、伝染病対策に係る補助金等で過年度分の精算に係る額（ただし、生活保護費国庫負担金等のように毎年度同じように繰り返し精算されるものは除く。）。
- (イ) 使用料、手数料のうち、水利権、その他無体財産権の使用等に対するもの、道路占用料、河川占用料、行政財産の目的外の使用に対するもの及びその収入が必要経費を超過する場合の超過額。
- (ウ) 寄附金、財産収入、繰入金、諸収入のうち、使途が特定されないもの。
- (エ) 繰越金のうち、純繰越金。
- (オ) 地方債のうち、歳入欠かん債、減収補てん債特例分、臨時財政対策債、施越事業に係る災害復旧事業債。

### ● 平均値の種類

- 1. **加重平均** 指標算定式の要素を積上げ、算定式に基づいて計算したもの。ただし「標準財政規模」欄については、単純な合計数値であること。
- 2. **単純平均** 各計欄に該当する市町村の指標数値を積上げ、当該市町村数で除したもの。

# V 近年の決算状況の推移

## 1 実質収支の10年間の推移

(単位:千円、%)

市町村名	平成13年度	平成14年度	伸比率	平成15年度	伸比率	平成16年度	伸比率	平成17年度	伸比率	平成18年度	伸比率	平成19年度	伸比率	平成20年度	伸比率	平成21年度	伸比率	平成22年度	伸比率
1 仙台市	581,998	356,321	▲ 38.8	357,454	0.3	552,453	54.6	403,416	▲ 27.0	382,700	▲ 5.1	585,872	53.1	663,568	13.3	786,994	18.6	1,247,461	58.5
2 石巻市	-	-	-	-	-	-	-	547,690	▲ 69.1	429,220	▲ 21.6	527,686	22.9	361,224	▲ 31.5	772,991	114.0	1,154,635	49.4
旧石巻市	407,607	134,938	▲ 66.9	52,608	▲ 61.0	▲ 151,730	▲ 388.4	-	-	-	-	-	-	-	-	-	-	-	-
旧河北町	158,786	120,921	▲ 23.8	146,651	21.3	111,464	▲ 24.0	-	-	-	-	-	-	-	-	-	-	-	-
旧雄勝町	62,562	54,715	▲ 12.5	55,167	0.8	205,932	273.3	-	-	-	-	-	-	-	-	-	-	-	-
旧河南町	124,830	135,040	8.2	248,028	83.7	1,331,401	436.8	-	-	-	-	-	-	-	-	-	-	-	-
旧桃生町	141,518	114,422	▲ 19.1	110,297	▲ 3.6	125,386	13.7	-	-	-	-	-	-	-	-	-	-	-	-
旧北上町	103,954	88,196	▲ 15.2	52,214	▲ 40.8	287,672	450.9	-	-	-	-	-	-	-	-	-	-	-	-
旧社蔵町	85,260	82,599	▲ 3.1	81,183	▲ 1.7	▲ 140,498	▲ 273.1	-	-	-	-	-	-	-	-	-	-	-	-
3 塩竈市	307,429	345,481	12.4	307,664	▲ 10.9	157,357	▲ 48.9	230,466	46.5	373,659	62.1	545,184	45.9	373,093	▲ 31.6	407,842	9.3	486,431	19.3
4 気仙沼市	-	-	-	-	-	-	-	356,541	▲ 19.4	309,051	▲ 13.3	415,072	34.3	419,783	1.1	784,610	61.1	1,479,998	88.6
旧気仙沼市	461,193	430,105	▲ 6.7	432,150	0.5	314,869	▲ 27.1	-	-	-	-	-	-	-	-	-	-	-	-
旧青森町	92,510	74,927	▲ 19.0	87,285	16.5	127,619	46.2	-	-	-	-	-	-	-	-	-	-	-	-
旧本吉町	79,473	70,976	▲ 10.7	77,562	9.3	66,214	▲ 14.6	65,725	▲ 0.7	48,233	▲ 26.6	69,653	44.4	67,251	▲ 3.4	-	-	-	-
5 白石市	428,855	441,154	2.9	420,945	▲ 4.6	332,369	▲ 21.0	368,575	10.9	428,049	16.1	522,934	22.2	383,730	▲ 26.6	395,612	3.1	499,283	26.2
6 名取市	381,421	268,413	▲ 29.6	355,337	32.4	211,560	▲ 40.5	389,597	84.2	374,979	▲ 3.8	429,000	14.4	421,286	▲ 1.8	392,637	▲ 6.8	799,085	103.5
7 角田市	339,288	305,220	▲ 10.0	365,131	19.6	514,258	40.8	443,470	▲ 13.8	418,409	▲ 5.7	302,707	▲ 27.7	308,222	1.8	221,423	▲ 28.2	456,272	106.1
8 多賀城市	415,253	577,611	39.1	214,914	▲ 62.8	332,736	54.8	90,699	▲ 72.7	20,737	▲ 77.1	177,127	754.2	271,147	53.1	158,102	▲ 41.7	101,595	▲ 35.7
9 岩沼市	240,452	275,599	14.6	317,201	15.1	306,421	▲ 3.4	278,435	▲ 9.1	446,739	60.4	524,881	17.5	512,686	▲ 2.3	512,410	▲ 0.1	838,067	63.6
10 登米市	-	-	-	-	-	-	-	633,289	376.5	530,291	▲ 16.3	600,793	13.3	996,171	65.8	1,296,560	30.2	1,532,866	18.2
旧泊町	18,414	99,556	440.7	118,088	18.6	▲ 115,897	▲ 198.1	-	-	-	-	-	-	-	-	-	-	-	-
旧登米町	71,123	48,636	▲ 31.6	44,228	▲ 9.1	▲ 29,306	▲ 166.3	-	-	-	-	-	-	-	-	-	-	-	-
旧東和町	95,974	130,601	36.1	127,369	▲ 2.5	106,501	▲ 16.4	-	-	-	-	-	-	-	-	-	-	-	-
旧中田町	112,088	58,800	▲ 47.5	45,253	▲ 23.0	▲ 136,335	▲ 401.3	-	-	-	-	-	-	-	-	-	-	-	-
旧豊里町	130,110	104,377	▲ 19.8	149,187	42.9	84,351	▲ 43.5	-	-	-	-	-	-	-	-	-	-	-	-
旧米山町	158,483	156,888	▲ 1.0	134,916	▲ 14.0	88,016	▲ 34.8	-	-	-	-	-	-	-	-	-	-	-	-
旧石越町	54,729	59,984	9.6	52,999	▲ 11.6	701	▲ 98.7	-	-	-	-	-	-	-	-	-	-	-	-
旧南方町	115,910	110,829	▲ 4.4	126,685	14.3	47,734	▲ 62.3	-	-	-	-	-	-	-	-	-	-	-	-
旧津山町	77,520	77,951	0.6	120,766	54.9	87,153	▲ 27.8	-	-	-	-	-	-	-	-	-	-	-	-
11 栗原市	-	-	-	-	-	-	-	579,503	25.1	760,495	31.2	714,998	▲ 6.0	1,076,500	50.6	1,069,264	▲ 0.7	1,191,251	11.4
旧築館町	86,602	116,240	34.2	113,275	▲ 2.6	182,495	61.1	-	-	-	-	-	-	-	-	-	-	-	-
旧若柳町	143,386	136,655	▲ 4.7	122,604	▲ 10.3	46,612	▲ 62.0	-	-	-	-	-	-	-	-	-	-	-	-
旧栗駒町	106,646	125,109	17.3	114,124	▲ 8.8	18,194	▲ 84.1	-	-	-	-	-	-	-	-	-	-	-	-
旧高清水町	109,750	118,689	8.1	101,286	▲ 14.7	8,743	▲ 91.4	-	-	-	-	-	-	-	-	-	-	-	-
旧一泊町	179,533	161,863	▲ 9.8	147,740	▲ 8.7	▲ 31,154	▲ 121.1	-	-	-	-	-	-	-	-	-	-	-	-
旧瀬峰町	80,918	85,514	5.7	114,790	34.2	59,580	▲ 48.1	-	-	-	-	-	-	-	-	-	-	-	-
旧鶯沢町	51,934	57,767	11.2	63,359	9.7	76,601	20.9	-	-	-	-	-	-	-	-	-	-	-	-
旧金成町	154,120	143,561	▲ 6.9	243,804	69.8	26,244	▲ 89.2	-	-	-	-	-	-	-	-	-	-	-	-
旧志波姫町	99,732	85,939	▲ 13.8	103,227	20.1	47,301	▲ 54.2	-	-	-	-	-	-	-	-	-	-	-	-
旧花山村	58,337	45,361	▲ 22.2	60,895	34.2	28,751	▲ 52.8	-	-	-	-	-	-	-	-	-	-	-	-
12 東松島市	-	-	-	-	-	-	-	144,090	▲ 65.5	340,554	136.3	268,891	▲ 21.0	190,895	▲ 29.0	221,171	15.9	507,819	129.6
旧矢本町	147,642	120,387	▲ 18.5	182,166	51.3	324,196	78.0	-	-	-	-	-	-	-	-	-	-	-	-
旧鳴瀬町	94,518	84,212	▲ 10.9	158,080	87.7	93,462	▲ 40.9	-	-	-	-	-	-	-	-	-	-	-	-
13 大崎市	-	-	-	-	-	-	-	680,328	▲ 26.1	597,919	▲ 12.1	552,381	▲ 7.6	484,194	▲ 12.3	678,790	40.2	2,567,320	278.2
旧古川市	612,471	570,864	▲ 6.8	374,477	▲ 34.4	366,123	▲ 2.2	-	-	-	-	-	-	-	-	-	-	-	-
旧松山町	55,311	63,998	15.7	89,771	40.3	79,929	▲ 11.0	-	-	-	-	-	-	-	-	-	-	-	-
旧三本木町	68,336	75,813	10.9	66,775	▲ 11.9	122,523	83.5	-	-	-	-	-	-	-	-	-	-	-	-
旧鹿島台町	75,993	76,214	0.3	69,219	▲ 9.2	53,149	▲ 23.2	-	-	-	-	-	-	-	-	-	-	-	-
旧岩出山町	118,489	124,565	5.1	130,839	5.0	114,134	▲ 12.8	-	-	-	-	-	-	-	-	-	-	-	-
旧鳴子町	77,077	69,108	▲ 10.3	67,731	▲ 2.0	131,525	94.2	-	-	-	-	-	-	-	-	-	-	-	-
旧尻尻町	40,942	25,635	▲ 37.4	9,157	▲ 64.3	53,392	483.1	-	-	-	-	-	-	-	-	-	-	-	-
14 蔵王町	163,344	99,294	▲ 39.2	130,539	31.5	151,927	16.4	134,159	▲ 11.7	134,895	0.5	179,331	32.9	125,914	▲ 29.8	172,043	36.6	178,259	3.6
15 七ヶ宿町	90,677	104,822	15.6	76,970	▲ 26.6	49,592	▲ 35.6	44,900	▲ 9.5	53,267	18.6	54,299	1.9	37,692	▲ 30.6	61,182	62.3	74,307	21.5
16 大河原町	92,033	73,364	▲ 20.3	71,378	▲ 2.7	128,620	80.2	148,397	15.4	145,018	▲ 2.3	248,232	71.2	197,663	▲ 20.4	224,288	13.5	268,335	19.6
17 村田町	73,092	41,640	▲ 43.0	148,489	256.6	145,292	▲ 2.2	96,946	▲ 33.3	133,597	37.8	122,965	▲ 8.0	130,022	5.7	163,090	25.4	175,781	7.8
18 柴田町	175,787	132,782	▲ 24.5	134,854	1.6	68,097	▲ 49.5	65,592	▲ 3.7	77,732	18.5	64,298	▲ 17.3	164,366	155.6	60,868	▲ 63.0	121,407	99.5
19 川崎町	194,348	167,149	▲ 14.0	188,358	12.7	202,447	7.5	249,817	23.4	176,447	▲ 29.4	226,960	28.6	229,305	1.0	210,906	▲ 8.0	188,499	▲ 10.6
20 丸森町	228,275	332,346	45.6	280,453	▲ 15.6	237,266	▲ 15.4	207,621	▲ 12.5	141,660	▲ 31.8	267,840	89.1	263,417	▲ 1.7	355,294	34.9	138,096	▲ 61.1
21 亘理町	409,691	243,117	▲ 40.7	298,874	22.9	311,054	4.1	223,578	▲ 28.1	348,305	55.8	271,048	▲ 22.2	321,294	18.5	372,660	16.0	273,597	▲ 26.6
22 山元町	202,694	211,788	4.5	168,329	▲ 20.5	263,166	56.3	158,786	▲ 39.7	266,011	67.5	284,813	7.1	218,061	▲ 23.4	228,711	4.9	580,251	153.7
23 松島町	260,747	176,700	▲ 32.2	162,680	▲ 8.0	159,144	▲ 2.2	141,400	▲ 11.1	202,016	42.9	122,575	▲ 39.3	157,960	28.9	191,391	21.2	245,007	28.0
24 七ヶ浜町	202,545	217,448	7.4	200,711	▲ 7.7	197,568	▲ 1.6	189,397	▲ 4.1	185,402	▲ 2.1	186,804	0.8	189,758	1.6	187,039	▲ 1.4	208,415	11.4
25 利府町	669,966	644,028	▲ 3.9	229,896	▲ 64.3	324,826	41.3	235,491	▲ 27.5	232,074	▲ 1.5	218,396	▲ 5.9	154,491	▲ 29.3	158,071	2.3	252,576	59.8
26 大和町	187,734	286,209	52.5	260,182	▲ 9.1	329,306	26.6	295,567	▲ 10.2	111,992	▲ 62.1	298,326	166.4	352,115	18.0	248,707	▲ 29.4	114,554	▲ 53.9
27 大郷町	212,910	212,202	▲ 0.3	193,848	▲ 8.6	277,323	43.1	147,151	▲ 46.9	124,846	▲ 15.2	150,299	20.4	187,245	24.6	177,670	▲ 5.1	222,668	25.3
28 富谷町	454,308	605,478	33.3	508,125	▲ 16.1	521,704	2.7	325,923	▲ 37.5	419,190	28.6	336,439	▲ 19.7	345,092	2.6	591,532	71.4	208,865	▲ 64.7
29 大衡村	136,035	135,003	▲ 0.8	146,317	8.4	174,950	19.6	191,830	9.6	169,070	▲ 11.9	203,779	20.5	200,437	▲ 1.6	254,673	27.1	178,557	▲ 29.9
30 色麻町	108,420	151,218	39.5	123,521	▲ 1														

## 2 単年度収支の10年間の推移

(単位：千円、%)

市町村名	平成13年度	平成14年度	伸比率	平成15年度	伸比率	平成16年度	伸比率	平成17年度	伸比率	平成18年度	伸比率	平成19年度	伸比率	平成20年度	伸比率	平成21年度	伸比率	平成22年度	伸比率
1 仙台市	104,757	▲225,677	▲315.4	1,133	100.5	194,999	17110.9	▲149,037	▲176.4	▲20,716	86.1	203,172	1080.7	77,696	▲61.8	123,426	58.9	460,467	273.1
2 石巻市	-	-	-	-	-	-	-	547,690	▲46.5	▲118,470	▲121.6	98,466	183.1	▲166,462	▲269.1	411,767	347.4	381,644	▲7.3
旧石巻市	▲167,159	▲272,669	▲63.1	▲82,330	69.8	▲204,338	▲148.2	-	-	-	-	-	-	-	-	-	-	-	-
旧河北町	3,203	▲37,865	▲1282.2	25,730	168.0	▲35,187	▲236.8	-	-	-	-	-	-	-	-	-	-	-	-
旧雄勝町	2,169	▲7,847	▲461.8	452	105.8	150,765	32551.1	-	-	-	-	-	-	-	-	-	-	-	-
旧河南町	▲10,420	10,210	198.0	112,988	1006.6	1,083,373	858.8	-	-	-	-	-	-	-	-	-	-	-	-
旧桃生町	14,006	▲27,096	▲293.5	▲4,125	84.8	15,089	465.8	-	-	-	-	-	-	-	-	-	-	-	-
旧北上町	▲13,177	▲15,758	▲19.6	▲35,982	▲128.3	235,458	754.4	-	-	-	-	-	-	-	-	-	-	-	-
旧牡鹿町	39,595	▲2,661	▲106.7	▲1,416	46.8	▲221,681	▲1555.4	-	-	-	-	-	-	-	-	-	-	-	-
3 塩竈市	▲94,818	38,052	140.1	▲37,817	▲199.4	▲150,307	▲297.5	73,109	148.6	143,193	95.9	171,525	19.8	▲172,091	▲200.3	34,749	120.2	78,589	126.2
4 気仙沼市	-	-	-	-	-	-	-	356,541	563.4	▲47,490	▲113.3	106,021	323.2	4,711	▲95.6	260,125	11165.7	695,388	167.3
旧気仙沼市	98,023	▲31,088	▲131.7	2,045	106.6	▲117,281	▲5835.0	-	-	-	-	-	-	-	-	-	-	-	-
旧唐桑町	485	▲17,583	▲3725.4	12,358	170.3	40,334	226.4	-	-	-	-	-	-	-	-	-	-	-	-
旧本吉町	12,449	▲8,497	▲168.3	6,586	177.5	▲11,348	▲272.3	▲489	95.7	▲17,492	▲3477.1	21,420	222.5	▲2,402	▲111.2	-	-	-	-
5 白石市	16,960	12,299	▲27.5	▲20,209	▲264.3	▲88,576	▲338.3	36,206	140.9	59,589	64.6	94,885	59.2	▲139,204	▲246.7	11,882	108.5	103,671	772.5
6 名取市	127,965	▲113,008	▲188.3	86,924	176.9	▲143,777	▲265.4	178,037	223.8	▲14,618	▲108.2	54,021	469.6	▲7,714	▲114.3	▲28,649	▲271.4	406,448	1518.7
7 角田市	▲98,144	▲34,068	65.3	59,911	275.9	149,127	148.9	▲70,788	▲147.5	▲25,061	64.6	▲115,702	▲361.7	5,515	104.8	▲86,799	▲1673.9	234,849	370.6
8 多賀城市	▲204,138	162,358	179.5	▲362,697	▲323.4	117,822	132.5	▲242,037	▲305.4	▲69,962	71.1	156,390	323.5	94,020	▲39.9	▲113,405	▲220.2	▲56,507	50.0
9 岩沼市	49,643	35,107	▲29.3	41,642	18.6	▲10,780	▲125.9	▲27,986	▲159.6	168,304	701.4	78,142	▲53.6	▲12,195	▲115.6	▲276	97.7	325,657	11891.7
10 登米市	-	-	-	-	-	-	-	633,289	180.5	▲102,998	▲116.3	70,403	168.4	395,378	461.6	300,389	▲24.0	236,306	▲21.3
旧泊町	▲42,770	81,142	289.7	18,532	▲77.2	▲233,985	▲1362.6	-	-	-	-	-	-	-	-	-	-	-	-
旧登米町	747	▲22,487	▲3110.3	▲4,408	80.4	▲73,534	▲1568.2	-	-	-	-	-	-	-	-	-	-	-	-
旧東和町	▲60,678	34,627	157.1	▲3,219	▲109.3	▲20,868	▲548.3	-	-	-	-	-	-	-	-	-	-	-	-
旧中田町	35,308	▲53,288	▲250.9	▲13,547	74.6	▲181,588	▲1240.4	-	-	-	-	-	-	-	-	-	-	-	-
旧豊里町	14,445	▲25,733	▲278.1	44,810	274.1	▲64,836	▲244.7	-	-	-	-	-	-	-	-	-	-	-	-
旧米山町	▲23,689	▲1,595	93.3	▲21,972	▲1277.6	▲46,900	▲113.5	-	-	-	-	-	-	-	-	-	-	-	-
旧石越町	24,992	5,255	▲79.0	▲6,985	▲232.9	▲52,298	▲648.7	-	-	-	-	-	-	-	-	-	-	-	-
旧南方町	21,031	▲5,081	▲124.2	15,856	412.1	▲78,951	▲597.9	-	-	-	-	-	-	-	-	-	-	-	-
旧津山町	▲11,366	431	103.8	42,815	9833.9	▲33,613	▲178.5	-	-	-	-	-	-	-	-	-	-	-	-
11 栗原市	-	-	-	-	-	-	-	579,503	180.7	180,992	▲68.8	▲45,497	▲125.1	361,502	894.6	▲7,236	▲102.0	121,987	1785.8
旧築館町	▲3,240	29,638	1014.8	▲2,965	▲110.0	69,220	2434.6	-	-	-	-	-	-	-	-	-	-	-	-
旧若柳町	▲34,670	▲6,731	80.6	▲14,051	▲108.8	▲75,992	▲440.8	-	-	-	-	-	-	-	-	-	-	-	-
旧栗駒町	38,370	18,463	▲51.9	▲10,985	▲159.5	▲95,930	▲773.3	-	-	-	-	-	-	-	-	-	-	-	-
旧高清水町	▲2,955	8,939	402.5	▲17,403	▲294.7	▲92,543	▲431.8	-	-	-	-	-	-	-	-	-	-	-	-
旧一泊町	5,351	▲16,506	▲408.5	▲14,123	14.4	▲175,695	▲1144.0	-	-	-	-	-	-	-	-	-	-	-	-
旧瀬峰町	3,242	4,596	41.8	29,276	537.0	▲55,210	▲288.6	-	-	-	-	-	-	-	-	-	-	-	-
旧鶯沢町	▲9,978	5,833	158.5	5,592	▲4.1	13,242	136.8	-	-	-	-	-	-	-	-	-	-	-	-
旧金成町	9,196	▲10,559	▲214.8	100,243	1049.4	▲217,330	▲316.8	-	-	-	-	-	-	-	-	-	-	-	-
旧志波姫町	6,688	▲13,793	▲306.2	17,288	225.3	▲55,926	▲423.5	-	-	-	-	-	-	-	-	-	-	-	-
旧花山村	13,523	▲12,976	▲196.0	15,534	219.7	▲32,144	▲306.9	-	-	-	-	-	-	-	-	-	-	-	-
12 東松島市	-	-	-	-	-	-	-	144,090	86.1	196,464	36.3	▲75,835	▲138.6	▲77,996	▲2.8	30,276	138.8	286,648	846.8
旧矢本町	▲128,434	▲27,255	78.8	61,779	326.7	142,030	129.9	-	-	-	-	-	-	-	-	-	-	-	-
旧瀬郷町	82,098	▲10,306	▲112.6	73,868	816.7	▲64,618	▲187.5	-	-	-	-	-	-	-	-	-	-	-	-
13 大崎市	-	-	-	-	-	-	-	680,328	585.8	▲84,329	▲112.4	▲45,538	46.0	▲68,187	▲49.7	194,596	385.4	1,888,530	870.5
旧古川市	117,495	▲41,607	▲135.4	▲196,387	▲372.0	▲8,354	95.7	-	-	-	-	-	-	-	-	-	-	-	-
旧松山町	7,035	8,687	23.5	25,773	196.7	▲9,842	▲138.2	-	-	-	-	-	-	-	-	-	-	-	-
旧三本木町	▲14,814	7,477	150.5	▲9,038	▲220.9	55,748	716.8	-	-	-	-	-	-	-	-	-	-	-	-
旧鹿島台町	▲999	221	122.1	▲6,995	▲3265.2	▲16,070	▲129.7	-	-	-	-	-	-	-	-	-	-	-	-
旧岩出山町	▲17,988	6,076	133.8	6,274	3.3	▲16,705	▲366.3	-	-	-	-	-	-	-	-	-	-	-	-
旧鳴子町	21,940	▲7,969	▲136.3	▲8,978	▲12.7	63,794	810.6	-	-	-	-	-	-	-	-	-	-	-	-
旧田尻町	▲32,698	▲15,307	53.2	▲16,478	▲7.7	30,635	285.9	-	-	-	-	-	-	-	-	-	-	-	-
14 蔵王町	▲22,158	▲64,140	▲189.5	31,245	148.7	21,386	▲31.6	▲17,768	▲183.1	736	104.1	44,436	5937.5	▲53,417	▲220.2	46,129	186.4	6,215	▲86.5
15 七ヶ宿町	▲12,601	14,145	212.3	▲27,852	▲296.9	▲27,378	1.7	▲4,692	82.9	8,367	278.3	1,032	▲87.7	▲16,607	▲1709.2	23,490	241.4	13,125	▲44.1
16 大河原町	▲26,708	▲18,689	30.1	▲1,986	89.4	57,242	2982.3	19,777	▲65.5	▲3,379	▲117.1	103,214	3154.6	▲50,569	▲149.0	26,625	152.7	44,047	65.4
17 村田町	57,829	▲31,452	▲154.4	106,849	439.7	▲3,197	▲103.0	▲48,346	▲1412.2	36,651	175.8	▲10,632	▲129.0	7,057	166.4	33,068	368.6	12,691	▲61.6
18 柴田町	2,482	▲43,005	▲1832.7	2,072	104.8	▲66,757	▲3321.9	▲2,505	96.2	12,140	584.6	13,434	▲210.7	100,068	844.9	▲103,498	▲203.4	60,539	158.5
19 川崎町	24,735	▲27,199	▲210.0	21,209	178.0	▲14,130	▲33.4	47,370	235.2	▲73,370	▲254.9	50,513	168.8	2,345	▲95.4	▲18,399	▲884.6	▲22,407	▲21.8
20 丸森町	▲3,176	104,071	3376.8	▲51,893	▲149.9	▲43,187	16.8	▲29,645	31.4	▲65,961	▲122.5	126,180	291.3	▲4,423	▲103.5	91,877	2177.3	▲217,198	▲336.4
21 亘理町	163,502	▲166,574	▲201.9	55,757	133.5	12,180	78.2	▲87,476	▲818.2	124,727	242.6	▲77,257	▲161.9	50,246	165.0	51,366	2.2	▲99,063	▲292.9
22 山元町	14,113	9,094	▲35.6	▲43,459	▲577.9	94,837	318.2	▲104,380	▲210.1	107,225	202.7	18,802	▲82.5	▲66,752	▲455.0	10,650	116.0	351,540	3200.8
23 松島町	▲21,413	▲83,977	▲292.2	▲14,090	83.2	▲3,536	74.9	▲17,744	▲401.8	60,616	441.6	▲79,441	▲231.1	35,385	144.5	33,431	▲5.5	53,616	60.4
24 七ヶ浜町	▲24,348	14,903	161.2	▲16,737	▲212.3	▲3,143	81.2	▲8,171	▲160.0	▲3,995	51.1	1,402	135.1	2,954	110.7	▲2,719	▲192.0	21,376	886.2
25 利府町	340,953	▲25,938	▲107.6	▲414,132	▲1496.6	94,930	122.9	▲89,335	▲194.1	▲3,417	96.2	13,678	▲300.3	▲63,905	▲367.2	3,580	105.6	94,505	2539.8
26 大和町	▲19,268	98,475	611.1	▲26,027	▲126.4	69,124	365.6	▲33,739	▲148.8	▲183,575	▲444.1	186,334	201.5	53,789	▲71.1	▲103,408	▲292.2	▲134,153	▲29.7
27 大郷町	29,937	▲708	▲102.4	▲18,354	▲2492.4	83,475	554.8	▲130,172	▲255.9	▲22,305	82.9	25,453	214.1	36,946	45.2	▲9,575	▲125.9	44,998	570.0
28 富谷町	82,362	151,170	83.5	▲97,353	▲164.4	13,579	113.9	▲195,781	▲1541.8	93,267	147.6	▲82,751	▲188.7	8,653	110.5	246,440	2748.0	▲382,667	▲255.3
29 大衡村	▲6,318	▲1,032	83.7	11,314	1196.3	28,633	153.1	16,880	▲41.0	▲22,760	▲234.8	34,709	252.5	▲3,342	▲109.6	54,236	1722.9	▲76,116	▲240.3
30 色麻町	15,049	42,798</																	

### 3 実質単年度収支の10年間の推移

(単位：千円、%)

市町村名	平成13年度	平成14年度	伸び率	平成15年度	伸び率	平成16年度	伸び率	平成17年度	伸び率	平成18年度	伸び率	平成19年度	伸び率	平成20年度	伸び率	平成21年度	伸び率	平成22年度	伸び率
1 仙台市	486,962	▲1,078,856	▲321.5	▲2,440,180	▲126.2	▲532,059	78.2	▲1,376,970	▲158.8	▲1,655,404	▲20.2	148,554	109.0	7,262,620	4788.9	▲2,726,994	▲137.5	1,025,860	137.6
2 石巻市								2,371,024	254.4	▲1,280,281	▲154.0	305,078	123.8	▲772,899	▲353.3	407,837	152.8	1,602,203	292.9
旧石巻市	▲514,386	▲270,088	47.5	▲279,772	▲3.6	▲1,495,660	▲434.6												
旧河北町	▲118,333	▲107,683	9.0	▲90,820	15.7	▲272,206	▲199.7												
旧雄勝町	6,120	▲51,737	▲845.4	▲44,473	14.0	102,835	331.2												
旧河南町	▲97,615	961,304	1084.8	113,042	88.2	637,476	463.9												
旧桃生町	▲115,497	▲47,853	58.6	▲33,929	29.1	▲169,263	▲398.9												
旧北上町	▲77,597	▲70,697	8.9	▲91,837	▲29.9	102,098	211.2												
旧杜鹿町	39,288	▲109,592	▲378.9	▲11,383	89.6	▲440,659	▲3771.2												
3 塩竈市	▲379,900	▲263,024	30.8	▲254,123	3.4	▲457,168	▲79.9	▲250,465	45.2	123,385	149.3	172,605	39.9	▲292,486	▲269.5	▲101,018	65.5	▲80,325	20.5
4 気仙沼市								▲515,209	10.6	106,059	120.6	▲190,337	▲279.5	131,487	169.1	186,607	457.3	277,214	48.6
旧気仙沼市	▲98,974	▲379,903	▲283.8	▲297,010	21.8	▲616,523	▲107.6												
旧唐桑町	▲45,084	14,612	132.4	34,861	138.6	40,064	14.9												
旧本吉町	18,628	247,430	1228.3	60,799	72.5	▲29,310	▲143.1	62,512	313.3	▲99,492	▲259.2	6,420	106.5	▲98,002	▲1626.5				
5 白石市	792,254	1,136,765	43.5	694,661	▲38.9	360,120	▲48.2	711,752	97.6	89,379	▲87.4	▲81,625	▲191.3	▲183,512	▲124.8	▲12,444	93.2	196,995	1683.1
6 名取市	264,645	▲249,357	▲194.2	5,944	102.4	▲304,517	▲5223.1	▲44,446	85.4	119,433	368.7	▲65,567	▲154.9	▲198,916	▲203.4	▲183,504	7.7	▲52,588	71.3
7 角田市	▲247,605	▲192,720	22.2	60,403	131.3	161,325	167.1	▲64,444	▲139.9	▲309,935	▲380.9	▲435,801	▲40.6	▲184,953	57.6	▲81,470	56.0	242,772	398.0
8 多賀城市	▲670,792	▲342,454	48.9	▲128,075	62.6	119,562	193.4	▲240,662	▲301.3	68,488	71.5	159,667	333.1	97,996	▲38.6	▲111,412	▲213.7	▲40,122	64.0
9 岩沼市	50,869	55,612	9.3	52,572	▲5.5	▲173,104	▲429.3	▲102,209	41.0	84,200	182.4	▲72,278	▲185.8	2,199	103.0	▲62,006	▲2919.7	▲78,342	▲26.3
10 登米市								830,899	134.9	▲544,376	▲165.5	310,168	157.0	▲121,732	▲139.2	90,444	174.3	▲266,470	▲394.6
旧泊町	▲235,645	▲31,312	86.7	222,037	809.1	▲377,668	▲270.1												
旧登米町	▲178,783	▲77,577	56.6	▲195,124	▲151.5	▲73,704	62.2												
旧東和町	▲38,738	2,487	106.4	89,248	3488.6	83,698	▲6.2												
旧中田町	117,617	▲113,354	▲196.4	▲11,790	89.6	▲621,642	▲5172.6												
旧豊里町	▲27,160	▲95,832	▲252.8	400,147	517.6	▲415,545	▲203.8												
旧米山町	▲112,020	▲140,988	▲25.9	▲218,562	▲55.0	▲172,623	21.0												
旧石越町	137,470	5,466	96.0	46,235	745.9	▲378,419	▲918.5												
旧南方町	22,123	▲264,816	▲1297.0	▲18,991	92.8	▲317,453	▲1571.6												
旧津山町	▲41,666	▲88,052	▲111.3	▲80,775	8.3	▲105,152	▲30.2												
11 栗原市								112,771	330.8	54,577	▲51.6	864,110	1483.3	71,396	▲91.7	915,097	1181.7	2,001,872	118.8
旧築館町	113,011	▲177,954	▲257.5	90,483	150.8	364,898	303.3												
旧岩柳町	25,330	78,465	209.8	267,152	240.5	▲992	▲100.4												
旧栗駒町	▲70,524	2,285	103.2	100,169	4283.8	▲19,280	▲119.2												
旧高清水町	26,955	▲188,617	▲799.7	▲92,762	50.8	▲160,879	▲73.4												
旧一泊町	▲25,495	40,357	258.3	86,008	113.1	▲181,585	▲311.1												
旧瀬峰町	▲177,696	▲18,256	89.7	86,282	572.6	32,655	▲62.2												
旧鶯沢町	21,126	▲32,400	▲253.4	56,476	274.3	▲58,908	▲204.3												
旧金成町	▲16,009	▲31,507	▲96.8	▲15,514	50.8	▲38,567	▲148.6												
旧志波姫町	▲52,751	▲98,573	▲86.9	5,675	105.8	40,914	621.0												
旧花山村	▲2,258	▲45,905	▲1930.0	42,604	192.8	▲27,117	▲163.6												
12 東松島市								44,163	118.2	▲87,076	▲297.2	▲13,757	84.2	▲59,821	▲334.8	151,845	353.8	258,516	70.2
旧矢本町	▲332,500	▲67,053	79.8	10,245	115.3	▲177,907	▲1836.5												
旧鳴瀬町	82,649	▲99,069	▲219.9	▲18,005	81.8	▲64,587	▲258.7												
13 大崎市								▲1,483,222	▲1110.6	▲323,513	78.2	▲82,241	74.6	481,617	685.6	665,910	38.3	2,432,086	265.2
旧古川市	693,741	298,941	▲56.9	145,030	▲51.5	▲97,924	▲167.5												
旧松山町	90,954	8,786	90.3	25,841	194.1	90,236	249.2												
旧三本木町	973,361	▲36,806	▲103.8	▲14,010	61.9	75,765	640.8												
旧鹿島台町	▲194,262	▲143,788	26.0	30,074	120.9	▲36,207	▲220.4												
旧岩出山町	▲154,156	▲47,878	68.9	6,383	113.3	132,645	1978.1												
旧鳴子町	34,265	▲7,629	▲122.3	▲110,412	▲1347.3	44,397	140.2												
旧田尻町	▲4,740	123,760	2711.0	▲16,327	▲113.2	62,151	▲280.7												
14 蔵王町	▲55,814	▲210,852	▲277.8	▲118,450	43.8	▲323,379	▲173.0	▲171,772	46.9	▲148,699	13.4	▲24,011	83.9	▲75,756	▲215.5	22,790	130.1	6,640	▲70.9
15 七ヶ宿町	▲11,030	▲14,967	▲35.7	▲27,130	▲81.3	▲26,239	3.3	▲3,943	85.0	9,728	346.7	38,337	294.1	51,068	33.2	130,757	156.0	209,467	60.2
16 大河原町	86,881	473,400	644.9	▲49,949	▲110.6	▲642,319	▲1185.9	▲138,854	78.4	▲91,137	34.4	▲27,524	69.8	▲38,549	▲40.1	237,911	717.2	231,403	▲2.7
17 村田町	32,944	▲147,613	▲548.1	884	100.6	▲97,590	▲11139.6	▲112,817	▲15.6	▲44,898	60.2	▲132,473	▲195.1	▲18,605	86.0	78,524	522.1	119,129	51.7
18 柴田町	▲39,989	▲90,352	▲125.9	230,081	354.6	375,284	63.1	▲278,426	▲174.2	12,375	104.4	221,414	1689.2	123,062	▲44.4	▲152,511	▲223.9	87,270	157.2
19 川崎町	13,391	▲260,722	▲2047.0	▲143,639	44.9	▲23,682	83.5	▲127,357	▲437.8	▲179,231	▲40.7	▲57,155	68.1	2,845	105.0	▲16,399	▲676.4	▲20,907	▲27.5
20 丸森町	▲217,461	▲92,767	57.3	▲148,691	▲60.3	▲310,235	▲108.6	▲76,656	75.3	▲198,929	▲159.5	▲153,969	22.6	63,146	141.0	1,636	▲97.4	▲34,843	▲2229.8
21 亘理町	115,097	▲284,207	▲346.9	▲193,845	31.8	▲357,639	▲84.5	▲366,403	▲2.5	▲271,237	26.0	▲253,494	6.5	▲44,236	82.5	▲140,068	▲216.6	5,556	104.0
22 山元町	▲21,288	▲80,494	▲278.1	▲16,346	79.7	14,314	187.6	▲282,874	▲2076.2	▲21,053	92.6	▲94,175	▲347.3	▲129,315	▲37.3	118,947	192.0	15,026	▲87.4
23 松島町	▲76,045	▲223,206	▲193.5	▲99,653	55.4	▲227,752	▲128.5	▲161,108	29.3	▲17,729	89.0	▲256,312	▲1345.7	▲8,211	96.8	▲197,552	▲2305.9	282,128	242.8
24 七ヶ浜町	330,652	86,403	73.9	19,763	77.1	145,857	638.0	▲74,171	▲150.9	▲18,395	75.2	45,802	349.0	68,954	50.5	67,281	▲2.4	121,376	80.4
25 利府町	438,620	▲548,119	▲225.0	6,517	101.2	▲223,934	▲3536.2	▲208,834	6.7	▲295,115	▲								

#### 4 財政力指数の10年間の推移

(単位：%)

市町村名	平成13年度	平成14年度	増減	平成15年度	増減	平成16年度	増減	平成17年度	増減	平成18年度	増減	平成19年度	増減	平成20年度	増減	平成21年度	増減	平成22年度	増減	
1 仙台市	0.80	0.80	0.00	0.81	0.01	0.82	0.01	0.82	0.00	0.82	0.00	0.83	0.01	0.85	0.02	0.86	0.01	0.86	0.00	
2 石巻市	-	-	-	-	-	-	-	-	0.46	-	0.49	0.03	0.51	0.02	0.52	0.01	0.51	▲0.01	0.50	▲0.01
旧石巻市	0.58	0.58	0.00	0.58	0.00	0.58	0.00	-	-	-	-	-	-	-	-	-	-	-	-	
旧河北町	0.23	0.24	0.01	0.25	0.01	0.26	0.01	-	-	-	-	-	-	-	-	-	-	-	-	
旧雄勝町	0.15	0.15	0.00	0.16	0.01	0.16	0.00	-	-	-	-	-	-	-	-	-	-	-	-	
旧河南町	0.34	0.35	0.01	0.36	0.01	0.38	0.02	-	-	-	-	-	-	-	-	-	-	-	-	
旧桃生町	0.25	0.26	0.01	0.26	0.02	0.30	0.02	-	-	-	-	-	-	-	-	-	-	-	-	
旧北上町	0.16	0.16	0.00	0.17	0.01	0.18	0.01	-	-	-	-	-	-	-	-	-	-	-	-	
旧牡鹿町	0.16	0.17	0.01	0.18	0.01	0.19	0.01	-	-	-	-	-	-	-	-	-	-	-	-	
3 塩竈市	0.57	0.57	0.00	0.57	0.00	0.56	▲0.01	0.54	▲0.02	0.54	0.00	0.54	0.00	0.54	0.00	0.54	0.00	0.52	▲0.02	
4 気仙沼市	-	-	-	-	-	-	-	0.44	-	0.45	0.01	0.46	0.01	0.47	0.01	0.43	▲0.04	0.42	▲0.01	
旧気仙沼市	0.47	0.47	0.00	0.47	0.00	0.47	0.00	-	-	-	-	-	-	-	-	-	-	-	-	
旧唐桑町	0.20	0.21	0.01	0.22	0.01	0.23	0.01	-	-	-	-	-	-	-	-	-	-	-	-	
旧本吉町	0.22	0.23	0.01	0.24	0.01	0.25	0.01	0.26	0.01	0.28	0.02	0.28	0.00	0.28	0.00	-	-	-	-	
5 白石市	0.41	0.41	0.00	0.42	0.01	0.43	0.01	0.43	0.00	0.44	0.01	0.46	0.02	0.48	0.02	0.48	0.00	0.46	▲0.02	
6 名取市	0.64	0.65	0.01	0.65	0.00	0.67	0.02	0.68	0.01	0.69	0.01	0.71	0.02	0.73	0.02	0.75	0.02	0.75	0.00	
7 角田市	0.46	0.47	0.01	0.48	0.01	0.49	0.01	0.48	▲0.01	0.50	0.02	0.52	0.02	0.54	0.02	0.52	▲0.02	0.48	▲0.04	
8 多賀城市	0.67	0.67	0.00	0.69	0.02	0.69	0.00	0.69	0.00	0.69	0.00	0.71	0.02	0.72	0.01	0.74	0.02	0.73	▲0.01	
9 岩沼市	0.72	0.73	0.01	0.75	0.02	0.77	0.02	0.78	0.01	0.79	0.01	0.79	0.00	0.80	0.01	0.80	0.00	0.79	▲0.01	
10 登米市	-	-	-	-	-	-	-	0.33	-	0.36	0.03	0.38	0.02	0.38	0.00	0.37	▲0.01	0.35	▲0.02	
旧泊町	0.43	0.44	0.01	0.45	0.01	0.48	0.03	-	-	-	-	-	-	-	-	-	-	-	-	
旧登米町	0.21	0.21	0.00	0.21	0.00	0.22	0.01	-	-	-	-	-	-	-	-	-	-	-	-	
旧東和町	0.19	0.20	0.01	0.21	0.01	0.21	0.00	-	-	-	-	-	-	-	-	-	-	-	-	
旧中田町	0.28	0.29	0.01	0.30	0.01	0.33	0.03	-	-	-	-	-	-	-	-	-	-	-	-	
旧豊里町	0.22	0.23	0.01	0.24	0.01	0.27	0.03	-	-	-	-	-	-	-	-	-	-	-	-	
旧米山町	0.25	0.26	0.01	0.27	0.01	0.28	0.01	-	-	-	-	-	-	-	-	-	-	-	-	
旧石越町	0.20	0.20	0.00	0.21	0.01	0.21	0.00	-	-	-	-	-	-	-	-	-	-	-	-	
旧南方町	0.28	0.28	0.00	0.29	0.01	0.31	0.02	-	-	-	-	-	-	-	-	-	-	-	-	
旧津山町	0.17	0.17	0.00	0.18	0.01	0.18	0.00	-	-	-	-	-	-	-	-	-	-	-	-	
11 栗原市	-	-	-	-	-	-	-	0.31	-	0.33	0.02	0.34	0.01	0.34	0.00	0.33	▲0.01	0.32	▲0.01	
旧築館町	0.44	0.44	0.00	0.43	▲0.01	0.42	▲0.01	-	-	-	-	-	-	-	-	-	-	-	-	
旧若柳町	0.30	0.31	0.01	0.32	0.01	0.33	0.01	-	-	-	-	-	-	-	-	-	-	-	-	
旧栗駒町	0.22	0.21	▲0.01	0.22	0.01	0.22	0.00	-	-	-	-	-	-	-	-	-	-	-	-	
旧高清水町	0.31	0.33	0.02	0.34	0.01	0.35	0.01	-	-	-	-	-	-	-	-	-	-	-	-	
旧一泊町	0.22	0.22	0.00	0.23	0.01	0.23	0.00	-	-	-	-	-	-	-	-	-	-	-	-	
旧瀬峰町	0.28	0.29	0.01	0.30	0.01	0.31	0.01	-	-	-	-	-	-	-	-	-	-	-	-	
旧鷲沢町	0.15	0.15	0.00	0.16	0.01	0.17	0.01	-	-	-	-	-	-	-	-	-	-	-	-	
旧金成町	0.26	0.29	0.03	0.30	0.01	0.31	0.01	-	-	-	-	-	-	-	-	-	-	-	-	
旧志波姫町	0.27	0.29	0.02	0.30	0.01	0.31	0.01	-	-	-	-	-	-	-	-	-	-	-	-	
旧花山村	0.10	0.11	0.01	0.12	0.01	0.12	0.00	-	-	-	-	-	-	-	-	-	-	-	-	
12 東松島市	-	-	-	-	-	-	-	0.42	-	0.43	0.01	0.45	0.02	0.46	0.01	0.45	▲0.01	0.43	▲0.02	
旧矢本町	0.42	0.43	0.01	0.45	0.02	0.46	0.01	-	-	-	-	-	-	-	-	-	-	-	-	
旧鳴瀬町	0.27	0.28	0.01	0.30	0.02	0.31	0.01	-	-	-	-	-	-	-	-	-	-	-	-	
13 大崎市	-	-	-	-	-	-	-	0.45	-	0.48	0.03	0.51	0.03	0.53	0.02	0.53	0.00	0.50	▲0.03	
旧古川市	0.54	0.54	0.00	0.55	0.01	0.55	0.00	-	-	-	-	-	-	-	-	-	-	-	-	
旧松山町	0.25	0.25	0.00	0.27	0.02	0.28	0.01	-	-	-	-	-	-	-	-	-	-	-	-	
旧三本木町	0.51	0.54	0.03	0.55	0.01	0.55	0.00	-	-	-	-	-	-	-	-	-	-	-	-	
旧鹿島台町	0.31	0.31	0.00	0.31	0.00	0.31	0.00	-	-	-	-	-	-	-	-	-	-	-	-	
旧岩出山町	0.31	0.32	0.01	0.33	0.01	0.33	0.00	-	-	-	-	-	-	-	-	-	-	-	-	
旧鳴子町	0.34	0.34	0.00	0.35	0.01	0.35	0.00	-	-	-	-	-	-	-	-	-	-	-	-	
旧田尻町	0.32	0.33	0.01	0.33	0.00	0.35	0.02	-	-	-	-	-	-	-	-	-	-	-	-	
14 蔵王町	0.49	0.51	0.02	0.52	0.01	0.53	0.01	0.54	0.01	0.54	0.00	0.54	0.00	0.52	▲0.02	0.51	▲0.01	0.49	▲0.02	
15 七ヶ宿町	0.30	0.32	0.02	0.36	0.04	0.40	0.04	0.41	0.01	0.42	0.01	0.42	0.00	0.41	▲0.01	0.39	▲0.02	0.37	▲0.02	
16 大河原町	0.50	0.51	0.01	0.53	0.02	0.54	0.01	0.54	0.00	0.56	0.02	0.58	0.02	0.60	0.02	0.60	0.00	0.58	▲0.02	
17 村田町	0.38	0.39	0.01	0.40	0.01	0.41	0.01	0.42	0.01	0.44	0.02	0.46	0.02	0.47	0.01	0.47	0.00	0.43	▲0.04	
18 柴田町	0.59	0.59	0.00	0.60	0.01	0.60	0.00	0.61	0.01	0.62	0.01	0.61	▲0.01	0.62	0.01	0.62	0.00	0.61	▲0.01	
19 川崎町	0.30	0.30	0.00	0.30	0.00	0.32	0.02	0.33	0.01	0.34	0.01	0.34	0.00	0.34	0.00	0.32	▲0.02	0.30	▲0.02	
20 丸森町	0.27	0.27	0.00	0.28	0.01	0.29	0.01	0.30	0.01	0.31	0.01	0.32	0.01	0.32	0.00	0.30	▲0.02	0.28	▲0.02	
21 亘理町	0.46	0.48	0.02	0.51	0.03	0.54	0.03	0.56	0.02	0.58	0.02	0.59	0.01	0.60	0.01	0.59	▲0.01	0.56	▲0.03	
22 山元町	0.37	0.38	0.01	0.39	0.01	0.40	0.01	0.41	0.01	0.42	0.01	0.43	0.01	0.42	▲0.01	0.41	▲0.01	0.38	▲0.03	
23 松島町	0.46	0.46	0.00	0.47	0.01	0.47	0.00	0.48	0.01	0.49	0.01	0.51	0.02	0.52	0.01	0.53	0.01	0.50	▲0.03	
24 七ヶ浜町	0.48	0.48	0.00	0.50	0.02	0.51	0.01	0.52	0.01	0.52	0.00	0.53	0.01	0.58	0.05	0.61	0.03	0.62	0.01	
25 利府町	0.65	0.68	0.03	0.73	0.05	0.77	0.04	0.80	0.03	0.82	0.02	0.83	0.01	0.84	0.01	0.85	0.01	0.83	▲0.02	
26 大和町	0.49	0.51	0.02	0.55	0.04	0.59	0.04	0.61	0.02	0.62	0.01	0.63	0.01	0.64	0.01	0.64	0.00	0.62	▲0.02	
27 大郷町	0.35	0.37	0.02	0.38	0.01	0.40	0.02	0.41	0.01	0.42	0.01	0.44	0.02	0.46	0.02	0.46	0.00	0.43	▲0.03	
28 富谷町	0.60	0.61	0.01	0.65	0.04	0.68	0.03	0.84	0.16	0.87	0.03	0.89	0.02	0.78	▲0.11	0.77	▲0.01	0.75	▲0.02	
29 大衡村	0.49	0.53	0.04	0.56	0.03	0.59	0.03	0.60	0.01	0.62	0.02	0.63	0.01	0.63	0.00	0.62	▲0.01	0.58	▲0.04	
30 色麻町	0.27	0.28	0.01	0.29	0.01	0.31	0.02	0.30	▲0.01	0.31	0.01	0.32	0.01	0.33	0.01	0.32	▲0.01	0.30	▲0.02	
31 加美町	-	-	-	0.30	-	0.31	0.01	0.33	0.02	0.33	0.00	0.34	0.01	0.33	▲0.01	0.33	0.00	0.31	▲0.02	
旧中新田町	0.46	0.46	0.00	-	-	-	-	-	-	-	-	-	-	-	-	-	-	-	-	
旧小野田町	0.23	0.23	0.00	-	-	-	-	-	-	-	-	-	-	-	-	-	-	-	-	
旧宮崎町	0.17	0.17	0.00	-	-	-	-	-	-	-	-	-	-	-	-	-	-	-	-	
32 涌谷町	0.36	0.36	0.00	0.35	▲0.01	0.35	0.00	0.35	0.00	0.36	0.01	0.37	0.01	0.38	0.01	0.38	0.00	0.36	▲0.02	
33 美里町	-	-	-	-	-	-	-	0.40	-	0.43	0.03	0.45	0.02	0.46	0.01	0.46	0.00	0.44	▲0.02	
旧小牛田町	0.45	0.46	0.01	0.47	0.01	0.48	0.01	-	-	-	-	-	-	-	-	-	-	-	-	
旧南郷町	0.21	0.22	0.01	0.23	0.01	0.24	0.01	-	-	-	-	-	-	-	-	-	-	-	-	
34 女川町	1.29	1.28	▲0.01	1.63	0.35	1.91	0.28	2.10	0.19	1.89	▲0.21	1.71	▲0.18	1.56	▲0.15	1.41	▲0.15	1.28	▲0.13	
35																				

5 経常収支比率の10年間の推移

(単位:%)

市町村名	平成13年度	平成14年度	増減	平成15年度	増減	平成16年度	増減	平成17年度	増減	平成18年度	増減	平成19年度	増減	平成20年度	増減	平成21年度	増減	平成22年度	増減
1 仙台市	83.2	87.6	4.4	89.8	2.2	93.3	3.5	95.9	2.6	93.2	▲2.7	97.4	4.2	96.7	▲0.7	97.4	0.7	95.4	▲2.0
2 石巻市	-	-	-	-	-	-	-	98.5	-	95.5	▲3.0	98.4	2.9	99.4	1.0	95.6	▲3.8	92.2	▲3.4
旧石巻市	91.3	95.8	4.5	97.6	1.8	101.5	3.9	-	-	-	-	-	-	-	-	-	-	-	-
旧河北町	83.9	87.1	3.2	88.5	1.4	98.7	10.2	-	-	-	-	-	-	-	-	-	-	-	-
旧雄勝町	89.9	89.8	▲0.1	92.1	2.3	99.5	7.4	-	-	-	-	-	-	-	-	-	-	-	-
旧河南町	82.4	85.5	3.1	86.3	0.8	91.1	4.8	-	-	-	-	-	-	-	-	-	-	-	-
旧桃生町	84.3	85.4	1.1	84.5	▲0.9	91.1	6.6	-	-	-	-	-	-	-	-	-	-	-	-
旧北上町	82.3	86.4	4.1	88.0	1.6	99.2	11.2	-	-	-	-	-	-	-	-	-	-	-	-
旧牡鹿町	82.0	85.6	3.6	87.3	1.7	93.0	5.7	-	-	-	-	-	-	-	-	-	-	-	-
3 塩竈市	91.2	91.3	0.1	92.8	1.5	96.8	4.0	96.6	▲0.2	91.7	▲4.9	91.2	▲0.5	91.0	▲0.2	92.8	1.8	92.0	▲0.8
4 気仙沼市	-	-	-	-	-	-	-	94.9	-	94.2	▲0.7	97.7	3.5	95.0	▲2.7	94.8	▲0.2	91.8	▲3.0
旧気仙沼市	89.0	89.6	0.6	89.6	0.0	92.7	3.1	-	-	-	-	-	-	-	-	-	-	-	-
旧唐桑町	83.8	87.6	3.8	89.7	2.1	93.9	4.2	-	-	-	-	-	-	-	-	-	-	-	-
旧本吉町	84.3	86.7	2.4	88.0	1.3	93.5	5.5	93.7	0.2	93.9	0.2	92.8	▲1.1	94.2	1.4	-	-	-	-
5 白石市	74.9	76.8	1.9	76.4	▲0.4	82.2	5.8	85.4	3.2	94.7	9.3	95.1	0.4	95.4	0.3	90.7	▲4.7	84.8	▲5.9
6 名取市	81.6	84.0	2.4	82.0	▲2.0	87.8	5.8	88.8	1.0	88.2	▲0.6	92.1	3.9	92.0	▲0.1	93.8	1.8	91.2	▲2.6
7 角田市	87.0	89.8	2.8	88.8	▲1.0	89.8	1.0	90.7	0.9	93.8	3.1	95.1	1.3	94.0	▲1.1	91.6	▲2.4	87.9	▲3.7
8 多賀城市	84.9	90.5	5.6	92.0	1.5	97.1	5.1	100.3	3.2	100.0	▲0.3	99.5	▲0.5	95.8	▲3.7	99.8	4.0	97.1	▲2.7
9 岩沼市	83.8	87.1	3.3	88.1	1.0	88.3	0.2	89.8	1.5	93.9	4.1	92.7	▲1.2	89.1	▲3.6	89.1	0.0	87.6	▲1.5
10 登米市	-	-	-	-	-	-	-	87.6	-	91.4	3.8	93.2	1.8	92.2	▲1.0	91.1	▲1.1	86.5	▲4.6
旧泊町	85.2	88.0	2.8	83.1	▲4.9	93.7	10.6	-	-	-	-	-	-	-	-	-	-	-	-
旧登米町	90.9	91.6	0.7	94.0	2.4	99.8	5.8	-	-	-	-	-	-	-	-	-	-	-	-
旧東和町	81.2	88.3	7.1	88.8	0.5	96.5	7.7	-	-	-	-	-	-	-	-	-	-	-	-
旧中田町	80.5	82.9	2.4	83.9	1.0	93.5	9.6	-	-	-	-	-	-	-	-	-	-	-	-
旧豊里町	80.9	86.2	5.3	88.1	1.9	99.7	11.6	-	-	-	-	-	-	-	-	-	-	-	-
旧米山町	80.9	83.0	2.1	86.7	3.7	91.5	4.8	-	-	-	-	-	-	-	-	-	-	-	-
旧石越町	79.1	83.1	4.0	83.1	0.0	90.9	7.8	-	-	-	-	-	-	-	-	-	-	-	-
旧南方町	79.0	82.0	3.0	82.4	0.4	94.2	11.8	-	-	-	-	-	-	-	-	-	-	-	-
旧津山町	86.4	89.3	2.9	89.3	0.0	92.5	3.2	-	-	-	-	-	-	-	-	-	-	-	-
11 栗原市	-	-	-	-	-	-	-	89.2	-	89.1	▲0.1	89.4	0.3	86.9	▲2.5	83.0	▲3.9	81.0	▲2.0
旧築館町	85.8	86.8	1.0	88.8	2.0	89.9	1.1	-	-	-	-	-	-	-	-	-	-	-	-
旧若柳町	84.2	85.0	0.8	84.0	▲1.0	89.0	5.0	-	-	-	-	-	-	-	-	-	-	-	-
旧栗駒町	87.6	87.7	0.1	87.7	0.0	94.4	6.7	-	-	-	-	-	-	-	-	-	-	-	-
旧高清水町	89.8	79.9	▲9.9	77.1	▲2.8	108.1	31.0	-	-	-	-	-	-	-	-	-	-	-	-
旧一泊町	85.6	88.3	2.7	87.1	▲1.2	94.1	7.0	-	-	-	-	-	-	-	-	-	-	-	-
旧瀬峰町	86.7	87.1	0.4	86.8	▲0.3	92.5	5.7	-	-	-	-	-	-	-	-	-	-	-	-
旧鶯沢町	84.1	85.1	1.0	83.2	▲1.9	89.4	6.2	-	-	-	-	-	-	-	-	-	-	-	-
旧金成町	76.0	80.1	4.1	81.5	1.4	87.9	6.4	-	-	-	-	-	-	-	-	-	-	-	-
旧志波姫町	81.4	80.1	▲1.3	83.4	3.3	87.1	3.7	-	-	-	-	-	-	-	-	-	-	-	-
旧花山村	81.1	81.8	0.7	89.9	8.1	92.1	2.2	-	-	-	-	-	-	-	-	-	-	-	-
12 東松島市	-	-	-	-	-	-	-	79.5	-	81.8	2.3	83.5	1.7	83.2	▲0.3	83.5	0.3	83.1	▲0.4
旧矢本町	74.6	76.3	1.7	75.9	▲0.4	80.2	4.3	-	-	-	-	-	-	-	-	-	-	-	-
旧鳴瀬町	83.3	84.2	0.9	87.9	3.7	97.2	9.3	-	-	-	-	-	-	-	-	-	-	-	-
13 大崎市	-	-	-	-	-	-	-	91.8	-	95.5	3.7	94.7	▲0.8	92.9	▲1.8	90.8	▲2.1	86.5	▲4.3
旧古川市	85.3	89.1	3.8	90.2	1.1	96.8	6.6	-	-	-	-	-	-	-	-	-	-	-	-
旧松山町	75.7	77.1	1.4	77.7	0.6	83.8	6.1	-	-	-	-	-	-	-	-	-	-	-	-
旧三本木町	85.1	86.3	1.2	82.4	▲3.9	87.4	5.0	-	-	-	-	-	-	-	-	-	-	-	-
旧鹿島台町	87.2	91.2	4.0	91.2	0.0	94.5	3.3	-	-	-	-	-	-	-	-	-	-	-	-
旧岩出山町	86.3	88.5	2.2	87.1	▲1.4	89.9	2.8	-	-	-	-	-	-	-	-	-	-	-	-
旧鳴子町	82.3	86.9	4.6	88.3	1.4	88.9	0.6	-	-	-	-	-	-	-	-	-	-	-	-
旧田尻町	84.1	84.3	0.2	86.2	1.9	94.5	8.3	-	-	-	-	-	-	-	-	-	-	-	-
14 蔵王町	77.7	78.9	1.2	80.2	1.3	84.8	4.6	92.9	8.1	92.2	▲0.7	90.7	▲1.5	91.4	0.7	89.9	▲1.5	86.7	▲3.2
15 七ヶ宿町	84.6	87.6	3.0	89.0	1.4	92.3	3.3	91.3	▲1.0	92.8	1.5	89.8	▲3.0	85.0	▲4.8	81.3	▲3.7	79.9	▲1.4
16 大河原町	87.7	87.9	0.2	84.0	▲3.9	92.4	8.4	95.4	3.0	94.2	▲1.2	93.5	▲0.7	94.8	1.3	90.0	▲4.8	85.9	▲4.1
17 村田町	80.1	83.0	2.9	80.9	▲2.1	85.6	4.7	86.0	0.4	89.4	3.4	89.5	0.1	87.6	▲1.9	86.4	▲1.2	81.2	▲5.2
18 柴田町	81.0	79.7	▲1.3	85.7	6.0	86.9	1.2	91.0	4.1	94.8	3.8	90.2	▲4.6	92.9	2.7	94.2	1.3	90.5	▲3.7
19 川崎町	74.3	81.8	7.5	84.9	3.1	80.4	▲4.5	84.6	4.2	91.6	7.0	91.7	0.1	88.8	▲2.9	89.3	0.5	87.5	▲1.8
20 丸森町	79.8	83.9	4.1	84.6	0.7	90.6	6.0	89.2	▲1.4	90.6	1.4	91.2	0.6	86.5	▲4.7	86.7	0.2	84.0	▲2.7
21 亘理町	75.9	78.3	2.4	79.5	1.2	87.2	7.7	86.4	▲0.8	89.5	3.1	90.2	0.7	88.0	▲2.2	85.9	▲2.1	81.0	▲4.9
22 山元町	79.4	79.5	0.1	81.6	2.1	88.6	7.0	89.2	0.6	90.1	0.9	92.5	2.4	90.2	▲2.3	89.2	▲1.0	90.9	1.7
23 松島町	80.2	80.7	0.5	80.7	0.0	82.8	2.1	83.6	0.8	83.6	0.0	88.8	5.2	84.8	▲4.0	87.5	2.7	79.4	▲8.1
24 七ヶ浜町	84.8	83.7	▲1.1	84.5	0.8	87.5	3.0	91.5	4.0	93.5	2.0	94.7	1.2	93.6	▲1.1	94.8	1.2	93.1	▲1.7
25 利府町	77.4	88.6	11.2	84.5	▲4.1	99.5	15.0	92.6	▲6.9	93.8	1.2	92.9	▲0.9	91.9	▲1.0	95.0	3.1	90.7	▲4.3
26 大和町	78.4	80.4	2.0	83.9	3.5	82.9	▲1.0	85.2	2.3	88.2	3.0	89.3	1.1	86.8	▲2.5	86.2	▲0.6	83.1	▲3.1
27 大郷町	80.9	84.6	3.7	87.0	2.4	90.9	3.9	91.8	0.9	93.0	1.2	92.3	▲0.7	92.5	0.2	88.7	▲3.8	83.2	▲5.5
28 富谷町	74.1	79.1	5.0	86.1	7.0	75.2	▲10.9	98.4	23.2	77.3	▲21.1	79.2	1.9	80.6	1.4	81.3	0.7	85.7	4.4
29 大衡村	80.5	82.0	1.5	79.6	▲2.4	88.6	9.0	84.0	▲4.6	85.8	1.8	86.1	0.3	89.1	3.0	87.7	▲1.4	82.4	▲5.3
30 色麻町	79.4	81.9	2.5	83.8	1.9	84.3	0.5	79.9	▲4.4	85.6	5.7	85.3	▲0.3	89.6	4.3	86.6	▲3.0	81.7	▲4.9
31 加美町	-	-	-	88.5	-	97.1	8.6	93.1	▲4.0	96.1	3.0	99.7	3.6	95.0	▲4.7	88.8	▲6.2	85.3	▲3.5
旧中新田町	83.1	85.5	2.4	-	-	-	-	-	-	-	-	-	-	-	-	-	-	-	-
旧小野田町	81.6	85.3	3.7	-	-	-	-	-	-	-	-	-	-	-	-	-	-	-	-
旧宮崎町	89.9	90.6	0.7	-	-	-	-	-	-	-	-	-	-	-	-	-	-	-	-
32 涌谷町	78.0	83.4	5.4	89.5	6.1	91.6	2.1	92.6	1.0	94.5	1.9	97.4	2.9	92.4	▲5.0	90.0	▲2.4	89.4	▲0.6
33 美里町	-	-	-	-	-	-	-	89.6	-	89.9	0.3	92.0	2.1	90.8	▲1.2	88.3	▲2.5	83.6	▲4.7
旧小牛田町	83.4	86.5	3.1	84.2	▲2.3	89.8	5.6	-	-	-	-	-	-	-	-	-	-	-	-
旧南郷町	84.8	91.2	6.4	88.9	▲2.3	95.0	6.1	-	-	-	-	-	-	-	-	-	-	-	-
34 女川町	73.3	69.3	▲4.0	42.6	▲26.7	48.3	5.7	52.4	4.1	57.1	4.7	61.4	4.3	68.1	6.7	77.2	9.1	75.7	▲1.5
35 南三陸町	-	-	-	-	-	-	-	91.7	-	91.2	▲0.5	91.9	0.7	90.6	▲1.3	87.4	▲3.2	87.7	0.3
旧志津川町	87.7	88.0	0.3	89.6	1.6	92.1	2.5	-	-	-	-	-	-	-	-	-	-	-	-
旧歌津町	86.5	88.6	2.1	8															

## 6 基金残高の10年間の推移

### (1) 財政調整基金

(単位:千円、%)

市町村名	平成13年度	平成14年度	伸び率	平成15年度	伸び率	平成16年度	伸び率	平成17年度	伸び率	平成18年度	伸び率	平成19年度	伸び率	平成20年度	伸び率	平成21年度	伸び率	平成22年度	伸び率
1 仙台市	15,832,934	15,879,755	0.3	14,438,442	▲9.1	14,511,384	0.5	14,483,451	▲0.2	14,048,763	▲3.0	14,177,477	0.9	21,318,908	50.4	18,820,780	▲11.7	19,580,147	4.0
2 石巻市	3,475,982	3,656,428	5.2	3,601,900	▲1.5	1,437,652	▲60.1	3,261,154	126.8	2,408,059	▲26.2	2,847,101	18.2	2,381,288	▲16.4	2,522,610	5.9	3,605,271	42.9
3 塩竈市	527,361	407,240	▲22.8	370,812	▲8.9	220,455	▲40.5	41,963	▲81.0	160,942	283.5	349,540	117.2	500,690	43.2	551,879	10.2	597,807	8.3
4 気仙沼市	1,734,806	1,719,549	▲0.9	1,667,286	▲3.0	1,413,455	▲15.2	828,518	▲41.4	1,080,067	30.4	928,135	▲14.1	1,166,363	25.7	1,317,332	12.9	1,269,153	▲3.7
5 白石市	929,736	870,110	▲6.4	887,816	2.0	729,551	▲17.8	1,119,967	53.5	1,338,157	19.5	1,374,087	2.7	1,591,279	15.8	1,758,852	10.5	1,900,076	8.0
6 名取市	1,191,300	1,154,611	▲3.1	1,173,511	1.6	1,112,771	▲5.2	990,238	▲11.0	1,224,289	23.6	1,200,920	▲1.9	1,104,728	▲8.0	1,059,873	▲4.1	700,837	▲33.9
7 角田市	956,227	976,891	2.2	1,132,707	16.0	1,330,106	17.4	1,600,714	20.3	1,539,419	▲3.8	1,438,094	▲6.6	1,399,955	▲2.7	1,563,364	11.7	1,682,710	7.6
8 多賀城市	991,491	746,680	▲24.7	1,078,973	44.5	1,220,713	13.1	1,392,088	14.0	1,443,564	3.7	1,458,060	1.0	1,551,019	6.4	1,688,600	8.9	1,785,280	5.7
9 岩沼市	1,620,132	1,770,637	9.3	1,931,567	9.1	1,929,243	▲0.1	2,015,020	4.4	2,070,917	2.8	2,170,497	4.8	2,430,456	12.0	2,628,726	8.2	2,484,727	▲5.5
10 登米市	3,537,167	3,156,701	▲10.8	3,777,581	19.7	2,688,386	▲28.8	3,199,056	19.0	3,157,679	▲1.3	3,609,669	14.3	3,436,950	▲4.8	3,726,648	8.4	3,873,872	4.0
11 栗原市	3,029,396	2,699,670	▲10.9	3,314,764	22.8	4,304,210	29.8	3,958,718	▲8.0	3,832,781	▲3.2	4,335,187	13.1	3,709,797	▲14.4	4,260,836	14.9	5,793,904	36.0
12 東松島市	1,018,713	1,040,152	2.1	1,016,745	▲2.3	896,839	▲11.8	796,912	▲11.1	713,372	▲10.5	889,869	24.7	998,901	12.3	1,032,719	3.4	1,124,587	8.9
13 大崎市	2,072,684	2,384,193	15.0	2,903,199	21.8	3,204,526	10.4	1,377,905	▲57.0	1,138,856	▲17.3	1,099,842	▲3.4	1,894,411	72.2	2,605,893	37.6	3,363,128	29.1
14 蔵王町	1,014,834	953,122	▲6.1	860,426	▲9.7	583,661	▲32.2	466,847	▲20.0	387,412	▲17.0	388,965	0.4	430,431	10.7	426,504	▲0.9	526,929	23.5
15 七ヶ宿町	410,303	411,191	0.2	441,913	7.5	463,052	4.8	483,801	4.5	505,162	4.4	562,467	11.3	650,142	15.6	777,409	19.6	993,751	27.8
16 大河原町	789,104	1,280,339	62.3	1,269,376	▲0.9	609,815	▲52.0	541,184	▲11.3	573,426	6.0	562,548	▲1.9	717,083	27.5	1,058,168	47.6	1,375,524	30.0
17 村田町	352,932	304,721	▲13.7	275,052	▲9.7	260,207	▲5.4	270,868	4.1	259,980	▲4.0	205,639	▲20.9	262,654	27.7	398,003	51.5	607,531	52.6
18 柴田町	190,328	142,981	▲24.9	370,990	159.5	813,031	119.2	537,110	▲33.9	537,345	0.0	771,346	43.5	793,223	2.9	744,220	▲6.2	770,951	3.6
19 川崎町	485,701	372,178	▲23.4	307,330	▲17.4	369,518	20.2	304,791	▲17.5	328,930	7.9	311,262	▲5.4	431,762	38.7	553,262	28.3	675,622	21.9
20 丸森町	802,850	746,013	▲7.1	849,219	13.8	732,175	▲13.8	855,165	16.8	862,245	0.8	639,195	▲25.9	846,640	32.5	916,342	8.2	1,298,703	41.7
21 亘理町	863,872	1,096,239	26.9	1,046,637	▲4.5	926,818	▲11.4	897,891	▲3.1	671,927	▲25.2	748,424	11.4	873,742	16.7	950,308	8.8	1,361,927	43.3
22 山元町	605,975	601,862	▲0.7	778,975	29.4	848,452	8.9	869,958	2.5	941,680	8.2	953,498	1.3	1,085,173	13.8	1,303,470	20.1	1,116,956	▲14.3
23 松島町	733,375	774,146	5.6	808,583	4.4	694,367	▲14.1	651,003	▲6.2	652,658	0.3	615,786	▲5.6	647,889	5.2	502,879	▲22.4	881,391	75.3
24 七ヶ浜町	927,000	998,500	7.7	1,035,000	3.7	983,000	▲5.0	917,000	▲6.7	902,800	▲1.6	947,000	4.9	1,013,000	7.0	1,083,000	6.9	1,183,000	9.2
25 利府町	777,154	594,973	▲23.4	1,295,622	117.8	1,126,758	▲13.0	1,207,320	7.1	1,035,622	▲14.2	1,078,285	4.1	1,253,549	16.3	1,133,503	▲9.6	1,065,963	▲6.0
26 大和町	574,058	624,288	8.7	624,395	0.0	824,507	32.0	813,644	▲1.3	662,624	▲18.6	354,470	▲46.5	578,011	63.1	658,861	14.0	780,100	18.4
27 大郷町	260,821	240,928	▲7.6	310,016	28.7	370,155	19.4	520,356	40.6	440,929	▲15.3	375,303	▲14.9	400,519	6.7	351,419	▲12.2	365,504	4.0
28 富谷町	606,270	964,444	59.1	1,258,174	30.5	2,906,472	131.0	2,456,008	▲15.5	3,166,148	28.9	3,379,182	6.7	3,874,569	14.7	4,020,739	3.8	4,075,970	1.4
29 大衡村	214,000	264,340	23.5	334,607	26.6	464,971	39.0	555,487	19.5	617,361	11.1	617,830	0.1	667,767	8.1	671,678	0.6	630,395	▲6.1
30 色麻町	360,000	281,000	▲21.9	320,000	13.9	305,000	▲4.7	365,700	19.9	316,400	▲13.5	373,900	18.2	423,700	13.3	417,000	▲1.6	509,000	22.1
31 加美町	511,669	390,856	▲23.6	306,800	▲21.5	506,930	65.2	217,062	▲57.2	647,183	198.2	609,027	▲5.9	561,983	▲7.7	723,991	28.8	1,125,434	55.4
32 涌谷町	529,453	541,454	2.3	554,053	2.3	438,793	▲20.8	415,693	▲5.3	519,597	25.0	556,555	7.1	600,811	8.0	588,731	▲2.0	720,162	22.3
33 美里町	701,208	730,660	4.2	787,983	7.8	789,242	0.2	502,833	▲36.3	603,215	20.0	616,412	2.2	492,015	▲20.2	572,756	16.4	745,993	30.2
34 女川町	1,249,809	1,357,766	8.6	3,051,837	124.8	4,691,134	53.7	5,981,948	27.5	7,210,296	20.5	8,249,564	14.4	8,757,631	6.2	9,458,605	8.0	10,069,935	6.5
35 南三陸町	628,810	506,925	▲19.4	504,570	▲0.5	645,183	27.9	677,181	5.0	500,663	▲26.1	511,874	2.2	553,254	8.1	634,125	14.6	824,570	30.0
県計	50,507,455	50,641,523	0.3	54,886,861	8.0	55,352,532	1.2	55,574,554	0.4	56,500,268	1.7	59,307,010	5.0	69,400,693	17.0	71,483,585	3.0	79,466,430	11.2
県計(仙台市除)	34,674,521	34,761,768	0.3	40,248,419	15.8	40,841,148	1.5	41,091,103	0.6	42,451,505	3.3	45,129,533	6.3	48,081,785	6.5	52,662,805	9.5	59,886,283	13.7

\*表中の平成16年度までの数値は、登米市及び栗原市が業務を引き継いだ一部事務組合の基金を含まない。

\*表中の平成20年度までの数値は、気仙沼市が業務を引き継いだ一部事務組合の基金を含まない。

\*合併団体の合併前の年度については、旧団体の数値を合計したもの。

### (2) 減債基金

(単位:千円、%)

市町村名	平成13年度	平成14年度	伸び率	平成15年度	伸び率	平成16年度	伸び率	平成17年度	伸び率	平成18年度	伸び率	平成19年度	伸び率	平成20年度	伸び率	平成21年度	伸び率	平成22年度	伸び率
1 仙台市	12,492,903	11,776,341	▲5.7	10,491,857	▲10.9	10,546,769	0.5	7,047,580	▲33.2	7,089,981	0.6	5,139,287	▲27.5	4,876,031	▲5.1	4,890,959	0.3	4,863,796	▲0.6
2 石巻市	2,165,993	1,737,521	▲19.8	1,396,037	▲19.7	478,655	▲65.7	68,831	▲85.6	68,890	0.1	69,086	0.3	69,302	0.3	69,308	0.0	1,822,144	2529.1
3 塩竈市	573,638	468,082	▲18.4	268,393	▲42.7	18,606	▲93.1	648	▲96.5	651	0.5	653	0.3	5,656	766.2	20,266	264.7	111,075	438.5
4 気仙沼市	959,359	742,321	▲22.6	530,042	▲28.6	74,151	▲86.0	54,162	▲27.0	54,163	0.0	54,175	0.0	24,189	▲55.4	4,201	▲82.6	4,206	0.1
5 白石市	3,048,757	2,333,717	▲23.5	2,462,719	5.5	1,845,279	▲25.1	1,430,401	▲22.5	881,015	▲38.4	884,070	0.3	788,469	▲10.8	789,965	0.2	640,265	▲19.0
6 名取市	816,920	767,872	▲6.0	767,372	0.6	758,472	▲1.8	619,372	▲18.3	720,472	16.3	702,972	▲2.4	605,672	▲13.8	657,472	8.6	758,272	15.3
7 角田市	62,679	62,716	0.1	62,754	0.1	62,792	0.1	118,804	89.2	118,925	0.1	119,408	0.4	119,903	0.4	120,220	0.3	120,357	0.1
8 多賀城市	278,047	228,071	▲18.7	172,901	▲23.5	126,712	▲26.7	90,914	▲28.3	56,411	▲38.0	23,489	▲58.4	23,543	0.2	23,563	0.1	23,572	0.0
9 岩沼市	572,139	546,738	▲4.4	521,436	▲4.6	669,628	28.4	657,438	▲1.8	646,347	▲1.7	637,834	▲1.3	631,579	▲1.0	632,866	0.2	633,349	0.1
10 登米市	2,121,133	1,994,879	▲6.0	2,022,555	1.4	1,612,778	▲20.3	1,183,336	▲26.6	1,183,886	0.0	1,187,019	0.3	1,192,300	0.4	1,626,819	36.4	2,629,902	61.7
11 栗原市	1,915,937	1,664,795	▲13.1	1,214,730	▲37.0	445,382	▲63.3	923,627	107.4	1,042,415	12.9	1,129,828	8.3	1,234,513	9.3	1,571,813	27.3	1,875,303	19.3
12 東松島市	481,002	476,099	▲1.0	438,563	▲7.9	336,541	▲23.3	278,094	▲17.4	219,926	▲20.9	414,747	88.6	415,667	0.2	330,977	▲20.4	321,864	▲2.8
13 大崎市	832,493	892,618	7.2	973,114	9.0	603,121	▲38.0	1,308,285	116.9	732,439	▲44.0	633,181	▲13.6	534,589	▲15.6	435,179	▲18.6	435,396	0.0
14 蔵王町	60,527	47,673	▲21.2	94,819	98.9	133,091	40.4	86,941	▲34.7	132,690	52.6	257,583	94.1	331,743	28.8	381,663	15.0	465,406	21.9
15 七ヶ宿町	303,430	323,627	6.7	400,152	23.6														

(3) その他特定目的基金

(単位:千円、%)

Table with 22 columns (City/Village/Town, FY13, FY14, FY15, FY16, FY17, FY18, FY19, FY20, FY21, FY22) and 35 rows of data for various municipalities in Iwate Prefecture.

※表中の平成16年度までの数値は、登米市及び栗原市が業務を引き継いだ一部事務組合の基金を含まない。

※表中の平成20年度までの数値は、気仙沼市が業務を引き継いだ一部事務組合の基金を含まない。

※合併団体の合併前の年度については、旧団体の数値を合計したものを。

(4) 基金合計(1)+(2)+(3)

(単位:千円、%)

Table with 22 columns (City/Village/Town, FY13, FY14, FY15, FY16, FY17, FY18, FY19, FY20, FY21, FY22) and 35 rows of data for various municipalities in Iwate Prefecture, including the total for the prefecture.

※表中の平成16年度までの数値は、登米市及び栗原市が業務を引き継いだ一部事務組合の基金を含まない。

※表中の平成20年度までの数値は、気仙沼市が業務を引き継いだ一部事務組合の基金を含まない。

※合併団体の合併前の年度については、旧団体の数値を合計したものを。



### 7 地方債残高の10年間の推移

(単位:千円、%)

市町村名	平成13年度	平成14年度	伸び率	平成15年度	伸び率	平成16年度	伸び率	平成17年度	伸び率	平成18年度	伸び率	平成19年度	伸び率	平成20年度	伸び率	平成21年度	伸び率	平成22年度	伸び率
1 仙台市	677,432,133	684,453,802	▲ 1.0	701,569,644	2.5	712,773,350	1.6	707,343,778	▲ 0.8	710,737,012	0.5	702,397,089	▲ 1.2	698,091,432	▲ 0.6	708,431,609	1.5	717,197,141	1.2
2 石巻市	73,071,628	71,630,163	▲ 2.0	72,515,087	1.2	76,245,506	5.1	76,640,034	0.5	74,499,501	▲ 2.8	74,175,942	▲ 0.4	70,693,169	▲ 4.7	69,342,570	▲ 1.9	68,477,583	▲ 1.2
3 塩竈市	21,810,090	22,204,824	1.8	22,471,328	1.2	22,207,148	▲ 1.2	22,485,843	1.3	22,581,593	0.4	22,745,571	0.7	23,210,327	2.0	24,463,866	5.4	23,584,115	▲ 3.6
4 気仙沼市	35,033,020	33,967,740	▲ 3.0	33,867,455	▲ 0.3	33,196,196	▲ 2.0	32,906,742	▲ 0.9	31,763,639	▲ 3.5	30,169,415	▲ 5.0	29,439,358	▲ 2.4	29,913,329	1.6	30,614,974	2.3
5 白石市	20,342,727	18,802,918	▲ 7.6	17,772,819	▲ 5.5	16,588,048	▲ 6.8	15,703,862	▲ 5.2	14,383,699	▲ 8.4	13,522,966	▲ 6.0	12,643,873	▲ 6.5	11,923,549	▲ 5.7	11,290,149	▲ 5.3
6 名取市	26,437,017	25,914,258	▲ 2.0	26,219,028	1.2	25,655,132	▲ 2.2	25,468,276	▲ 0.7	25,750,747	1.1	25,422,477	▲ 1.3	28,917,365	13.7	28,113,243	▲ 2.8	28,150,142	0.1
7 角田市	12,504,238	12,114,258	▲ 3.1	12,015,915	▲ 0.8	11,893,675	▲ 1.0	11,687,366	▲ 1.7	11,340,879	▲ 3.0	11,054,389	▲ 2.5	11,145,607	0.8	10,695,803	▲ 4.0	10,508,360	▲ 1.8
8 多賀城市	20,235,625	20,646,855	2.0	20,856,992	1.0	20,894,618	0.2	20,902,011	0.0	20,999,228	▲ 1.4	20,405,612	▲ 0.9	19,772,756	▲ 3.1	20,784,436	5.1	21,466,054	3.3
9 岩沼市	10,676,614	10,513,402	▲ 1.5	10,832,564	3.0	10,866,685	0.3	10,540,869	▲ 3.0	10,153,345	▲ 3.7	10,287,763	1.3	10,013,967	▲ 2.7	9,715,009	▲ 3.0	11,237,580	15.7
10 登米市	41,489,039	42,023,160	1.3	44,225,263	5.2	46,887,548	6.0	47,853,542	2.1	49,209,648	2.8	49,933,841	1.5	51,066,025	2.3	51,746,306	1.3	51,528,061	▲ 0.4
11 栗原市	50,990,437	49,521,301	▲ 2.9	49,295,722	▲ 0.5	49,913,637	1.3	51,454,607	3.1	51,793,469	0.7	49,139,569	▲ 5.1	46,685,122	▲ 5.0	45,004,102	▲ 3.6	44,207,960	▲ 1.8
12 東松島市	11,767,220	11,515,070	▲ 2.1	12,758,504	10.8	14,795,159	16.0	14,954,608	1.1	16,207,786	8.4	16,608,935	2.5	16,256,066	▲ 2.1	16,408,061	0.9	16,480,208	0.4
13 大崎市	62,221,751	60,518,668	▲ 2.7	60,974,112	0.8	63,055,489	3.4	63,294,872	0.4	65,281,494	3.1	65,142,367	▲ 0.2	64,487,081	▲ 1.2	63,359,123	▲ 1.7	65,770,223	3.8
14 蔵王町	6,150,175	6,444,016	4.8	7,310,978	13.5	7,550,393	3.3	7,372,047	▲ 2.4	7,128,019	▲ 3.3	6,799,077	▲ 4.6	6,411,752	▲ 5.7	6,126,755	▲ 4.4	5,904,350	▲ 3.6
15 七ヶ宿町	2,610,976	2,453,223	▲ 6.0	2,398,781	▲ 2.2	2,277,741	▲ 5.0	2,193,438	▲ 3.7	2,386,409	8.8	2,275,002	▲ 4.7	2,139,873	▲ 5.9	2,040,565	▲ 4.6	1,978,507	▲ 3.0
16 大河原町	6,056,228	5,780,483	▲ 4.6	5,887,236	1.8	5,708,017	▲ 3.0	5,579,905	▲ 2.2	5,561,765	▲ 0.3	5,371,613	▲ 3.4	5,097,161	▲ 5.1	5,019,187	▲ 1.5	5,211,565	3.8
17 村田町	7,114,266	7,807,742	9.7	8,212,050	5.2	8,469,666	3.1	8,537,148	0.8	8,703,462	1.9	8,648,310	▲ 0.6	8,451,960	▲ 2.3	8,393,809	▲ 0.7	8,295,107	▲ 1.2
18 柴田町	14,622,298	14,757,391	0.9	15,581,682	5.6	15,443,559	▲ 0.9	15,035,286	▲ 2.6	14,699,297	▲ 2.2	13,659,919	▲ 7.1	12,681,419	▲ 7.2	11,902,717	▲ 6.1	11,815,816	▲ 0.7
19 川崎町	3,974,837	4,131,000	3.9	4,299,680	4.1	4,483,996	4.3	4,252,320	▲ 5.2	3,949,617	▲ 7.1	3,640,383	▲ 7.8	3,244,822	▲ 10.9	2,946,739	▲ 9.2	2,595,686	▲ 11.9
20 丸森町	8,346,025	8,502,658	1.9	8,795,249	3.4	8,864,658	0.8	8,745,380	▲ 1.3	8,661,081	▲ 1.0	8,442,079	▲ 2.5	8,315,357	▲ 1.5	8,296,667	▲ 0.2	8,123,910	▲ 2.1
21 亘理町	7,525,438	7,898,133	5.0	8,465,262	7.2	8,999,719	6.3	9,450,162	5.0	9,644,982	2.1	9,533,506	▲ 1.2	9,262,657	▲ 2.8	9,220,178	▲ 0.5	9,302,276	0.9
22 山元町	5,563,263	6,452,785	16.0	6,773,381	5.0	7,644,448	12.9	7,582,916	▲ 0.8	7,472,481	▲ 1.5	7,193,130	▲ 3.7	6,812,063	▲ 5.3	6,368,968	▲ 6.5	5,736,237	▲ 9.9
23 松島町	6,741,170	6,628,491	▲ 1.7	7,004,738	5.7	6,918,254	▲ 1.2	6,926,770	0.1	6,937,438	0.2	6,743,393	▲ 2.8	6,272,945	▲ 7.0	5,874,425	▲ 6.4	5,791,006	▲ 1.4
24 七ヶ浜町	6,217,863	6,031,891	▲ 3.0	6,048,508	0.3	5,711,045	▲ 5.6	5,510,871	▲ 3.5	5,232,467	▲ 5.1	4,851,144	▲ 7.3	4,434,142	▲ 8.6	4,270,871	▲ 3.7	3,924,334	▲ 8.1
25 利府町	16,411,620	16,455,517	0.3	16,186,221	▲ 1.6	15,288,252	▲ 5.5	14,875,826	▲ 2.7	14,495,654	▲ 2.6	13,950,911	▲ 3.8	13,623,798	▲ 2.3	13,240,589	▲ 2.8	13,204,728	▲ 0.3
26 大和町	9,845,564	9,425,231	▲ 4.3	9,192,434	▲ 2.5	8,946,890	▲ 2.7	8,831,674	▲ 1.3	8,457,426	▲ 4.2	8,073,086	▲ 4.5	7,632,895	▲ 5.5	7,870,684	3.1	7,508,588	▲ 4.6
27 大郷町	4,439,035	4,645,910	4.7	4,853,701	4.5	4,781,315	▲ 1.5	4,653,930	▲ 2.7	4,600,083	▲ 1.2	4,468,130	▲ 2.9	4,283,471	▲ 4.1	4,100,726	▲ 4.3	4,021,509	▲ 1.9
28 富谷町	7,700,523	7,549,089	▲ 2.0	6,912,922	▲ 8.4	5,984,102	▲ 13.4	5,498,627	▲ 8.1	5,195,921	▲ 5.5	4,616,948	▲ 11.1	4,135,204	▲ 10.4	3,585,612	▲ 13.3	3,297,625	▲ 8.0
29 大衡村	3,388,851	3,506,765	3.5	3,522,680	0.5	3,431,333	▲ 2.6	3,379,694	▲ 1.5	3,334,722	▲ 1.3	3,225,252	▲ 3.3	3,215,261	▲ 0.3	3,300,687	2.7	3,330,040	0.9
30 色麻町	3,863,079	3,662,991	▲ 5.2	3,665,650	0.1	3,662,735	▲ 0.1	3,542,565	▲ 3.3	3,710,281	4.7	3,492,573	▲ 5.9	3,206,345	▲ 8.2	3,021,466	▲ 5.8	2,925,648	▲ 3.2
31 加美町	20,500,832	19,866,500	▲ 3.1	21,853,023	10.0	21,853,984	0.0	22,787,143	4.3	22,931,148	0.6	21,903,467	▲ 4.5	20,596,371	▲ 6.0	19,679,560	▲ 4.5	19,072,319	▲ 3.1
32 涌谷町	8,943,073	9,542,500	6.7	9,490,416	▲ 0.5	9,094,113	▲ 4.2	8,477,501	▲ 6.8	7,810,659	▲ 7.9	7,093,356	▲ 9.2	6,662,596	▲ 6.1	6,479,143	▲ 2.8	6,499,029	▲ 0.3
33 美里町	9,276,435	9,622,568	3.8	10,370,378	7.7	11,051,483	6.6	11,811,833	6.9	12,470,872	5.6	12,615,319	1.2	12,601,780	▲ 0.1	12,655,377	0.4	14,458,087	14.2
34 女川町	2,590,652	2,583,717	▲ 0.3	2,907,967	12.5	3,131,230	7.7	3,263,119	4.2	3,335,128	2.2	3,413,776	2.4	3,349,369	▲ 1.9	3,309,647	▲ 1.2	3,381,874	2.2
35 南三陸町	10,167,786	9,896,355	▲ 2.7	9,869,414	▲ 0.3	9,801,053	▲ 0.7	10,398,089	6.1	10,860,066	4.4	11,287,825	3.9	10,973,527	▲ 2.8	10,767,894	▲ 1.9	10,628,543	▲ 1.3
県計	1,236,061,528	1,237,476,301	0.1	1,264,976,784	2.2	1,284,040,177	1.5	1,279,942,654	▲ 0.3	1,281,880,638	0.2	1,282,304,135	▲ 1.5	1,245,826,716	▲ 1.3	1,248,373,272	0.2	1,257,519,604	0.7
県計(仙台市除)	558,629,395	553,022,499	▲ 1.0	563,407,140	1.9	571,266,827	1.4	572,598,876	0.2	571,143,646	▲ 0.3	559,907,046	▲ 2.0	547,735,284	▲ 2.2	539,941,663	▲ 1.4	540,322,463	0.1

※表中の平成16年度までの数値は、登米市及び栗原市が業務を引き継いだ一部事務組合の地方債残高を含まない。

※表中の平成20年度までの数値は、気仙沼市が業務を引き継いだ一部事務組合の地方債残高を含まない。

※合併団体の合併前の年度については、旧団体の数値を合計したもの。

### 8 実質公債費比率の10年間の推移

(単位:%)

市町村名	平成13年度	平成14年度	増減	平成15年度	増減	平成16年度	増減	平成17年度	増減	平成18年度	増減	平成19年度	増減	平成20年度	増減	平成21年度	増減	平成22年度	増減
1 仙台市										17.7	-	13.6	▲ 4.1	12.2	▲ 1.4	12.7	0.5	11.9	▲ 0.8
2 石巻市										16.2	-	14.6	▲ 1.6	14.3	▲ 0.3	14.3	0.0	14.9	0.6
3 塩竈市										15.5	-	9.1	▲ 6.4	7.3	▲ 1.8	8.2	0.9	9.7	1.5
4 気仙沼市										17.2	-	15.2	▲ 2.0	15.0	▲ 0.2	15.5	0.5	15.6	0.1
5 旧本吉町										13.8	-	15.4	1.6	15.7	0.3	-	-	-	-
6 白石市										9.6	-	10.4	0.8	12.6	2.2	12.0	▲ 0.6	11.9	▲ 0.1
7 名取市										13.3	-	10.6	▲ 2.7	10.2	▲ 0.4	10.3	0.1	10.4	0.1
8 角田市										17.4	-	12.5	▲ 4.9	11.6	▲ 0.9	10.7	▲ 0.9	10.9	0.2
9 多賀城市										18.3	-	12.4	▲ 5.9	11.7	▲ 0.7	10.1	▲ 1.6	9.7	▲ 0.4
10 岩沼市										15.4	-	8.5	▲ 6.9	6.9	▲ 1.6	5.4	▲ 1.5	4.2	▲ 1.2
11 登米市										14.3	-	14.7	0.4	14.7	0.0	14.1	▲ 0.6	13.7	▲ 0.4
12 栗原市										17.6	-	17.7	0.1	17.5	▲ 0.2	16.4	▲ 1.1	14.6	▲ 1.8
13 東松島市										15.1	-	14.8	▲ 0.3	14.4	▲ 0.4	14.1	▲ 0.3	13.2	▲ 0.9
14 大崎市										19.9	-	17.1	▲ 2.8	16.5	▲ 0.6	15.7	▲ 0.8	15.0	▲ 0.7
15 蔵王町										16.7	-	16.4	▲ 0.3	16.3	▲ 0.1	14.7	▲ 1.6	13.4	▲ 1.3
16 七ヶ宿町										13.4	-	14.4	1.0	12.6	▲ 1.8	11.1	▲ 1.5	10.1	▲ 1.0
17 大河原町										17.6	-	10.4	▲ 7.2	8.4	▲ 2.0	6.8	▲ 1.6	5.6	▲ 1.2
18 村田町										22.3	-	20.9	▲ 1.4	19.5	▲ 1.4				

9 一般財源の10年間の推移

(1) 地方税

(単位:千円、%)

	市町村名	平成13年度	平成14年度	伸び率	平成15年度	伸び率	平成16年度	伸び率	平成17年度	伸び率	平成18年度	伸び率	平成19年度	伸び率	平成20年度	伸び率	平成21年度	伸び率	平成22年度	伸び率
1	仙台市	181,938,397	175,332,578	▲ 3.6	169,015,862	▲ 3.6	164,861,624	▲ 2.5	167,652,160	1.7	169,560,376	▲ 1.1	179,168,211	5.7	180,961,207	1.0	175,213,353	▲ 3.2	172,525,235	▲ 1.5
2	石巻市	18,257,756	17,642,275	▲ 3.4	16,737,253	▲ 5.1	16,334,480	▲ 2.4	16,965,536	3.9	16,490,209	▲ 2.8	18,031,722	9.3	18,108,516	0.4	17,562,841	▲ 3.0	17,190,425	▲ 2.1
3	塩竈市	6,984,356	6,766,024	▲ 3.1	6,292,265	▲ 7.0	6,107,240	▲ 2.9	6,016,238	▲ 1.5	5,916,044	▲ 1.7	6,316,801	6.8	6,305,126	▲ 0.2	6,147,875	▲ 2.5	5,865,636	▲ 4.6
4	気仙沼市	7,272,426	7,128,490	▲ 2.0	6,745,649	▲ 5.4	6,719,489	▲ 0.4	6,690,701	▲ 0.4	6,553,077	▲ 2.1	7,014,573	7.0	7,013,163	▲ 0.0	6,838,698	▲ 2.5	6,555,305	▲ 4.1
5	白石市	4,217,893	4,180,441	▲ 0.9	4,021,110	▲ 3.8	3,971,479	▲ 1.2	3,918,200	▲ 1.3	3,911,683	▲ 0.2	4,332,652	10.8	4,316,372	▲ 0.4	4,069,984	▲ 5.7	3,949,308	▲ 3.0
6	名取市	9,341,611	9,227,491	▲ 1.2	8,862,390	▲ 4.0	8,884,800	0.3	9,239,674	4.0	9,305,209	0.7	10,030,000	7.8	10,526,127	4.9	10,439,410	▲ 0.8	10,267,618	▲ 1.6
7	角田市	3,496,992	3,482,510	▲ 0.4	3,279,122	▲ 5.8	3,314,106	1.1	3,544,098	6.9	3,547,336	0.1	3,756,971	5.9	3,632,024	▲ 3.3	3,395,636	▲ 6.5	3,337,567	▲ 1.7
8	多賀城市	7,782,332	7,848,295	0.8	7,430,329	▲ 5.3	7,343,101	▲ 1.2	7,448,471	1.4	7,556,562	0.1	8,086,062	8.4	8,785,037	8.6	7,819,439	▲ 11.0	7,660,754	▲ 2.0
9	岩沼市	6,209,382	6,216,220	0.1	6,012,223	▲ 3.3	6,209,945	3.3	6,336,670	2.0	6,249,710	▲ 1.4	6,721,511	7.5	6,882,155	2.4	6,714,384	▲ 2.4	6,453,728	▲ 3.9
10	登米市	6,787,784	6,752,368	▲ 0.5	6,578,206	▲ 2.6	6,355,712	▲ 3.4	6,595,622	3.8	6,463,420	▲ 2.0	7,115,950	10.1	7,459,855	4.8	7,022,132	▲ 5.9	6,823,368	▲ 2.8
11	栗原市	6,936,938	6,781,911	▲ 2.2	6,579,826	▲ 3.0	6,596,499	0.3	6,620,121	0.4	6,485,001	▲ 2.0	7,040,517	8.6	7,243,895	2.9	6,755,507	▲ 6.7	6,448,278	▲ 1.6
12	東松島市	3,054,677	3,152,993	3.2	2,919,324	▲ 7.4	2,883,105	▲ 1.2	3,168,115	9.9	3,241,973	2.3	3,613,427	11.5	3,578,588	▲ 1.0	3,509,131	▲ 1.9	3,414,230	▲ 2.7
13	大崎市	15,045,217	14,650,620	▲ 2.6	14,221,412	▲ 2.9	14,243,019	0.2	14,463,613	1.5	14,410,697	▲ 0.4	15,516,365	7.7	15,684,002	1.1	14,771,365	▲ 5.8	14,694,064	▲ 0.5
14	蔵王町	2,044,744	1,948,932	▲ 4.7	1,795,818	▲ 7.9	1,805,483	0.5	1,721,748	▲ 4.6	1,683,169	▲ 2.2	1,818,226	8.0	1,864,648	2.6	1,752,664	▲ 6.0	1,671,675	▲ 4.6
15	七ヶ宿町	563,411	644,113	14.3	621,325	▲ 3.5	607,079	▲ 2.3	594,360	▲ 2.1	578,181	▲ 2.6	584,316	0.9	571,826	▲ 2.1	554,392	▲ 3.0	541,676	▲ 2.3
16	大河原町	2,578,651	2,575,925	▲ 0.1	2,393,931	▲ 7.1	2,398,706	0.2	2,461,110	2.6	2,473,288	0.5	2,804,178	13.4	2,810,104	0.2	2,704,245	▲ 3.8	2,623,101	▲ 3.0
17	村田町	1,462,340	1,391,552	▲ 4.9	1,324,722	▲ 4.8	1,360,537	2.7	1,380,514	1.5	1,364,597	▲ 1.2	1,475,385	8.1	1,565,320	6.1	1,396,934	▲ 10.8	1,373,241	▲ 1.7
18	柴田町	4,371,936	4,390,511	0.4	4,132,352	▲ 5.9	4,188,973	1.4	4,091,564	▲ 2.3	4,091,253	▲ 0.0	4,590,051	12.2	4,489,204	▲ 2.2	4,489,033	▲ 3.1	4,211,913	▲ 3.2
19	川崎町	959,881	916,709	▲ 4.5	872,926	▲ 4.8	878,345	0.6	899,419	2.4	924,870	2.8	942,680	1.9	968,915	2.8	913,260	▲ 5.7	890,803	▲ 2.5
20	九森町	1,307,234	1,289,905	▲ 1.3	1,235,784	▲ 4.2	1,248,710	1.0	1,267,220	1.5	1,252,671	▲ 1.1	1,364,018	8.9	1,356,048	▲ 0.6	1,273,633	▲ 6.1	1,208,522	▲ 5.1
21	亘理町	3,394,253	3,366,022	▲ 0.8	3,248,834	▲ 3.5	3,277,447	0.9	3,354,944	2.4	3,376,250	0.6	3,733,200	10.6	3,750,040	0.5	3,653,130	▲ 5.0	3,345,131	▲ 6.1
22	山元町	1,430,848	1,385,083	▲ 3.2	1,315,210	▲ 5.0	1,313,345	▲ 0.1	1,304,170	▲ 0.7	1,316,105	0.9	1,423,212	8.1	1,445,256	1.5	1,370,113	▲ 5.2	1,340,436	▲ 2.2
23	松島町	1,823,428	1,799,103	▲ 1.3	1,722,057	▲ 4.3	1,742,976	1.2	1,714,225	▲ 1.6	1,691,173	▲ 1.3	1,854,518	9.7	1,960,720	5.7	1,743,550	▲ 11.1	1,793,874	2.9
24	七ヶ浜町	2,196,989	2,187,013	▲ 0.5	2,002,685	▲ 8.4	1,995,554	▲ 0.4	1,894,650	▲ 5.1	1,866,444	▲ 1.5	2,024,346	8.5	2,174,164	27.2	2,373,090	▲ 7.8	2,218,476	▲ 6.5
25	利府町	3,965,223	4,154,522	4.8	4,164,080	0.2	4,127,352	▲ 0.9	4,095,547	▲ 0.8	4,088,585	▲ 0.9	4,435,498	9.3	4,453,173	0.4	4,363,571	▲ 2.0	4,259,510	▲ 2.4
26	大和町	3,373,241	3,508,295	4.0	3,224,161	▲ 8.1	3,301,673	2.4	3,320,923	0.6	3,209,557	▲ 3.4	3,679,173	14.6	3,690,245	0.3	3,471,703	▲ 5.9	3,631,984	4.6
27	大郷町	939,471	917,412	▲ 2.3	886,635	▲ 3.4	896,679	1.1	929,675	3.7	978,768	5.3	1,086,324	11.0	1,112,942	2.5	1,035,600	▲ 6.9	1,017,311	▲ 1.8
28	富谷町	3,680,154	3,743,532	1.7	3,711,939	0.8	5,549,329	49.5	4,216,294	▲ 24.0	4,397,771	4.3	4,963,183	12.9	5,005,205	0.8	4,901,173	▲ 2.1	4,884,000	▲ 0.4
29	大衡村	1,209,802	1,168,517	▲ 3.4	1,143,014	▲ 2.2	1,193,179	4.4	1,203,682	0.9	1,168,406	▲ 2.9	1,302,279	11.5	1,298,179	▲ 0.3	1,239,182	▲ 4.5	1,134,799	▲ 8.4
30	色麻町	709,913	712,417	0.4	678,835	▲ 4.7	670,510	▲ 1.2	684,860	2.1	667,861	▲ 2.5	753,635	12.8	756,385	0.4	699,520	▲ 7.5	677,648	▲ 3.1
31	加美町	2,720,528	2,487,127	▲ 8.6	2,323,476	▲ 6.6	2,318,800	▲ 0.2	2,313,177	▲ 0.2	2,391,699	3.4	2,530,444	5.8	2,515,276	▲ 0.6	2,446,505	▲ 2.7	2,423,071	▲ 1.0
32	涌谷町	1,487,383	1,405,385	▲ 5.5	1,325,581	▲ 5.7	1,311,247	▲ 1.1	1,338,333	2.1	1,426,564	6.6	1,542,533	8.1	1,629,102	5.6	1,463,731	▲ 10.2	1,383,251	▲ 5.5
33	美里町	2,378,826	2,338,664	▲ 1.7	2,234,543	▲ 4.5	2,230,124	▲ 0.2	2,258,274	1.3	2,254,437	▲ 0.2	2,500,506	10.9	2,544,911	1.8	2,494,782	▲ 2.0	2,381,346	▲ 4.5
34	女川町	4,190,191	4,243,289	1.3	6,965,407	64.2	6,328,951	▲ 9.1	5,773,612	▲ 8.8	5,160,833	▲ 10.6	4,931,926	▲ 4.4	4,466,906	▲ 9.4	4,144,820	▲ 7.2	4,143,890	▲ 0.0
35	南三陸町	1,266,321	1,239,023	▲ 2.2	1,222,428	▲ 1.3	1,202,883	▲ 1.6	1,215,403	1.0	1,182,959	▲ 2.7	1,346,203	13.8	1,340,251	▲ 0.4	1,338,136	▲ 0.2	1,299,451	▲ 2.9
県計		325,380,509	316,974,677	▲ 2.6	307,238,714	▲ 3.1	303,772,481	▲ 1.1	306,693,523	1.0	307,107,275	▲ 0.1	328,430,596	6.9	332,664,887	1.3	319,852,477	▲ 3.9	313,840,595	▲ 1.9
県計(仙台市除)		143,442,112	141,642,189	▲ 1.3	138,222,852	▲ 2.4	138,910,857	0.5	139,041,363	0.1	137,546,899	▲ 1.1	149,262,385	8.5	151,703,680	1.6	144,639,124	▲ 4.7	141,315,660	▲ 2.3

※合併団体の合併前の年度については、旧団体の数値を合計したものの。

(2) 地方交付税

(単位:千円、%)

	市町村名	平成13年度	平成14年度	伸び率	平成15年度	伸び率	平成16年度	伸び率	平成17年度	伸び率	平成18年度	伸び率	平成19年度	伸び率	平成20年度	伸び率	平成21年度	伸び率	平成22年度	伸び率
1	仙台市	40,999,860	36,705,581	▲ 10.5	34,491,717	▲ 6.0	31,693,480	▲ 8.1	33,729,195	6.4	30,207,544	▲ 10.4	24,926,418	▲ 17.5	25,277,808	1.4	23,007,029	▲ 9.0	24,608,542	7.0
2	石巻市	23,121,912	21,905,136	▲ 5.3	20,453,114	▲ 6.6	19,423,898	▲ 5.0	20,775,611	7.0	19,966,559	▲ 3.9	18,918,831	▲ 5.2	19,552,767	3.4	20,559,781	5.2	21,422,679	4.2
3	塩竈市	5,151,441	5,126,481	▲ 0.5	4,932,014	▲ 3.8	5,038,689	2.2	5,170,076	2.6	5,090,956	▲ 1.5	5,020,461	▲ 1.4	5,160,358	2.8	5,261,594	2.0	5,645,144	7.3
4	気仙沼市	11,820,687	11,364,417	▲ 3.9	10,458,957	▲ 8.0	10,155,834	▲ 2.9	10,022,486	▲ 1.3	10,032,422	0.1	9,675,701	▲ 3.6	10,093,753	4.3	10,155,414	0.6	10,815,062	6.5
5	白石市	6,140,311	5,851,772	▲ 4.7	5,618,804	▲ 4.0	5,336,513	▲ 5.0	5,345,623	0.2	5,036,717	▲ 5.8	4,554,427	▲ 9.6	4,550,089	▲ 0.1	4,731,560	4.0	5,112,988	8.1
6	名取市	5,113,131	4,663,816	▲ 8.8	4,479,057	▲ 4.0	3,882,258	▲ 13.3	4,126,901	6.3	3,763,421	▲ 8.8	3,350,937	▲ 11.0	3,472,768	3.6	2,975,159	▲ 14.3	3,306,634	11.1
7	角田市	4,233,514	3,956,312	▲ 6.5	3,857,382	▲ 2.5	3,880,030	0.6	3,878,002	▲ 0.1	3,498,787	▲ 9.8	3,186,263	▲ 8.9	3,520,407	10.5	3,794,507	7.8	4,098,189	8.0
8	多賀城市	3,487,516	3,312,062	▲ 5.0	3,038,057	▲ 8.3	3,208,835	5.7	3,079,528	▲ 4.0	3,011,741	▲ 2.2	2,877,296	▲ 4.5	2,941,680	2.2	2,416,300	▲ 17.9	3,117,270	29.0
9	岩沼市	2,261,901	2,172,523	▲ 4.0	1,813,779	▲ 16.5	1,824,599	0.6	1,725,147	▲ 5.5	1,713,020	▲ 0.7	1,764,676	3.0	1,665,362	▲ 5.6	1,602,032	▲ 3.8	1,923,116	20.0
10	登米市	20,370,843	19,057,826	▲ 6.4	17,195,951	▲ 9.8	16,296,696	▲ 5.2	17,978,804	10.3	17,500,864	▲ 2.7	17,383,695	▲ 0.7	17,849,808	2.7	18,294,160	2.5	19,573,706	7.0
11	栗原市	20,003,777	18,952,738	▲ 5.3	17,877,976	▲ 5.7	17,452,607	▲ 2.4	19,343,379	10.8	18,775,783	▲ 2.9	19,017,440	1.3	20,675,714	8.7	19,718,977	▲ 4.6	20,949,164	6.2
12	東松島市	5,47																		



(5) 臨時財政対策債発行額

(単位:千円、%)

Table with 17 columns: 市町村名, 平成13年度, 平成14年度, 伸び率, 平成15年度, 伸び率, 平成16年度, 伸び率, 平成17年度, 伸び率, 平成18年度, 伸び率, 平成19年度, 伸び率, 平成20年度, 伸び率, 平成21年度, 伸び率, 平成22年度, 伸び率. Rows include 1 仙台市, 2 石巻市, 3 塩竈市, etc.

※合併団体の合併前の年度については、旧団体の数値を合計したもの。

(6) 合計(1~5)

(単位:千円、%)

Table with 17 columns: 市町村名, 平成13年度, 平成14年度, 伸び率, 平成15年度, 伸び率, 平成16年度, 伸び率, 平成17年度, 伸び率, 平成18年度, 伸び率, 平成19年度, 伸び率, 平成20年度, 伸び率, 平成21年度, 伸び率, 平成22年度, 伸び率. Rows include 1 仙台市, 2 石巻市, 3 塩竈市, etc.

※合併団体の合併前の年度については、旧団体の数値を合計したもの。

10 義務的経費の10年間の推移

(1) 人件費

(単位:千円、%)

市町村名	平成13年度	平成14年度	伸び率	平成15年度	伸び率	平成16年度	伸び率	平成17年度	伸び率	平成18年度	伸び率	平成19年度	伸び率	平成20年度	伸び率	平成21年度	伸び率	平成22年度	伸び率
1 仙台市	65,344.924	65,978.669	▲ 1.0	66,400.688	0.6	64,689.574	▲ 2.6	64,165.279	▲ 0.8	65,299.845	▲ 1.8	65,763.807	0.7	65,829.204	0.1	65,375.665	▲ 0.7	65,654.633	0.4
2 石巻市	15,836.102	15,132.256	▲ 4.5	15,230.813	0.7	14,442.639	▲ 5.2	14,259.932	▲ 1.3	13,289.404	▲ 6.8	13,198.361	▲ 0.7	12,881.566	▲ 2.4	12,392.665	▲ 3.8	12,015.628	▲ 3.0
3 塩竈市	4,764.302	4,364.865	▲ 8.4	4,454.396	2.1	4,315.409	▲ 3.1	4,321.916	0.2	4,105.075	▲ 5.0	3,816.000	▲ 7.0	3,669.555	▲ 3.8	3,645.272	▲ 0.7	3,398.101	▲ 6.8
4 気仙沼市	7,436.492	7,098.700	▲ 4.5	6,969.689	▲ 1.5	6,958.531	▲ 0.4	6,928.010	▲ 0.4	6,448.125	▲ 6.9	6,296.184	▲ 2.4	6,049.610	▲ 3.9	6,282.926	3.9	6,094.564	▲ 3.0
5 白石市	2,970.599	2,910.156	▲ 2.0	2,963.319	1.8	2,932.426	▲ 1.0	2,974.903	1.4	2,887.523	▲ 2.9	2,853.966	▲ 1.2	2,822.629	▲ 1.1	2,806.914	▲ 0.6	2,748.282	▲ 2.1
6 名取市	5,026.924	4,820.615	▲ 4.1	4,777.696	▲ 0.9	4,880.563	2.2	4,917.663	0.8	4,822.683	▲ 1.9	4,833.408	0.2	4,877.307	0.9	4,963.730	1.8	4,970.713	0.1
7 角田市	2,819.867	2,777.579	▲ 1.5	2,736.935	▲ 1.5	2,733.964	▲ 0.1	2,717.114	▲ 0.6	2,594.689	▲ 4.5	2,596.864	0.1	2,476.338	▲ 4.6	2,414.110	▲ 2.5	2,434.043	0.8
8 多賀城市	3,964.340	3,928.205	▲ 0.9	3,839.729	▲ 2.3	3,845.156	0.1	3,882.112	1.0	3,818.127	▲ 1.6	3,727.076	▲ 2.4	3,604.292	▲ 3.3	3,571.467	▲ 0.9	3,678.781	3.0
9 岩沼市	3,414.766	3,260.428	▲ 4.5	3,286.341	0.8	3,284.901	▲ 0.0	3,273.433	▲ 0.3	3,148.933	▲ 3.8	3,071.361	▲ 2.5	2,996.849	▲ 2.4	2,881.505	▲ 3.8	2,830.158	▲ 1.8
10 登米市	9,592.673	9,340.787	▲ 2.6	9,194.658	▲ 1.6	9,248.683	0.6	10,651.165	15.2	10,491.251	▲ 1.5	10,482.023	▲ 0.1	10,174.114	▲ 2.9	9,846.860	▲ 3.2	9,694.599	▲ 1.5
11 栗原市	9,394.839	9,125.856	▲ 2.9	8,918.114	▲ 2.3	8,930.561	0.1	9,833.367	10.1	9,446.692	▲ 3.9	9,465.887	0.2	9,413.326	▲ 0.6	8,896.200	▲ 5.5	8,664.671	▲ 2.6
12 東松島市	3,029.764	2,973.414	▲ 1.9	2,958.473	▲ 0.5	2,942.528	▲ 0.5	3,068.430	4.3	2,913.639	▲ 5.0	2,825.833	▲ 3.0	2,793.833	▲ 1.1	2,736.183	▲ 2.1	2,687.414	▲ 1.8
13 大崎市	11,248.659	10,845.805	▲ 3.6	10,915.810	0.6	11,168.362	2.3	10,950.185	▲ 2.0	10,349.007	▲ 5.5	9,907.860	▲ 4.3	9,660.051	▲ 2.5	9,364.589	▲ 3.1	9,097.293	▲ 2.9
14 蔵王町	1,384.070	1,349.199	▲ 2.5	1,294.650	▲ 4.0	1,288.246	▲ 0.5	1,261.915	▲ 2.0	1,218.441	▲ 3.4	1,188.390	▲ 2.5	1,176.021	▲ 1.0	1,180.004	0.3	1,176.749	▲ 0.3
15 七ヶ宿町	602.183	586.474	▲ 2.6	573.400	▲ 2.2	545.881	▲ 4.8	498.022	▲ 8.8	481.533	▲ 3.3	484.653	0.6	490.889	1.3	486.780	▲ 0.8	489.921	0.6
16 大河原町	1,752.342	1,766.439	0.8	1,704.025	▲ 3.5	1,761.973	3.4	1,726.804	▲ 2.0	1,669.592	▲ 3.3	1,629.852	▲ 2.4	1,594.301	▲ 2.2	1,455.848	▲ 3.0	1,580.175	2.2
17 村田町	1,324.906	1,316.232	▲ 0.7	1,296.235	▲ 1.5	1,298.584	0.2	1,257.355	▲ 3.2	1,229.405	▲ 2.2	1,202.756	▲ 2.2	1,160.837	▲ 3.5	1,140.910	▲ 1.7	1,127.557	▲ 1.2
18 柴田町	2,811.827	2,706.575	▲ 3.7	2,672.804	▲ 1.2	2,712.240	1.5	2,629.344	▲ 3.1	2,478.270	▲ 5.7	2,318.871	▲ 6.4	2,257.772	▲ 2.6	2,342.120	3.7	2,382.360	1.7
19 川崎町	1,148.111	1,102.438	▲ 4.0	1,119.744	1.6	1,061.596	▲ 5.2	1,049.521	▲ 1.1	1,013.774	▲ 3.4	999.454	▲ 1.4	941.375	▲ 5.8	931.572	▲ 1.0	942.488	1.2
20 丸森町	1,745.583	1,716.569	▲ 1.7	1,660.804	▲ 3.2	1,666.200	0.3	1,585.447	▲ 4.8	1,565.477	▲ 1.3	1,504.330	▲ 3.9	1,451.129	▲ 3.5	1,430.071	▲ 1.5	1,451.172	1.5
21 亘理町	2,293.961	2,218.383	▲ 3.3	2,152.252	▲ 3.0	2,201.213	2.3	2,224.505	1.1	2,161.581	▲ 2.8	2,127.467	▲ 1.6	2,047.002	▲ 3.8	1,986.080	▲ 3.0	1,967.667	▲ 0.9
22 山元町	1,499.692	1,456.530	▲ 2.9	1,408.113	▲ 3.3	1,418.255	0.7	1,398.170	▲ 1.4	1,350.806	▲ 3.4	1,273.946	▲ 5.7	1,225.540	▲ 3.8	1,154.306	▲ 5.8	1,194.129	3.4
23 松島町	1,421.910	1,363.453	▲ 4.1	1,328.694	▲ 2.5	1,313.081	▲ 1.2	1,304.111	▲ 0.7	1,258.552	▲ 3.5	1,237.752	▲ 1.7	1,214.387	▲ 1.9	1,163.181	▲ 4.2	1,153.132	▲ 0.9
24 七ヶ浜町	1,338.454	1,348.486	0.8	1,334.557	▲ 1.1	1,355.571	1.6	1,340.779	▲ 1.1	1,293.560	▲ 3.5	1,277.328	▲ 1.3	1,249.401	▲ 2.2	1,232.680	▲ 1.3	1,215.111	▲ 1.4
25 利府町	1,731.276	1,677.327	▲ 3.1	1,601.992	▲ 4.5	1,731.281	8.1	1,766.738	2.0	1,746.861	▲ 1.1	1,722.385	▲ 1.4	1,718.496	▲ 0.2	1,812.736	5.5	1,801.354	▲ 0.6
26 大和町	1,707.597	1,696.828	▲ 0.6	1,672.509	▲ 1.4	1,631.758	▲ 2.4	1,595.558	▲ 2.2	1,575.221	▲ 1.3	1,550.481	▲ 1.6	1,454.658	▲ 6.2	1,468.397	0.9	1,430.755	▲ 2.6
27 大郷町	1,040.299	1,007.882	▲ 3.1	1,024.728	1.7	1,004.966	▲ 2.0	991.604	▲ 1.3	920.305	▲ 7.2	879.578	▲ 4.4	853.757	▲ 2.9	850.542	▲ 0.4	806.929	▲ 5.1
28 富谷町	1,831.862	1,741.335	▲ 4.9	1,788.667	2.7	1,742.493	▲ 2.6	1,820.854	4.5	1,778.257	▲ 2.3	1,818.468	2.3	1,805.655	▲ 0.7	1,863.375	3.2	1,931.170	3.6
29 大衡村	810.275	801.931	▲ 1.0	792.647	▲ 1.2	793.945	0.2	749.043	▲ 5.7	706.206	▲ 5.7	692.779	▲ 1.9	678.634	▲ 2.0	665.877	▲ 1.9	643.927	▲ 3.3
30 色麻町	938.661	953.984	1.6	944.987	▲ 0.9	942.561	▲ 0.3	911.248	▲ 3.3	862.195	▲ 5.4	874.709	1.5	865.961	▲ 1.0	841.585	▲ 2.8	813.174	▲ 3.4
31 加美町	3,247.376	3,075.907	▲ 5.3	2,985.651	▲ 2.9	2,968.352	▲ 0.6	2,859.070	▲ 3.7	2,829.734	▲ 1.0	2,785.079	▲ 1.6	2,611.276	▲ 6.2	2,483.849	▲ 4.9	2,398.160	▲ 3.4
32 涌谷町	1,622.438	1,562.144	▲ 3.7	1,568.802	0.4	1,611.976	2.8	1,584.000	▲ 1.7	1,516.140	▲ 4.3	1,484.519	▲ 2.1	1,393.556	▲ 6.1	1,371.027	▲ 1.6	1,394.265	1.7
33 美里町	2,511.910	2,461.980	▲ 2.0	2,518.454	2.3	2,524.330	0.2	2,466.298	▲ 2.3	2,259.885	▲ 8.4	2,211.281	▲ 2.2	2,097.800	▲ 5.1	2,054.136	▲ 2.1	1,969.707	▲ 4.1
34 女川町	1,335.722	1,266.451	▲ 5.2	1,292.074	2.0	1,293.291	0.1	1,293.624	0.0	1,259.413	▲ 2.6	1,224.012	▲ 2.8	1,153.779	▲ 5.7	1,153.418	▲ 0.0	1,067.236	▲ 7.5
35 南三陸町	2,146.819	2,071.890	▲ 3.5	2,039.019	▲ 1.6	2,041.298	0.1	2,017.662	▲ 1.2	1,870.810	▲ 7.3	1,826.668	▲ 2.4	1,838.053	0.6	1,803.509	▲ 1.9	1,773.661	▲ 1.7
県計	181,093.525	177,806.132	▲ 1.8	177,440.969	▲ 0.2	175,281.700	▲ 1.2	176,275.181	0.6	172,661.311	▲ 2.1	171,153.118	▲ 0.9	168,528.953	▲ 1.5	166,139.999	▲ 1.4	164,679.679	▲ 0.9
県計(仙台市除)	115,748.601	111,827.463	▲ 3.4	111,040.281	▲ 0.7	110,592.126	▲ 0.4	112,109.92	1.4	107,361.466	▲ 4.2	105,389.311	▲ 1.8	102,699.749	▲ 2.6	100,764.334	▲ 1.9	99,025.046	▲ 1.7

※合併団体の合併前の年度については、旧団体の数値を合計したもの。

(2) 扶助費

(単位:千円、%)

市町村名	平成13年度	平成14年度	伸び率	平成15年度	伸び率	平成16年度	伸び率	平成17年度	伸び率	平成18年度	伸び率	平成19年度	伸び率	平成20年度	伸び率	平成21年度	伸び率	平成22年度	伸び率
1 仙台市	32,767.294	35,996.712	9.9	40,148.025	11.5	43,557.773	8.5	46,606.636	7.0	48,636.709	4.4	53,238.885	9.5	55,982.519	5.2	61,050.530	9.1	77,993.826	27.8
2 石巻市	3,834.924	4,273.797	11.4	5,244.330	22.7	5,499.733	4.9	6,548.507	19.1	6,619.893	1.1	7,185.214	8.5	7,370.610	2.6	7,734.787	4.9	10,040.456	29.8
3 塩竈市	1,837.046	2,083.540	13.4	2,445.203	17.4	2,598.030	6.3	2,761.201	6.3	2,945.274	6.7	3,089.466	4.9	3,221.473	4.3	3,382.637	5.0	4,001.344	18.3
4 気仙沼市	1,682.491	1,845.719	9.7	2,173.699	17.8	2,338.514	7.6	2,435.667	4.2	2,520.918	3.5	2,620.741	4.0	2,567.748	▲ 2.0	2,655.424	3.4	3,583.273	34.9
5 白石市	910.326	992.667	9.0	1,099.840	10.8	1,198.539	9.0	1,235.977	3.1	1,251.496	1.3	1,356.214	8.4	1,447.082	6.7	1,457.183	0.7	1,853.388	27.2
6 名取市	1,125.546	1,360.334	20.9	1,646.243	21.0	1,844.330	12.0	1,969.144	6.8	2,108.974	7.1	2,345.286	11.2	2,443.762	4.2	2,605.377	6.6	3,787.055	45.4
7 角田市	679.156	715.702	5.4	813.165	13.6	931.367	14.5	964.711	3.6	1,007.921	4.5	1,060.864	5.3	1,082.427	2.0	1,077.847	▲ 0.4	1,434.846	33.1
8 多賀城市	1,227.521	1,394.254	13.6	1,681.517	20.6	1,934.828	15.1	2,091.169	8.1	2,277.382	8.9	2,473.640	8.6	2,644.299	6.9	2,857.309	8.1	3,736.215	30.8
9 岩沼市	950.553	1,083.199	14.0	1,324.963	22.3	1,390.487	4.9	1,489.087	7.1	1,551.009	4.2	1,736.558	12.0	1,818.623	4.7	1,872.959	3.0	2,619.562	39.9
10 登米市	1,173.000	1,242.496	5.9	1,799.435	44.8	2,014.809	12.0	3,224.712	60.1	3,431.315	6.4	3,751.499	9.3	3,903.296	4.0	4,152.923	6.4	5,265.102	26.8
11 栗原市	836.472	858.639	2.7	1,386.639	61.5	1,563.956	12.8	2,501.429	59.9	2,540.514	1.6	2,853.980	12.3	2,972.340	4.1	3,114.104	4.8	3,996.121	28.3
12 東松島市	403.564	412.860	2.3	859.960	108.3	743.801	▲ 13.5	1,311.526	76.3	1,638.946	25.0	1,684.366	2.8	1,649.876					

(3) 公債費

(単位:千円、%)

Table with 20 columns (Municipality, Heisei 13, Heisei 14, Heisei 15, Heisei 16, Heisei 17, Heisei 18, Heisei 19, Heisei 20, Heisei 21, Heisei 22) and 35 rows of municipalities including Iwate, Miyagi, Fukushima, Ibaraki, Tochigi, Gunma, Saitama, Chiba, Tokyo, Kanagawa, and others. Includes a total row for '県計'.

※合併団体の合併前の年度については、旧団体の数値を合計したものを。

(4) 義務的経費合計((1)+(2)+(3))

(単位:千円、%)

Table with 20 columns (Municipality, Heisei 13, Heisei 14, Heisei 15, Heisei 16, Heisei 17, Heisei 18, Heisei 19, Heisei 20, Heisei 21, Heisei 22) and 35 rows of municipalities including Iwate, Miyagi, Fukushima, Ibaraki, Tochigi, Gunma, Saitama, Chiba, Tokyo, Kanagawa, and others. Includes a total row for '県計'.

※合併団体の合併前の年度については、旧団体の数値を合計したものを。



(3) 投資的経費合計((1)+(2))

(単位:千円、%)

市町村名	平成13年度	平成14年度	伸び率	平成15年度	伸び率	平成16年度	伸び率	平成17年度	伸び率	平成18年度	伸び率	平成19年度	伸び率	平成20年度	伸び率	平成21年度	伸び率	平成22年度	伸び率
1 仙台市	100,113,668	85,392,743	▲ 14.7	98,717,276	15.6	81,958,220	▲ 17.0	73,467,217	▲ 10.4	72,325,458	▲ 1.6	58,391,420	▲ 19.3	56,424,424	▲ 3.4	55,199,947	▲ 2.2	43,191,961	▲ 21.8
2 石巻市	11,340,102	9,550,708	▲ 15.8	9,116,728	▲ 4.5	14,734,949	61.6	11,319,751	▲ 23.2	5,176,890	▲ 54.3	4,099,869	▲ 20.8	3,627,328	▲ 11.5	6,984,684	92.6	7,671,245	9.8
3 塩竈市	4,633,779	3,517,459	▲ 24.1	2,130,131	▲ 39.4	1,696,047	▲ 20.4	2,089,063	23.2	1,685,337	▲ 19.3	1,720,876	2.1	1,306,189	▲ 24.1	2,810,084	115.1	2,141,764	▲ 23.8
4 気仙沼市	3,794,233	3,285,884	▲ 13.4	3,020,578	▲ 8.1	2,584,802	▲ 14.4	3,076,573	19.0	2,113,797	▲ 31.3	1,812,085	▲ 14.3	2,714,029	49.8	4,498,147	65.7	3,387,209	▲ 24.7
5 白石市	2,811,789	3,454,114	22.8	1,375,079	▲ 60.2	1,958,808	42.5	1,502,494	▲ 23.3	1,795,760	19.5	1,661,596	▲ 7.5	1,206,421	▲ 27.4	1,441,941	19.5	985,121	▲ 31.7
6 名取市	3,628,957	4,587,156	26.4	3,238,176	▲ 29.4	2,327,058	▲ 28.1	2,712,510	16.6	3,773,289	39.1	2,916,909	▲ 22.7	4,705,099	61.3	2,488,541	▲ 47.1	3,044,393	22.3
7 角田市	3,054,791	1,358,602	▲ 55.5	824,674	▲ 39.3	855,111	3.7	1,135,719	32.8	1,190,864	4.9	1,220,492	2.5	1,858,917	52.3	1,094,739	▲ 41.1	1,912,818	74.7
8 多賀城市	5,474,116	4,276,870	▲ 21.9	2,809,683	▲ 34.3	2,109,941	▲ 24.9	2,059,954	▲ 2.4	2,277,431	10.6	2,260,578	▲ 0.7	2,149,617	▲ 4.9	3,167,377	47.3	2,630,046	▲ 17.0
9 岩沼市	2,277,417	1,206,015	▲ 47.0	1,092,275	▲ 9.4	895,821	▲ 18.0	593,262	▲ 33.8	729,894	23.0	1,751,192	139.9	1,643,704	▲ 6.1	1,389,086	▲ 15.5	3,432,415	147.1
10 登米市	9,558,945	8,248,827	▲ 13.7	9,220,893	11.8	10,702,872	16.1	5,168,241	▲ 51.7	7,094,294	37.3	7,277,145	2.6	7,451,341	2.4	7,317,511	▲ 1.8	4,622,647	▲ 36.8
11 栗原市	8,635,522	7,385,527	▲ 14.5	6,692,279	▲ 9.4	9,342,670	39.6	8,431,706	▲ 9.8	10,854,822	28.7	6,594,857	▲ 39.2	8,408,850	27.5	10,077,677	19.8	8,873,308	▲ 12.0
12 東松島市	2,811,802	2,474,504	▲ 12.0	4,893,006	97.7	7,908,802	61.6	3,078,828	▲ 61.1	3,001,072	▲ 2.5	2,761,517	▲ 8.0	1,669,726	▲ 39.5	2,640,657	58.1	2,021,148	▲ 23.5
13 大崎市	9,032,155	5,935,534	▲ 34.3	6,268,845	5.6	10,654,274	70.0	10,234,970	▲ 3.9	5,399,141	▲ 47.2	6,721,490	24.5	4,860,055	▲ 27.7	6,033,485	24.1	4,347,687	▲ 27.9
14 蔵王町	1,090,418	1,476,867	35.4	1,775,793	20.2	1,148,168	▲ 35.3	626,451	▲ 45.4	465,262	▲ 25.7	345,430	▲ 25.8	343,880	▲ 0.4	454,556	32.2	527,521	16.1
15 七ヶ宿町	478,414	324,981	▲ 32.1	378,825	16.6	274,861	▲ 27.4	398,902	45.1	985,078	146.9	337,868	▲ 65.7	179,243	▲ 46.9	406,330	126.7	310,057	▲ 23.7
16 大河原町	594,016	497,770	▲ 16.2	669,144	34.4	439,434	▲ 34.3	461,296	5.0	731,867	58.7	398,306	▲ 45.6	273,835	▲ 31.3	460,370	68.1	535,018	16.2
17 村田町	1,317,815	1,721,323	30.6	1,345,706	▲ 21.8	1,133,946	▲ 15.7	757,879	▲ 33.2	1,160,655	53.1	895,121	▲ 22.9	512,129	▲ 42.8	957,456	87.0	957,224	▲ 0.0
18 柴田町	1,883,101	2,309,116	22.6	2,574,594	11.5	912,122	▲ 64.6	1,132,475	24.2	1,478,696	30.6	529,612	▲ 64.2	509,934	▲ 3.7	644,320	26.4	1,406,949	118.4
19 川崎町	1,169,241	2,046,115	75.0	1,048,113	▲ 48.8	824,334	▲ 21.4	558,975	▲ 32.2	579,986	3.8	409,641	▲ 29.4	220,647	▲ 46.1	320,179	45.1	577,820	80.5
20 丸森町	1,663,473	1,656,268	▲ 0.4	1,447,373	▲ 12.6	1,346,797	▲ 6.9	1,216,889	▲ 9.6	1,431,273	17.6	1,478,239	3.3	1,685,082	14.0	1,503,392	▲ 10.8	1,330,147	▲ 11.5
21 亘理町	1,643,802	2,695,638	64.0	2,101,415	▲ 22.0	3,000,093	42.8	1,765,818	▲ 41.1	1,501,464	▲ 15.0	885,036	▲ 41.1	662,221	▲ 25.2	1,290,993	94.9	969,326	▲ 24.9
22 山元町	1,778,676	2,925,103	64.5	1,476,581	▲ 49.5	1,759,017	19.1	721,436	▲ 59.0	859,291	19.1	641,533	▲ 25.3	455,182	▲ 29.0	500,065	9.9	637,408	27.5
23 松島町	596,836	584,443	▲ 2.1	984,349	68.4	586,264	▲ 40.4	721,896	23.1	874,168	21.1	819,178	▲ 6.3	183,992	▲ 77.5	301,958	64.1	390,481	29.3
24 七ヶ浜町	833,121	621,193	▲ 25.4	530,740	▲ 14.6	307,750	▲ 42.0	392,264	27.5	400,269	2.0	276,312	▲ 31.0	279,376	1.1	659,898	136.2	287,826	▲ 56.4
25 利府町	4,330,144	3,436,629	▲ 20.6	1,516,366	▲ 55.9	1,300,025	▲ 14.3	989,298	▲ 23.9	1,170,494	18.3	894,984	▲ 23.5	1,456,635	62.8	1,338,485	▲ 8.1	1,466,775	9.6
26 大和町	2,818,269	1,952,152	▲ 30.7	1,094,521	▲ 43.9	1,576,914	44.1	1,137,524	▲ 27.9	1,788,294	55.5	1,316,663	▲ 25.5	1,143,735	▲ 13.1	2,355,113	105.9	722,561	▲ 69.3
27 大郷町	1,629,362	1,199,242	▲ 26.4	543,594	▲ 54.7	416,331	▲ 23.4	182,202	▲ 56.2	191,155	4.9	511,482	167.6	270,113	▲ 47.2	257,125	▲ 4.8	490,675	90.8
28 富谷町	2,324,831	4,068,422	75.0	1,228,306	▲ 69.8	1,958,239	59.4	1,149,362	▲ 41.3	1,536,873	33.7	625,467	▲ 59.3	1,119,188	78.9	1,119,533	0.0	1,579,058	41.0
29 大衡村	1,340,114	1,837,346	37.1	1,273,140	▲ 30.7	605,455	▲ 52.4	499,222	▲ 17.5	759,265	52.1	695,070	▲ 8.5	1,754,644	152.4	1,681,090	▲ 4.2	941,072	▲ 44.0
30 色麻町	877,170	1,113,229	26.9	341,778	▲ 69.3	462,127	35.2	467,938	1.3	674,483	44.1	231,185	▲ 65.7	367,982	59.2	683,782	85.8	388,514	▲ 43.2
31 加美町	2,580,520	2,479,477	▲ 3.9	5,026,710	102.7	2,775,365	▲ 44.8	3,580,863	29.0	2,710,047	▲ 24.3	996,924	▲ 63.2	1,422,764	42.7	1,743,173	22.5	1,052,760	▲ 39.6
32 涌谷町	1,752,314	1,723,747	▲ 1.6	948,947	▲ 44.9	470,076	▲ 50.5	220,035	▲ 53.2	150,788	▲ 31.5	161,337	7.0	350,758	117.4	487,749	39.1	694,253	42.3
33 美里町	2,982,540	2,072,189	▲ 30.5	1,860,698	▲ 10.2	1,736,457	▲ 6.7	2,540,088	46.3	1,848,607	▲ 27.2	1,554,483	▲ 15.9	1,049,629	▲ 32.5	1,523,663	45.2	1,510,726	▲ 0.8
34 女川町	1,931,309	2,022,240	4.7	1,772,641	▲ 12.3	2,383,542	34.5	3,213,058	34.8	1,682,424	▲ 47.6	1,446,625	▲ 14.0	1,129,545	▲ 21.9	751,294	▲ 33.5	701,781	▲ 6.6
35 南三陸町	1,587,461	1,010,432	▲ 36.3	666,313	▲ 34.1	866,215	30.0	1,713,988	97.9	1,755,552	2.4	1,645,372	▲ 6.3	808,095	▲ 50.9	1,392,257	72.3	1,350,422	▲ 3.0
県計	204,370,223	180,447,865	▲ 11.7	180,005,270	▲ 0.2	174,012,907	▲ 3.3	149,318,147	▲ 14.2	142,134,040	▲ 4.8	116,285,894	▲ 18.2	114,204,309	▲ 1.8	125,976,657	10.3	107,090,136	▲ 15.0
県計(仙台市除)	104,256,555	95,055,122	▲ 8.8	81,287,994	▲ 14.5	92,054,687	13.2	75,850,930	▲ 17.6	69,808,582	▲ 8.0	57,894,474	▲ 17.1	57,779,885	▲ 0.2	70,776,710	22.5	63,898,175	▲ 9.7

※合併団体の合併前の年度については、旧団体の数値を合計したものの。

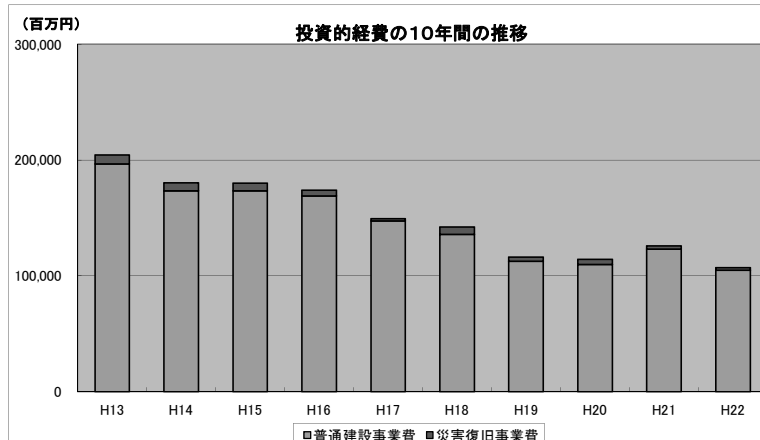
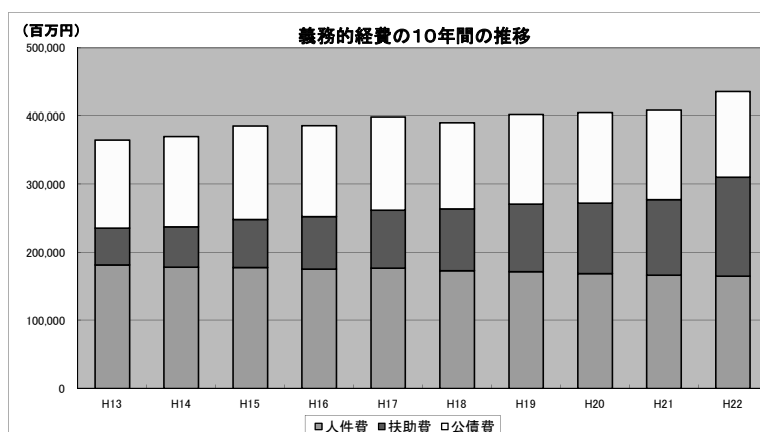
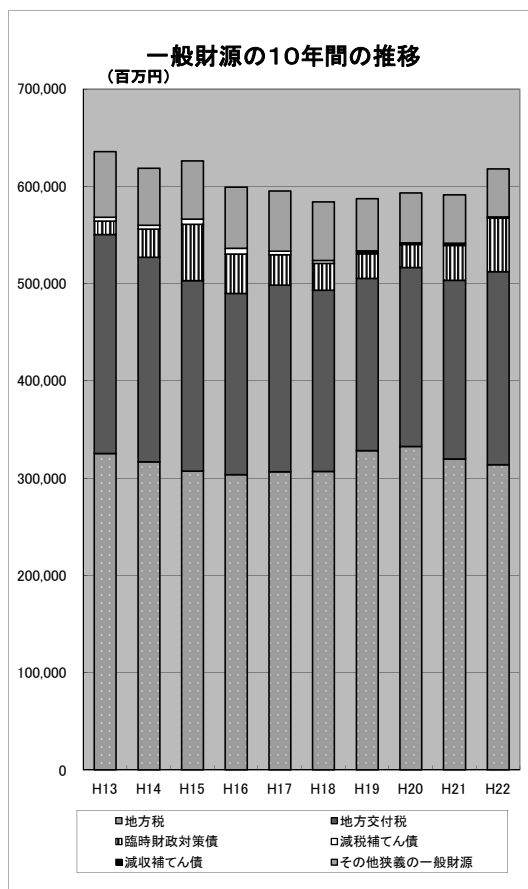



## VI 公営事業（公営企業除く）会計の決算状況

### 1 国民健康保険事業会計（事業勘定）決算の状況

（単位：千円）

区 分 市町村名	歳入総額			歳入総額 B	歳入歳出差引額 A-B C	実質収支 D	実質収支 (精算後) E	基金の状況 23.3.31時点 基金残高
	A	うち 保険税（料）	うち 他会計繰入金					
仙 台 市	86,558,815	19,331,325	9,893,263	86,555,602	3,213	0	0	233,878
石 巻 市	19,349,525	4,400,422	1,219,018	19,302,328	47,197	▲ 99,897	7,454	2,039,642
塩 竈 市	6,621,990	1,542,184	477,874	6,447,695	174,295	149,939	174,295	524,989
気 仙 沼 市	9,006,709	1,850,042	482,826	8,707,948	298,761	298,761	298,761	537,235
白 石 市	4,250,144	862,486	330,627	3,992,634	257,510	257,510	257,510	147,167
名 取 市	6,279,102	1,549,331	345,407	6,108,803	170,299	170,299	170,299	171,641
角 田 市	3,418,111	824,167	272,267	3,310,928	107,183	106,493	107,183	149,329
多 賀 城 市	5,676,623	1,252,717	439,952	5,664,103	12,520	32,596	12,520	280,537
岩 沼 市	4,368,400	1,035,398	325,884	3,930,798	437,602	437,602	437,602	217,215
登 米 市	9,961,101	2,349,201	650,208	9,677,644	283,457	299,801	283,457	465,373
栗 原 市	9,309,039	2,070,097	963,603	9,148,704	160,335	160,335	160,335	494,903
東 松 島 市	4,919,771	1,105,008	276,254	4,765,048	154,723	164,941	154,723	200,423
大 崎 市	14,148,276	3,401,680	909,985	13,567,663	580,613	368,300	580,613	556,148
市 部 計	183,867,606	41,574,058	16,587,168	181,179,898	2,687,708	2,346,680	2,644,752	6,018,480
蔵 王 町	1,375,342	356,147	82,904	1,319,552	55,790	53,266	55,790	53
七ヶ宿町	273,584	26,617	18,256	237,972	35,612	34,455	35,612	27,898
大河原町	2,246,249	531,139	175,492	2,113,638	132,611	132,611	132,611	60,100
村 田 町	1,369,398	334,686	84,222	1,297,581	71,817	54,470	71,817	33,941
柴 田 町	4,043,856	865,081	223,068	3,871,256	172,600	172,600	172,600	280,666
川 崎 町	1,054,347	253,475	127,083	1,054,347	0	0	0	0
丸 森 町	1,852,124	396,666	140,072	1,741,925	110,199	110,199	110,199	182,430
仙南地域計	12,214,900	2,763,811	851,097	11,636,271	578,629	557,601	578,629	585,088
亘 理 町	3,903,598	958,264	383,486	3,635,870	267,728	267,728	267,728	303,179
山 元 町	2,056,865	476,083	161,803	1,957,413	99,452	99,452	99,452	313,738
松 島 町	1,910,641	395,780	116,427	1,772,107	138,534	110,919	138,534	265,960
七ヶ浜町	2,048,428	512,826	152,023	1,996,831	51,597	51,597	51,597	150,823
利 府 町	2,709,216	633,293	133,590	2,540,781	168,435	133,581	168,435	351,131
大 和 町	2,249,169	571,501	156,812	2,097,078	152,091	122,035	151,757	257,552
大 郷 町	960,474	239,442	82,520	896,100	64,374	61,487	64,374	115,676
富 谷 町	3,323,069	1,037,804	216,435	3,149,937	173,132	177,898	173,132	430,341
大 衡 村	575,813	133,548	40,075	538,136	37,677	39,288	37,677	95,231
仙台地域計	19,737,273	4,958,541	1,443,171	18,584,253	1,153,020	1,063,985	1,152,686	2,283,631
色 麻 町	906,812	210,903	54,122	851,214	55,598	55,598	55,598	88,400
加 美 町	2,739,700	774,026	191,802	2,598,933	140,767	140,767	140,767	258,549
涌 谷 町	2,303,463	468,815	162,306	2,254,308	49,155	▲ 34,502	▲ 1,016	291,462
美 里 町	3,106,213	732,079	190,824	2,836,980	269,233	236,309	269,233	221,730
大崎地域計	9,056,188	2,185,823	599,054	8,541,435	514,753	398,172	464,582	860,141
女 川 町	1,442,740	318,174	143,541	1,442,456	284	▲ 1,030	284	16,787
石巻地域計	1,442,740	318,174	143,541	1,442,456	284	▲ 1,030	284	16,787
南 三 陸 町	2,638,615	749,938	149,795	2,563,477	75,138	64,221	75,138	42,116
本吉地域計	2,638,615	749,938	149,795	2,563,477	75,138	64,221	75,138	42,116
町 村 計	45,089,716	10,976,287	3,186,658	42,767,892	2,321,824	2,082,949	2,271,319	3,787,763
県 計 (仙台市含)	228,957,322	52,550,345	19,773,826	223,947,790	5,009,532	4,429,629	4,916,071	9,806,243
県 計 (仙台市除)	142,398,507	33,219,020	9,880,563	137,392,188	5,006,319	4,429,629	4,916,071	9,572,365

#### 県計対前年度比較（仙台市含）

平成21年度	224,524,647	54,476,217	16,603,781	219,170,081	5,354,566	5,285,155	4,076,570	9,107,076
増減率(%)	2.0	▲ 3.5	19.1	2.2	▲ 6.4	▲ 16.2	20.6	7.7

#### 県計対前年度比較（仙台市除）

平成21年度	140,838,213	33,878,628	8,937,330	135,483,647	5,354,566	5,285,155	4,131,311	8,873,198
増減率(%)	1.1	▲ 1.9	10.6	1.4	▲ 6.5	▲ 16.2	19.0	7.9

※実質収支（精算後）とは、概算交付される療養給付費等負担金や療養給付費交付金等の精算（追加交付・還付）予定額を差し引きした後の数値である。

2 国民健康保険事業会計（直診勘定）決算の状況

(単位：千円)

区分 市町村名	歳入総額		歳出総額 B	歳入歳出差引額 A-B C	実質収支 D
	A	うち 診療収入			
仙台市	0	0	0	0	0
石巻市	0	0	0	0	0
塩竈市	0	0	0	0	0
気仙沼市	0	0	0	0	0
白石市	0	0	0	0	0
名取市	0	0	0	0	0
角田市	0	0	0	0	0
多賀城市	0	0	0	0	0
岩沼市	0	0	0	0	0
登米市	0	0	0	0	0
栗原市	466,614	335,912	85,268	438,235	28,379
東松島市	0	0	0	0	0
大崎市	0	0	0	0	0
市部計	466,614	335,912	85,268	438,235	28,379
蔵王町	0	0	0	0	0
七ヶ宿町	114,536	57,459	23,448	112,154	2,382
大河原町	0	0	0	0	0
村田町	0	0	0	0	0
柴田町	0	0	0	0	0
川崎町	0	0	0	0	0
丸森町	0	0	0	0	0
仙南地域計	114,536	57,459	23,448	112,154	2,382
亘理町	0	0	0	0	0
山元町	0	0	0	0	0
松島町	0	0	0	0	0
七ヶ浜町	0	0	0	0	0
利府町	0	0	0	0	0
大和町	0	0	0	0	0
大郷町	0	0	0	0	0
富谷町	0	0	0	0	0
大衡村	0	0	0	0	0
仙台地域計	0	0	0	0	0
色麻町	0	0	0	0	0
加美町	0	0	0	0	0
涌谷町	0	0	0	0	0
美里町	0	0	0	0	0
大崎地域計	0	0	0	0	0
女川町	56,108	35,097	14,374	56,108	0
石巻地域計	56,108	35,097	14,374	56,108	0
南三陸町	0	0	0	0	0
本吉地域計	0	0	0	0	0
町村計	170,644	92,556	37,822	168,262	2,382
県計 (仙台市含)	637,258	428,468	123,090	606,497	30,761
県計 (仙台市除)	637,258	428,468	123,090	606,497	30,761

県計対前年度比較（仙台市含）

平成21年度	592,074	445,943	91,573	558,493	33,581	33,581
増減率(%)	7.6	▲ 3.9	34.4	8.6	▲ 8.4	▲ 8.4

県計対前年度比較（仙台市除）

平成21年度	592,074	445,943	91,573	558,493	33,581	33,581
増減率(%)	7.6	▲ 3.9	34.4	8.6	▲ 8.4	▲ 8.4

### 3 老人保健医療事業会計決算の状況

(単位：千円)

区分 市町村名	歳入総額		歳出総額 B	歳入歳出差引額 A-B C	実質収支 D	実質収支 (精算後) E
	A	うち 支払基金交付金				
仙台市	50,809	975	0	50,809	0	0
石巻市	1,148	23	873	1,148	0	▲ 12
塩竈市	3,388	0	3,132	3,388	0	0
気仙沼市	1,718	0	614	1,718	0	0
白石市	7,723	281	561	7,723	0	▲ 2,355
名取市	2,309	1	0	2,309	0	0
角田市	7,038	16	60	7,038	0	▲ 1,651
多賀城市	6,427	0	3,582	6,427	0	▲ 255
岩沼市	15,738	614	5,643	15,738	0	0
登米市	4,993	2	0	4,993	0	▲ 247
栗原市	579	19	361	473	106	106
東松島市	3,954	46	1,605	2,394	1,560	1,560
大崎市	20,807	186	2,507	16,210	4,597	0
市部計	126,631	2,163	18,938	120,368	6,263	▲ 2,854
蔵王町	1,303	1	0	1,303	0	0
七ヶ宿町	340	0	6	340	0	0
大河原町	3,796	1	69	3,796	0	0
村田町	8,002	0	4,755	8,002	0	0
柴田町	4,310	1	272	4,310	0	0
川崎町	562	1	0	39	523	523
丸森町	3,468	1	105	3,468	0	0
仙南地域計	21,781	5	5,207	21,258	523	523
亘理町	923	2	566	923	0	▲ 191
山元町	17,828	0	5,437	17,828	0	2,401
松島町	2,630	0	0	2,630	0	0
七ヶ浜町	1,680	0	0	1,680	0	0
利府町	4,525	1	0	4,525	0	0
大和町	14,334	0	0	14,309	25	▲ 1,387
大郷町	1,819	595	560	1,819	0	449
富谷町	1,690	1	654	1,690	0	0
大衡村	977	0	0	977	0	▲ 762
仙台地域計	46,406	599	7,217	46,381	25	510
色麻町	1,188	0	1	1,188	0	0
加美町	58,423	0	0	1,524	56,899	56,899
涌谷町	2,812	0	172	2,812	0	0
美里町	5,169	1	4,401	5,169	0	0
大崎地域計	67,592	1	4,574	10,693	56,899	56,899
女川町	8	1	0	8	0	0
石巻地域計	8	1	0	8	0	0
南三陸町	7,382	0	100	7,382	0	0
本吉地域計	7,382	0	100	7,382	0	0
町村計	143,169	606	17,098	85,722	57,447	57,447
県計 (仙台市含)	269,800	2,769	36,036	206,090	63,710	55,078
県計 (仙台市除)	218,991	1,794	36,036	155,281	63,710	55,078

#### 県計対前年度比較 (仙台市含)

平成21年度	778,902	23,119	98,660	609,039	169,863	169,863	137,522
増減率(%)	▲ 65.4	▲ 88.0	▲ 63.5	▲ 66.2	▲ 62.5	▲ 67.6	▲ 53.7

#### 県計対前年度比較 (仙台市除)

平成21年度	604,129	16,583	88,286	451,632	152,497	152,497	136,181
増減率(%)	▲ 63.8	▲ 89.2	▲ 59.2	▲ 65.6	▲ 58.2	▲ 63.9	▲ 53.2

※実質収支(精算後)とは、概算交付される医療費負担金等の精算(追加交付・還付)予定額を差し引きした後の数値である。

4 後期高齢医療事業会計決算の状況

(単位：千円)

区分 市町村名	歳入総額			歳出総額			歳入歳出差引額 A-B D
	A	うち 後期高齢医療保険料	うち 一般会計繰入金	B	うち 総務費	うち 後期高齢医療広域 連合納付金	
仙台市	8,078,752	6,733,003	1,277,344	8,037,116	291,351	7,733,962	41,636
石巻市	1,410,446	948,271	418,027	1,409,589	76,806	1,302,505	857
塩竈市	553,765	432,512	110,604	551,562	8,406	542,906	2,203
気仙沼市	769,339	539,975	213,770	758,334	54,302	692,089	11,005
白石市	382,604	233,472	113,327	376,368	20,458	324,806	6,236
名取市	510,261	386,445	109,872	502,334	24,983	466,335	7,927
角田市	280,403	170,441	104,480	276,193	22,341	248,970	4,210
多賀城市	430,510	349,530	77,525	418,736	17,939	400,455	11,774
岩沼市	333,721	248,605	70,097	324,526	19,521	297,860	9,195
登米市	798,093	431,424	254,613	781,983	27,593	648,789	16,110
栗原市	756,810	491,641	252,670	752,795	21,840	719,741	4,015
東松島市	312,825	198,864	87,699	306,390	15,061	282,373	6,435
大崎市	1,040,137	687,191	320,460	1,020,076	23,470	979,970	20,061
市部計	15,657,666	11,851,374	3,410,488	15,516,002	624,071	14,640,761	141,664
蔵王町	105,628	62,913	42,186	104,314	7,883	96,029	1,314
七ヶ宿町	24,771	10,720	13,766	24,409	1,896	22,513	362
大河原町	214,766	152,493	53,294	208,561	15,377	183,836	6,205
村田町	216,512	58,524	149,684	209,218	9,322	86,469	7,294
柴田町	299,286	223,428	69,408	293,912	16,241	272,103	5,374
川崎町	76,853	40,504	36,327	76,847	9,333	67,514	6
丸森町	143,956	81,580	61,282	142,646	1,602	140,071	1,310
仙南地域計	1,081,772	630,162	425,947	1,059,907	61,654	868,535	21,865
亘理町	249,655	180,928	67,377	248,555	10,459	237,688	1,100
山元町	158,720	103,500	51,702	157,363	9,293	144,582	1,357
松島町	181,889	131,393	46,937	179,341	9,591	166,318	2,548
七ヶ浜町	129,117	92,498	33,499	126,487	2,078	124,374	2,630
利府町	173,601	139,189	29,581	168,929	1,189	167,178	4,672
大和町	161,816	100,538	54,626	159,232	11,444	147,748	2,584
大郷町	72,071	37,447	34,020	71,147	6,546	64,217	924
富谷町	178,172	128,833	47,700	177,174	17,038	158,632	998
大衡村	40,087	18,617	20,670	39,546	7,543	31,209	541
仙台地域計	1,345,128	932,943	386,112	1,327,774	75,181	1,241,946	17,354
色麻町	59,189	29,591	27,641	56,881	9,519	47,264	2,308
加美町	229,199	133,205	85,213	225,241	7,081	214,355	3,958
涌谷町	146,062	86,253	56,729	141,965	10,616	131,141	4,097
美里町	253,040	165,554	80,809	251,881	18,793	226,457	1,159
大崎地域計	687,490	414,603	250,392	675,968	46,009	619,217	11,522
女川町	107,293	76,621	26,801	101,391	2,144	97,003	5,902
石巻地域計	107,293	76,621	26,801	101,391	2,144	97,003	5,902
南三陸町	150,456	106,024	40,630	146,578	0	146,513	3,878
本吉地域計	150,456	106,024	40,630	146,578	0	146,513	3,878
町村計	3,372,139	2,160,353	1,129,882	3,311,618	184,988	2,973,214	60,521
県計 (仙台市含)	19,029,805	14,011,727	4,540,370	18,827,620	809,059	17,613,975	202,185
県計 (仙台市除)	10,951,053	7,278,724	3,263,026	10,790,504	517,708	9,880,013	160,549

県計対前年度比較 (仙台市含)

平成21年度	18,736,179	13,728,939	4,456,027	18,510,687	781,374	17,318,349	225,492
増減率(%)	1.6	2.1	1.9	1.7	3.5	1.7	▲ 10.3

県計対前年度比較 (仙台市除)

平成21年度	10,612,616	7,069,685	3,108,852	10,443,200	584,026	9,461,157	169,416
増減率(%)	3.2	3.0	5.0	3.3	▲ 11.4	4.4	▲ 5.2

5 介護保険事業会計（保険事業勘定）決算の状況

（単位：千円）

区分 市町村名	歳入総額			歳出総額 B	歳入歳出差引額 A-B C	実質収支 D	実質収支 (精算後) E
	A	うち 保険料	うち 他会計繰入金				
仙台市	50,773,841	9,747,834	7,462,183	50,368,519	405,322	162,318	404,481
石巻市	10,516,794	1,700,446	1,629,854	10,515,633	1,161	▲ 12,557	1,161
塩竈市	4,207,268	723,390	664,064	4,206,108	1,160	▲ 19,938	1,160
気仙沼市	5,307,420	815,862	900,144	5,190,106	117,314	53,591	117,314
白石市	2,867,237	371,742	451,091	2,789,230	78,007	28,509	78,007
名取市	3,837,169	802,398	572,051	3,769,277	67,892	2,526	67,892
角田市	2,492,369	390,602	360,271	2,491,481	888	26,993	888
多賀城市	2,851,545	516,242	457,811	2,780,444	71,101	44,290	71,101
岩沼市	2,486,287	431,427	422,804	2,455,500	30,787	16,718	30,787
登米市	6,853,951	1,059,952	996,580	6,810,261	43,690	29,620	43,690
栗原市	7,228,865	1,031,725	1,097,684	7,193,086	35,779	23,436	35,779
東松島市	2,544,785	456,816	379,665	2,458,844	85,941	46,153	85,941
大崎市	8,844,025	1,366,902	1,295,243	8,791,634	52,391	38,591	52,391
市部計	110,811,556	19,415,338	16,689,445	109,820,123	991,433	440,250	990,592
蔵王町	876,054	129,690	142,393	822,484	53,570	47,656	53,570
七ヶ宿町	204,490	19,880	32,915	199,173	5,317	1,837	5,317
大河原町	1,176,229	204,170	192,381	1,130,516	45,713	31,611	45,713
村田町	913,470	143,826	135,147	883,943	29,527	30,899	29,527
柴田町	2,031,842	339,078	330,081	2,014,387	17,455	5,546	17,455
川崎町	893,733	130,964	141,849	891,193	2,540	6,421	2,540
丸森町	1,427,504	197,610	213,036	1,403,682	23,822	12,074	23,822
仙南地域計	7,523,322	1,165,218	1,187,802	7,345,378	177,944	136,044	177,944
亘理町	1,907,918	372,746	272,976	1,887,812	20,106	14,679	20,106
山元町	1,244,007	193,914	181,398	1,201,506	42,501	28,827	42,501
松島町	1,256,708	204,936	196,939	1,240,605	16,103	9,519	16,103
七ヶ浜町	1,177,263	229,658	179,042	1,161,319	15,944	14,657	15,944
利府町	1,297,586	257,198	220,181	1,291,555	6,031	5,846	6,031
大和町	1,353,234	204,857	196,369	1,328,874	24,360	14,159	23,817
大郷町	824,990	104,191	133,715	807,930	17,060	14,623	16,877
富谷町	1,421,776	325,729	220,118	1,382,318	39,458	23,959	39,458
大衡村	380,234	53,716	76,735	368,005	12,229	12,677	12,229
仙台地域計	10,863,716	1,946,945	1,677,473	10,669,924	193,792	138,946	193,066
色麻町	577,746	86,925	89,214	530,516	47,230	47,266	47,230
加美町	2,205,276	334,999	324,671	2,117,118	88,158	82,858	88,158
涌谷町	1,237,181	191,447	195,321	1,213,489	23,692	23,692	23,692
美里町	1,913,680	282,666	288,622	1,856,817	56,863	44,233	56,863
大崎地域計	5,933,883	896,037	897,828	5,717,940	215,943	198,049	215,943
女川町	862,511	141,696	148,679	846,527	15,984	15,528	15,984
石巻地域計	862,511	141,696	148,679	846,527	15,984	15,528	15,984
南三陸町	1,354,450	198,890	211,042	1,314,596	39,854	27,755	39,854
本吉地域計	1,354,450	198,890	211,042	1,314,596	39,854	27,755	39,854
町村計	26,537,882	4,348,786	4,122,824	25,894,365	643,517	516,322	642,791
県計 (仙台市含)	137,349,438	23,764,124	20,812,269	135,714,488	1,634,950	956,572	1,633,383
県計 (仙台市除)	86,575,597	14,016,290	13,350,086	85,345,969	1,229,628	794,254	1,228,902

県計対前年度比較（仙台市含）

平成21年度	132,054,231	23,650,382	20,015,715	129,933,597	2,120,634	2,120,634	1,430,291
増減率（%）	4.0	0.5	4.0	4.4	▲ 22.9	▲ 54.9	14.2

県計対前年度比較（仙台市除）

平成21年度	82,904,109	14,015,606	12,824,361	81,425,153	1,478,956	1,478,956	1,143,772
増減率（%）	4.4	0.0	4.1	4.8	▲ 16.9	▲ 46.3	7.4

※実質収支（精算後）とは、概算交付される介護給付費負担金や支払基金交付金等の精算（追加交付・還付）予定額を差し引きした後の数値である。

6 介護保険事業会計（介護サービス事業勘定）決算の状況

（単位：千円）

区 分 市町村名	歳入総額		歳出総額 B	歳入歳出差引額 A-B C	実質収支 D	
	A	うち サービス収入				うち 他会計繰入金
仙 台 市	28,735	0	28,735	28,735	0	0
石 巻 市	130,350	0	130,350	130,350	0	0
塩 竈 市	8,086	4,198	3,888	8,086	0	0
気 仙 沼 市	45,200	23,139	22,061	45,200	0	0
白 石 市	0	0	0	0	0	0
名 取 市	0	0	0	0	0	0
角 田 市	22,640	8,050	14,590	22,640	0	0
多 賀 城 市	0	0	0	0	0	0
岩 沼 市	0	0	0	0	0	0
登 米 市	38,772	0	38,772	38,772	0	0
栗 原 市	0	0	0	0	0	0
東松島市	16,324	14,502	0	12,407	3,917	3,917
大 崎 市	0	0	0	0	0	0
市 部 計	290,107	49,889	238,396	286,190	3,917	3,917
蔵 王 町	6,106	4,994	1,112	6,106	0	0
七ヶ宿町	7,000	0	7,000	7,000	0	0
大河原町	8,243	0	1,356	8,243	0	0
村 田 町	4,741	4,741	0	4,136	605	605
柴 田 町	0	0	0	0	0	0
川 崎 町	0	0	0	0	0	0
丸 森 町	11,811	4,383	7,428	11,811	0	0
仙南地域計	37,901	14,118	16,896	37,296	605	605
亘 理 町	0	0	0	0	0	0
山 元 町	0	0	0	0	0	0
松 島 町	4,219	4,064	0	3,883	336	336
七ヶ浜町	3,633	2,886	0	3,262	371	371
利 府 町	7,809	2,493	5,316	7,799	10	10
大 和 町	0	0	0	0	0	0
大 郷 町	0	0	0	0	0	0
富 谷 町	3	0	0	3	0	0
大 衡 村	0	0	0	0	0	0
仙台地域計	15,664	9,443	5,316	14,947	717	717
色 麻 町	3,991	2,534	1,044	3,012	979	979
加 美 町	10,499	3,741	5,972	8,432	2,067	2,067
涌 谷 町	27,650	19,278	7,905	24,802	2,848	2,848
美 里 町	10,492	10,492	0	9,911	581	581
大崎地域計	52,632	36,045	14,921	46,157	6,475	6,475
女 川 町	4,065	4,065	0	4,065	0	0
石巻地域計	4,065	4,065	0	4,065	0	0
南三陸町	36,350	0	15,175	32,795	3,555	3,555
本吉地域計	36,350	0	15,175	32,795	3,555	3,555
町 村 計	146,612	63,671	52,308	135,260	11,352	11,352
県 計 (仙台市含)	436,719	113,560	290,704	421,450	15,269	15,269
県 計 (仙台市除)	407,984	113,560	261,969	392,715	15,269	15,269

県計対前年度比較（仙台市含）

平成21年度	431,388	98,253	289,848	424,480	6,908	6,908
増減率(%)	1.2	15.6	0.3	▲ 0.7	121.0	121.0

県計対前年度比較（仙台市除）

平成21年度	398,279	98,253	256,739	391,371	6,908	6,908
増減率(%)	2.4	15.6	2.0	0.3	121.0	121.0

VII 一部事務組合等の決算状況

1 収支の状況

(単位：千円)

団体名	区分	歳入総額 A	歳出総額 B	歳入歳出差引額 A-B C	翌年度に繰り 越すべき財源 D	実質収支 C-D E	単年度収支 F	積立金 G	繰上償還金 H	積立 取崩し額 I	前年度		前年度		比較 前年度収支 F-L J-M		
											実質収支 K	単年度収支 L	実質収支 E-K	単年度収支 M			
石巻地区広域 行政事務組合	広域	6,890,632	6,780,419	110,213	0	110,213	▲ 932	430	0	74,645	▲ 75,147	111,145	▲ 16,082	▲ 63,852	▲ 932	15,150	▲ 11,295
仙南地域広域 行政事務組合	広域	4,891,058	4,766,558	124,500	39,840	84,660	15,049	26,730	0	46,442	▲ 4,663	69,611	▲ 11,641	▲ 26,344	15,049	26,690	21,681
大崎地域広域 行政事務組合	広域	7,817,025	7,506,914	310,111	171,839	138,272	18,823	14,436	0	59,340	▲ 26,081	119,449	30,692	▲ 115,522	18,823	▲ 11,869	89,441
多目的 組合	地域	1,883,080	1,808,422	74,658	0	74,658	70,725	1	0	5,904	64,822	3,933	▲ 3,390	▲ 14,018	70,725	74,115	78,840
黒川地 区行政事務組合	地域	1,911,170	1,884,923	26,247	4,428	21,819	▲ 3,330	22,276	0	24,329	▲ 5,383	25,149	2,626	▲ 18,801	▲ 3,330	▲ 5,956	13,418
亘理地 区行政事務組合	地域	678,024	676,910	1,114	0	1,114	▲ 9,477	40	0	31,586	▲ 41,023	10,591	▲ 1,782	▲ 1,685	▲ 9,477	▲ 7,695	▲ 39,338
色麻町外一 ヶ村花川ダム 管理組合	市	2,559	1,469	1,090	0	1,090	132	200	0	1,044	▲ 712	958	69	▲ 775	132	63	63
吉田川流域 大和町外二 ヶ村外組合	市	1,384	1,132	252	0	252	106	0	0	106	0	146	▲ 95	▲ 95	106	201	201
大衡村外一 町牛野ダム 管理組合	市	1,812	1,531	281	0	281	▲ 28	5	0	0	▲ 23	309	64	548	▲ 28	▲ 92	▲ 571
亘理名取共 立衛生処 理組合	市	1,858,906	1,814,462	44,444	1,384	43,060	▲ 6,256	39,813	0	0	33,557	49,316	14,545	91,184	▲ 6,256	▲ 20,801	▲ 57,627
宮城東 部衛生処 理組合	市	812,229	799,795	12,434	0	12,434	▲ 4,279	495	0	4,811	▲ 8,595	16,713	4,041	▲ 24,643	▲ 4,279	▲ 8,320	16,048
塩釜地区環 境組合	市	404,529	391,772	12,757	0	12,757	4,159	0	0	16,000	▲ 11,841	8,598	▲ 4,420	▲ 14,420	4,159	8,579	2,579
白石市外二 町組合	市	3,378	3,107	271	0	271	▲ 224	0	0	0	▲ 224	495	227	227	▲ 224	▲ 451	▲ 451
加美郡保健 福祉行政事 務組合	市	551,322	535,897	15,425	0	15,425	2,544	200	0	0	2,744	12,881	5,195	5,695	2,544	▲ 2,651	▲ 2,951
大河原町外 二町保健医 療組合	市	1,171,076	1,169,702	1,374	0	1,374	385	8	0	4,200	▲ 3,807	989	▲ 202	▲ 182	385	587	▲ 3,625
宮城県市町 村非常勤消 防団員組合	市	783,482	779,574	3,908	0	3,908	▲ 763	6,026	0	0	5,263	4,671	823	6,044	▲ 763	▲ 1,586	▲ 781
塩釜地区 消防事務 組合	市	2,343,539	2,311,095	32,444	0	32,444	8,252	0	0	41,700	▲ 33,448	24,192	▲ 1,305	▲ 1,305	8,252	9,557	▲ 32,143
宮城県市町 村職員退職 手当組合	市	19,741,052	17,345,909	2,395,143	0	2,395,143	2,271,031	317,000	0	3,090,000	▲ 501,969	124,112	▲ 769,924	▲ 1,836,924	2,271,031	3,040,955	1,334,955
宮城県市町 村自治振興 センター	市	135,995	132,066	3,929	0	3,929	300	0	0	300	0	3,629	▲ 2,113	▲ 2,113	300	2,413	2,413
宮城県後期 高齢者医療 広域連合	市	1,717,744	1,597,823	119,921	0	119,921	90,525	56,296	0	0	146,821	29,396	2,334	▲ 538	90,525	88,191	147,359
一部事務組 合等計		53,599,996	50,309,480	3,290,516	217,491	3,073,025	2,456,742	483,956	0	3,400,001	▲ 459,303	616,283	▲ 750,338	▲ 2,017,519	2,456,742	3,207,080	1,558,216

## 2 歳入の状況

(単位：千円)

団体名	区分		手数料	国庫支出金	県支出金	財産収入	寄附金	繰入金	繰越金	諸収入	地方債	歳入合計
	分・負担金	うち市町村分賦金										
石巻地区広域行政事務組合	5,617,708	5,617,708	138,134	15	17,872	57,487	0	984,349	55,000	15,656	0	6,890,632
仙南地域広域行政事務組合	3,999,433	3,985,599	167,429	119,031	20,891	90,688	0	54,927	35,536	16,268	375,000	4,891,058
大崎地域広域行政事務組合	6,424,764	6,421,034	243,917	23,182	65,176	43,016	20	59,340	294,711	183,559	440,600	7,817,025
気仙沼・本吉地域広域行政事務組合	1,779,415	1,779,415	1,166	15,513	8,631	4,353	0	34,204	1,966	1,665	34,700	1,883,080
黒川地域行政事務組合	1,791,729	1,787,422	7,183	11,662	6,455	274	0	24,329	12,149	20,156	30,600	1,911,170
亘理地区行政事務組合	597,560	593,253	396	10,523	863	40	0	31,586	4,091	2,172	29,800	678,024
色麻町外一市ヶヶ町組合	1,044	522	0	0	0	13	0	1,044	458	0	0	2,559
農業用水	1,235	1,235	0	0	0	0	0	0	146	3	0	1,384
牛野村外一町管理組合	1,500	1,000	0	0	0	2	0	0	309	1	0	1,812
亘理名取共立衛生処理組合	1,585,237	1,585,237	173,129	742	0	1,213	0	0	3,316	95,269	0	1,858,906
宮城東部衛生処理組合	773,337	773,030	892	0	0	495	0	4,811	8,313	24,381	0	812,229
塩釜地区環境組合	349,853	349,853	0	0	0	0	0	16,000	0	145	0	404,529
白石市外二町組合	2,883	2,883	0	0	0	0	0	0	495	0	0	3,378
加美郡保健医療福祉行政事務組合	509,295	509,295	0	0	645	147	0	0	9,881	31,354	0	551,322
大河原町外1市2町保健医療組合	1,166,851	1,166,851	0	0	0	8	0	4,200	9	8	0	1,171,076
宮城県市町村非常勤消防団員組合	421,407	421,407	0	0	0	1,074	0	0	557	360,444	0	783,482
塩釜地区消防事務組合	2,090,265	2,090,038	4,949	0	25,228	300	0	59,700	5,619	2,578	154,900	2,343,539
宮城県市町村職員退職手当組合	16,297,856	14,051,024	0	0	0	328,238	6,174	3,090,000	4,112	14,672	0	19,741,052
宮城県市町村職員組合	59,283	57,870	0	0	0	0	0	0	3,629	73,083	0	135,995
宮城県後期高齢者医療広域連合	249,982	249,982	0	1,429,759	0	72	0	8,216	29,396	319	0	1,717,744
一部事務組合等計	43,720,637	41,444,658	103,522	1,610,427	145,761	527,420	6,194	4,372,706	469,693	841,733	1,065,600	53,599,996



### 3 性質別歳出の状況

(単位：千円)

団体名	1 人件費	2 扶助費	3 公債費	4 物件費	5 維持補修費	6 補助費等	7 普通建設 事業費	8 災害復旧 事業費		9 失業対策 事業費	10 積立金 (7~9)	11 投資及び 出資金	12 貸付金	13 繰出金	14 前年度 繰上充用金	歳出合計
								(1) 補助事業費	(2) 出庫事業費							
行巻地区広域 行政事務組合	3,272,065	43,258	590,908	3,906,231	820,214	970,432	6,550,375	219,199	0	219,199	10,845	0	0	0	0	6,780,419
仙南地域広域 行政事務組合	2,318,217	25,680	625,345	2,969,242	197,935	19,596	4,137,377	592,442	266,802	325,640	28,039	0	8,700	0	0	4,766,558
複大嶺地域広域 行政事務組合	2,917,571	61,102	1,113,504	4,092,177	1,801,862	26,056	6,018,072	1,435,951	39,282	1,396,669	49,578	0	0	0	0	7,506,914
多岐 郡仙沼・本吉郡 広域行政事務組合	1,529,334	16,989	48,818	1,595,141	2,152	12,180	1,744,030	60,039	31,026	29,013	4,353	0	0	0	0	1,808,422
黒川地 区行政事務組合	1,102,130	13,990	368,188	1,484,308	219,852	10,593	1,729,811	132,490	28,140	104,350	22,276	0	0	0	0	1,884,923
亘理地 区行政事務組合	554,114	7,287	7,054	568,455	50,018	5,150	634,240	42,630	42,630	0	40	0	0	0	0	676,910
色麻町外一市 町村行政事務 組合	59	0	0	59	551	659	1,269	0	0	0	200	0	0	0	0	1,469
農業 用用水	216	0	0	216	913	3	1,132	0	0	0	0	0	0	0	0	1,132
大衛村外一町 行政事務組合	222	0	0	222	865	439	1,526	0	0	0	5	0	0	0	0	1,531
亘理名取共立 衛生処理組合	161,878	1,400	268,942	432,220	1,336,234	3,969	1,772,423	2,226	2,226	0	2,226	0	0	0	0	1,814,462
衛生処 理	214,248	1,720	139,330	355,298	303,381	5,440	783,518	15,782	0	15,782	495	0	0	0	0	799,795
塩釜地区環境組合	24,419	560	169,453	194,432	160,980	34,110	391,772	0	0	0	0	0	0	0	0	391,772
白石市外二町組合	1,713	0	0	1,713	1,326	68	3,107	0	0	0	0	0	0	0	0	3,107
病加美郡保健医療 福祉行政事務組合	69,087	280	2,775	72,142	11,931	236,381	320,454	0	0	0	0	200	117,424	0	97,819	535,897
大河原町外1市 2町保健医療組合	1,492	0	0	1,492	3,708	693,510	698,710	0	0	0	0	8	470,984	0	0	1,169,702
宮城県市町村 非常勤消防員 消防事務組合	7,895	0	0	7,895	1,571	763,425	772,891	0	0	0	0	6,683	0	0	0	779,574
消防 事務組合	1,836,632	20,727	53,645	1,911,004	176,555	1,377	2,109,687	201,408	0	201,408	0	0	0	0	0	2,311,095
宮城県市町村 職員退職手当組合	17,005,816	140	0	17,005,956	18,600	4,353	17,028,909	0	0	0	0	317,000	0	0	0	17,345,909
宮城県市町村 自治体興センター 運営	51,712	436	0	52,148	27,383	52,535	132,066	0	0	0	0	0	0	0	0	132,066
宮城県後期高齢者 医療事務組合	1,480	706	0	2,186	18,850	90,732	111,768	0	0	0	56,296	0	0	0	0	1,597,823
一部事務組合等計	31,070,300	194,275	3,387,962	34,652,537	6,073,239	2,949,943	44,943,137	2,702,167	410,106	2,292,061	3,659	588,408	8,700	1,527,578	0	50,309,490

(注)「普通建設事業費内訳」の「補助事業費」には委託事業費(補助事業費)、「単項事業費」には委託事業費(補助事業費)及び同級他団体施行事業負担金がそれぞれ含まれている。

(単位：千円)

## 4 目的別歳出の状況

団体名	1 議会費	2 総務費	3 民生費	4 衛生費	5 労働費	6 農林水産業費	7 商工費	8 土木費	9 消防費	10 教育費	11 災害復旧費	12 公債費	13 その他	歳出合計
石巻地区広域行政事務組合	1,587	1,115,244	185,393	1,636,123	0	0	0	0	3,251,164	0	0	590,908	0	6,780,419
仙南地域広域行政事務組合	5,849	223,661	91,399	1,716,211	0	0	0	0	1,924,520	179,573	0	625,345	0	4,766,558
大崎地域広域複合多目的広域行政事務組合	16,560	493,523	112,346	2,713,818	0	0	0	0	2,911,897	141,953	3,313	1,113,504	0	7,506,914
気仙沼・本吉地域広域行政事務組合	824	83,346	65,775	0	0	0	0	0	1,535,529	74,130	0	48,818	0	1,808,422
黒川地域広域行政事務組合	2,355	117,482	29,607	358,150	0	0	0	0	994,734	14,061	346	368,188	0	1,884,923
巨理地区広域行政事務組合	632	85,938	7,287	20,746	0	0	0	0	555,253	0	0	7,054	0	676,910
色麻町外一市一ヶ行政組合	0	268	0	0	0	1,201	0	0	0	0	0	0	0	1,469
農業用水	188	52	0	0	0	892	0	0	0	0	0	0	0	1,132
牛野村外一町一ヶ行政組合	34	797	0	0	0	700	0	0	0	0	0	0	0	1,531
巨理名取共立衛生処理組合	2,053	104,089	1,400	1,437,978	0	0	0	0	0	0	0	268,942	0	1,814,462
宮城東部衛生処理組合	2,069	53,859	1,720	602,817	0	0	0	0	0	0	0	139,330	0	799,795
塩釜地区環境組合	2,511	40,249	560	178,999	0	0	0	0	0	0	0	169,453	0	391,772
白石市外二町組合	1,730	1,377	0	0	0	0	0	0	0	0	0	0	0	3,107
加美郡保健医療福祉行政事務組合	590	51,200	29,308	451,379	645	0	0	0	0	0	0	2,775	0	535,897
大河原町外一市二町保健医療組合	2,148	3,273	0	1,164,281	0	0	0	0	0	0	0	0	0	1,169,702
宮城県市町村消防組合	76	18,778	0	0	0	0	0	0	760,720	0	0	0	0	779,574
塩釜地区消防事務組合	3,005	206,847	138,508	0	0	0	0	0	1,909,090	0	0	53,645	0	2,311,095
宮城県市町村職員退職手当組合	1,060	17,344,709	140	0	0	0	0	0	0	0	0	0	0	17,345,909
宮城県市町村職員退職センター	26	131,604	436	0	0	0	0	0	0	0	0	0	0	132,066
宮城県高齢者医療広域連合	1,939	157,203	1,438,681	0	0	0	0	0	0	0	0	0	0	1,597,823
一部事務組合等計	45,236	20,233,499	2,102,560	10,280,502	645	2,793	0	0	13,842,907	409,717	3,659	3,387,962	0	50,309,480

5 基金等の状況

(単位：千円)

団体名	区分										基金合計	地方債現在高
	1 財政調整基金 現在高	2 減債基金 現在高	3 特定目的基金 現在高	小計(1~3)	4 土地開発基金 現在高	5 その他定額基金 現在高	小計(4~5)	基金合計		地方債現在高		
石巻地区広域 行政事務組合	133,509	0	1,173,842	1,307,351	0	0	0	1,307,351	2,382,046			
仙南地域広域 行政事務組合	207,367	0	1,186,097	1,393,464	0	0	0	1,393,464	1,151,834			
大崎地域広域 行政事務組合	1,554,488	0	2,119,355	3,673,843	0	0	0	3,673,843	4,309,558			
複合多 目的 気仙沼・本吉地域 広域行政事務組合	2,280	0	451,372	453,652	0	0	0	453,652	355,512			
黒川地 域行政事務組合	110,919	0	0	110,919	0	0	0	110,919	1,222,168			
亘理地 域行政事務組合	12,000	0	0	12,000	0	0	0	12,000	47,010			
色麻町外一 ヶヶ村花川 ダム会 議	7,590	0	0	7,590	0	0	0	7,590	0			
農業用 水	0	0	3,440	3,440	0	0	0	3,440	0			
牛野村外一 町管理組合	4,424	0	0	4,424	0	0	0	4,424	0			
亘理名取共立 衛生処理組合	509,013	0	0	509,013	0	0	0	509,013	547,488			
宮城東 部衛生処理組合	262,402	0	0	262,402	0	0	0	262,402	872,965			
塩釜地区環境組合	102,630	0	0	102,630	0	0	0	102,630	464,414			
白石市外二 町組合	0	0	0	0	0	0	0	0	0			
加美郡保健医療 福祉行政事務組合	63,010	0	0	63,010	0	0	0	63,010	27,194			
大河原町外1市 2町保健医療組合	7,075	0	0	7,075	0	0	0	7,075	0			
宮城県市町村 非常勤消防団員 組合	112,495	0	181,433	293,928	0	0	0	293,928	0			
塩釜地区 消防事務組合	145,315	0	47,321	192,636	0	0	0	192,636	350,749			
宮城県市町村 職員退職手当組合	22,498,000	0	0	22,498,000	0	0	0	22,498,000	0			
宮城県市町村 自治振興センタ ー	0	0	0	0	0	0	0	0	0			
宮城県後期高齢者 医療広域連合	223,907	0	0	223,907	0	0	0	223,907	0			
一部事務組合等計	25,956,424	0	5,162,860	31,119,284	0	0	0	31,119,284	11,730,938			



## 第2部 平成22年度市町村税の収入実績

※「市町村税の徴収実績に関する調」より

### I 平成22年度市町村税収入実績の概要

1 平成22年度の市町村税収入済額(国民健康保険税(料)を除く。)は、3,138億41百万円(前年度3,198億52百万円)と前年度に比べ60億11百万円の減となり、前年度を1.9%下回った。これは主に、市町村民税で71億14百万円減少したためである。

2 収入済額を税目別で見ると、市町村民税は、前年度と比べて5.2%減の1,300億20百万円となった。これは、主な要因として市町村民税所得割が、前年の所得に課税されるため、平成21年の景気低迷が影響し、前年度と比べて7.3%減となったことによるものである。

収入済額の税目別構成比では市町村民税が41.4%、固定資産税が44.6%で合わせて全体の86.0%を占めている。(前年度構成比 市町村民税42.9%、固定資産税43.7%)

その他の普通税では、軽自動車税(構成比1.1%)が前年度と比べて2.5%増、市町村たばこ税(構成比4.8%)が前年度と比べて3.3%増となった。

目的税では、入湯税(構成比0.2%)が、前年度と比べて3.3%減、事業所税(構成比1.5%)が前年度と比べて1.0%減となった。都市計画税(構成比6.3%)は前年度と比べて1.4%増となった。

3 収入率で見ると、県全体では91.6%(前年度91.8%)となり、前年度より0.2ポイント下回った。

市町村別の状況では、前年度の収入率を上回った市町村は10団体で、残りの25団体は前年度の収入率を下回った。

前年度の収入率を上回った市町村は、伸び率順に、川崎町(+2.5ポイント)、村田町(+1.3ポイント)などで、下回った市町村は亘理町(▲1.7ポイント)、丸森町(▲1.4ポイント)、東松島市(▲1.4ポイント)などであった。

収入率が高い市町村は、七ヶ宿町の97.8%(前年度97.7%)、女川町の97.2%(前年度97.0%)、色麻町の95.6%(前年度95.3%)の順となっている。

収入率が低い市町村は、蔵王町の78.8%(前年度79.9%)、川崎町の79.3%(前年度76.8%)、南三陸町の82.4%(前年度83.3%)の順となっている。

また、県平均(91.6%)と同率または上回った市町村は10団体であり、下回った市町村は25団体となった。

前年度の収入率を上回った主な税目は、特別土地保有税4.3%(前年度0.3%)である。

前年度の収入率を下回った主な税目は、市町村民税91.8%(前年度92.6%)、軽自動車税89.7%(前年度90.2%)、入湯税93.9%(前年度96.6%)である。

(参考) 年度別市町村税の収入状況

(単位:千円、%)

年度	調定済額	前年比	収入済額	前年比	収入未済額	前年比	収入率
62	234,868,252	107.7	225,076,847	107.8	9,791,405	105.1	95.8
63	248,198,462	105.7	237,906,533	105.7	10,291,929	105.1	95.9
元	259,710,584	104.6	249,833,097	105.0	9,877,487	96.0	96.2
2	271,116,836	104.4	261,648,771	104.7	9,468,005	95.9	96.5
3	294,685,074	108.7	284,331,395	108.7	10,353,679	109.4	96.5
4	316,233,499	107.3	303,969,412	106.9	12,264,087	118.5	96.1
5	326,637,547	103.3	312,436,238	102.8	14,201,309	115.8	95.7
6	318,937,282	97.6	303,287,446	97.1	15,649,836	110.2	95.1
7	337,060,571	105.7	320,503,122	105.7	16,557,449	105.8	95.1
8	353,521,292	104.9	335,372,007	104.6	18,149,285	109.6	94.9
9	369,695,063	104.6	348,985,553	104.1	20,709,510	114.1	94.4
10	360,979,765	97.6	337,383,272	96.7	23,596,493	113.9	93.5
11	362,762,137	100.5	336,455,590	99.7	26,306,547	111.5	92.7
12	352,711,086	97.2	325,412,680	96.7	27,298,406	103.8	92.3
13	353,296,355	100.2	325,380,509	100.0	27,915,846	102.3	92.1
14	345,809,604	97.9	316,974,767	97.4	28,834,837	103.3	91.7
15	334,970,439	96.9	307,237,079	96.9	24,819,092	86.1	91.7
16	331,453,201	98.9	304,097,575	99.0	24,648,106	99.3	91.7
17	332,657,421	100.4	306,432,437	100.8	23,559,306	95.6	92.1
18	332,751,741	100.0	307,107,272	100.2	22,937,088	97.4	92.3
19	355,274,933	106.8	328,430,596	106.9	23,580,253	102.8	92.4
20	360,655,534	101.5	332,664,887	101.3	25,220,524	107.0	92.2
21	348,412,267	96.6	319,852,477	96.1	25,406,436	100.7	91.8
22	342,567,919	98.3	313,840,595	98.1	26,610,262	104.7	91.6

(単位:百万円)

収入未済額と収入率の推移

(単位:%)

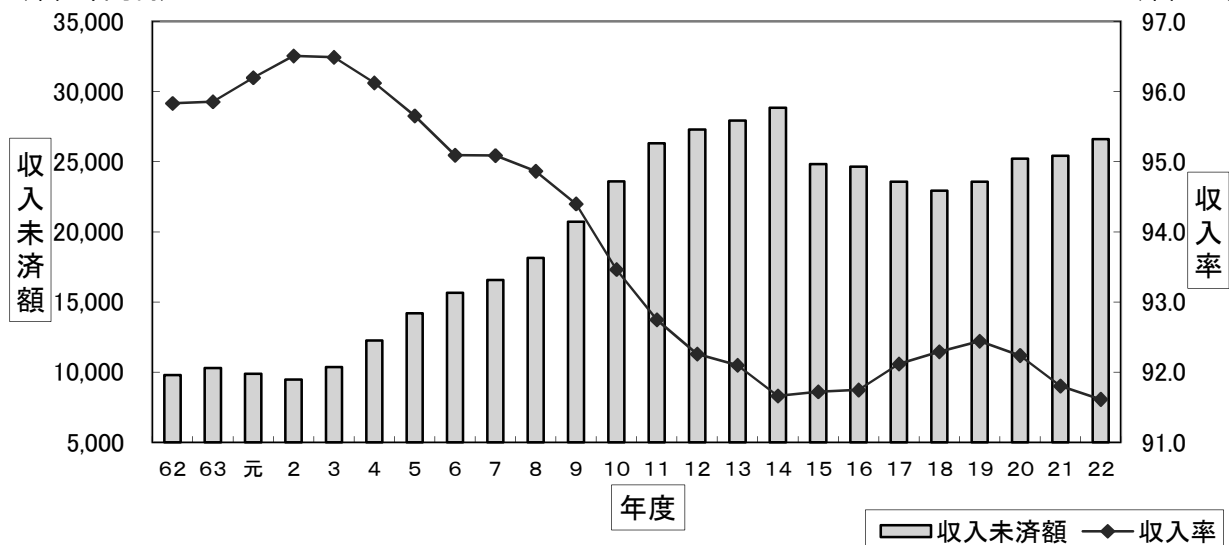

※ 平成14年度から平成15年度にかけて「収入未済額」が激変しているのは、算出方法の見直しによるもの。

平成14年度まで:「収入未済額」=「調定済額」-「収入済額」

平成15年度から:「収入未済額」=「調定済額」-「収入済額」+「還付未済額」-「不納欠損額」

## Ⅱ 市町村税の税目別収入実績(県計)

(単位:千円、%)

区分 種目別	調定済額				収入済額				収入率					
	現年課税分 (A)	滞納繰越分 (B)	合計		現年課税分 (D)	滞納繰越分 (E)	合計		前年対比 (F)	H22				
			(C)	構成比			(F)	構成比		D/A	E/B	F/C		
一 普通税	291,818,163	23,630,884	315,449,047	92.1	284,468,902	42,18,921	288,687,823	92.0	▲ 6,227,179	97.9	97.5	17.9	91.5	91.7
1 法定普通税	291,818,163	23,630,884	315,449,047	92.1	284,468,902	42,18,921	288,687,823	92.0	▲ 6,227,179	97.9	97.5	17.9	91.5	91.7
(1) 市町村民税	131,392,415	10,172,418	141,564,833	41.3	128,102,813	1,917,142	130,019,955	41.4	▲ 7,114,203	94.8	97.5	18.8	91.8	92.6
ア 個人均等割	3,413,820	352,826	3,766,646	1.1	3,284,826	67,255	3,352,081	1.1	216,729	106.9	96.2	19.1	89.0	90.4
イ 所得割	99,057,812	9,944,162	108,401,974	31.6	96,113,922	1,754,917	97,868,839	31.2	▲ 7,752,627	92.7	97.0	18.8	90.3	91.3
ウ 法人均等割	7,675,907	250,166	7,926,073	2.3	7,573,097	51,209	7,624,306	2.4	121,984	101.6	98.7	20.5	96.2	96.4
エ 法人税割	21,244,876	225,264	21,470,140	6.3	21,130,968	43,761	21,174,729	6.7	299,711	101.4	99.5	19.4	98.6	98.7
(2) 固定資産税	141,781,833	12,934,979	154,716,812	45.2	137,873,249	2,230,324	140,103,573	44.6	318,609	100.2	97.2	17.2	90.6	90.6
ア 純固定資産税	140,531,196	12,934,979	153,466,175	44.8	136,622,612	2,230,324	138,852,936	44.2	321,543	100.2	97.2	17.2	90.5	90.5
1 土地	45,933,580	4,507,701	50,441,281	14.7	44,566,791	802,999	45,369,790	14.5	▲ 435,856	99.0	97.0	17.8	89.9	89.9
2 家屋	67,409,119	6,449,699	73,858,818	21.6	65,412,491	1,143,137	66,555,628	21.2	1,659,546	102.6	97.0	17.7	90.1	90.1
3 償却資産	27,188,497	1,977,579	29,166,076	8.5	26,643,330	284,188	26,927,518	8.6	▲ 902,147	96.8	98.0	14.4	92.3	92.5
イ 交付金	1,250,637	0	1,250,637	0.4	1,250,637	0	1,250,637	0.4	▲ 2,934	99.8	100.0	-	100.0	100.0
(3) 軽自動車税	3,628,206	349,155	3,977,361	1.2	3,496,802	70,343	3,567,145	1.1	87,040	102.5	96.4	20.1	89.7	90.2
(4) 市町村たばこ税	14,996,564	0	14,996,564	4.4	14,987,811	0	14,987,811	4.8	475,222	103.3	99.9	-	99.9	100.0
(5) 鉱産税	1,002	0	1,002	0.0	1,002	0	1,002	0.0	126	114.4	100.0	-	100.0	100.0
(6) 特別土地保有税	18,143	174,332	192,475	0.1	7,225	1,112	8,337	0.0	6,027	360.9	39.8	0.6	4.3	0.3
ア 保有分	6,929	139,327	146,256	0.0	4,740	1,112	5,852	0.0	4,237	362.4	68.4	0.8	4.0	0.3
イ 取得分	11,214	35,005	46,219	0.0	2,485	0	2,485	0.0	1,790	357.6	22.2	0.0	5.4	0.3
2 法定外普通税	0	0	0	0.0	0	0	0	0.0	0	-	-	-	-	-
二 目的税	25,426,151	1,692,721	27,118,872	7.9	24,808,317	344,455	25,152,772	8.0	215,297	100.9	97.6	20.3	92.8	92.9
1 入湯税	548,259	19,333	567,592	0.2	526,358	6,732	533,090	0.2	▲ 18,028	96.7	96.0	34.8	93.9	96.6
2 事業所税	4,724,555	40,613	4,765,168	1.4	4,698,896	10,461	4,709,357	1.5	▲ 46,572	99.0	99.5	25.8	98.8	99.0
3 都市計画税	20,152,673	1,632,775	21,785,448	6.4	19,582,399	327,262	19,909,661	6.3	279,904	101.4	97.2	20.0	91.4	91.4
4 水源地益税	664	0	664	0.0	664	0	664	0.0	▲ 7	99.0	100.0	-	100.0	100.0
合計	317,244,314	25,323,605	342,567,919	100.0	309,277,219	4,563,376	313,840,595	100.0	▲ 6,011,882	98.1	97.5	18.0	91.6	91.8
国民健康保険税	35,030,795	17,392,308	52,423,103	15.3	30,803,636	2,415,384	33,219,020	10.3	▲ 659,609	98.1	87.9	13.9	63.4	64.1
国民健康保険料	21,928,154	7,274,735	29,202,889	7.1	18,439,607	891,718	19,331,325	5.8	▲ 1,266,264	93.9	84.1	12.3	66.2	67.3

※「構成比」は、各種目別額を合計額で除して得た数値である。

### Ⅲ 市町村税の市町村別収入実績

※国民健康保険税(料)を除く。(単位:千円、%)

市町村名	調定済額			収入済額			収入率					
	現年課税分	滞納繰越分	計	現年課税分	滞納繰越分	計	平成22年度			【参考】平成21年度		
							現年	滞繰	計	現年	滞繰	計
仙台市	174,179,689	9,905,349	184,085,038	170,327,122	2,198,113	172,525,235	97.8	22.2	93.7	97.9	19.9	93.8
石巻市	17,553,949	2,572,980	20,126,929	16,802,682	387,743	17,190,425	95.7	15.1	85.4	96.3	11.4	86.5
塩竈市	5,974,037	574,991	6,549,028	5,750,277	115,359	5,865,636	96.3	20.1	89.6	96.4	20.0	90.2
気仙沼市	6,709,742	1,115,736	7,825,478	6,419,467	135,838	6,555,305	95.7	12.2	83.8	96.4	12.4	82.8
白石市	3,991,746	485,859	4,477,605	3,874,895	74,413	3,949,308	97.1	15.3	88.2	97.1	11.7	88.7
名取市	10,372,558	838,124	11,210,682	10,165,220	102,398	10,267,618	98.0	12.2	91.6	98.2	11.8	91.8
角田市	3,355,071	311,586	3,666,657	3,296,403	41,164	3,337,567	98.3	13.2	91.0	98.0	11.6	91.2
多賀城市	7,730,097	412,671	8,142,768	7,571,277	89,477	7,660,754	97.9	21.7	94.1	98.2	20.8	94.8
岩沼市	6,470,832	370,059	6,840,891	6,383,481	70,247	6,453,728	98.7	19.0	94.3	98.6	16.2	94.5
登米市	6,871,757	652,151	7,523,908	6,694,276	129,092	6,823,368	97.4	19.8	90.7	97.4	18.2	91.0
栗原市	6,705,384	709,311	7,414,695	6,542,748	105,530	6,648,278	97.6	14.9	89.7	97.2	11.8	89.8
東松島市	3,476,950	386,498	3,863,448	3,337,138	77,092	3,414,230	96.0	19.9	88.4	96.7	24.8	89.8
大崎市	14,975,142	2,243,084	17,218,226	14,492,586	201,478	14,694,064	96.8	9.0	85.3	96.7	8.4	85.9
市部計	268,366,954	20,578,399	288,945,353	261,657,572	3,727,944	265,385,516	97.5	18.1	91.8	97.6	16.3	92.0
蔵王町	1,717,761	403,076	2,120,837	1,631,664	40,011	1,671,675	95.0	9.9	78.8	95.6	10.5	79.9
七ヶ宿町	541,795	12,262	554,057	537,561	4,115	541,676	99.2	33.6	97.8	99.2	48.1	97.7
大河原町	2,642,778	304,866	2,947,644	2,577,588	45,513	2,623,101	97.5	14.9	89.0	97.4	14.4	89.3
村田町	1,370,988	143,822	1,514,810	1,344,616	28,625	1,373,241	98.1	19.9	90.7	97.7	13.7	89.4
柴田町	4,245,416	368,969	4,614,385	4,151,334	60,579	4,211,913	97.8	16.4	91.3	97.2	15.0	91.8
川崎町	901,601	221,669	1,123,270	863,823	26,980	890,803	95.8	12.2	79.3	95.7	9.5	76.8
丸森町	1,226,479	99,833	1,326,312	1,197,533	10,989	1,208,522	97.6	11.0	91.1	98.3	11.1	92.5
仙南地域計	12,646,818	1,554,497	14,201,315	12,304,119	216,812	12,520,931	97.3	13.9	88.2	97.2	12.7	88.3
亘理町	3,421,231	345,874	3,767,105	3,272,061	73,070	3,345,131	95.6	21.1	88.8	98.1	24.9	90.5
山元町	1,342,600	112,920	1,455,520	1,312,553	27,883	1,340,436	97.8	24.7	92.1	97.7	26.8	91.9
松島町	1,820,936	165,693	1,986,629	1,763,545	30,299	1,793,844	96.8	18.3	90.3	97.9	12.5	91.0
七ヶ浜町	2,234,644	144,777	2,379,421	2,190,027	28,449	2,218,476	98.0	19.7	93.2	98.2	19.4	94.1
利府町	4,299,856	394,494	4,694,350	4,200,021	59,489	4,259,510	97.7	15.1	90.7	97.7	11.0	90.5
大和町	3,639,705	286,494	3,926,199	3,573,642	58,342	3,631,984	98.2	20.4	92.5	97.9	18.4	91.9
大郷町	1,026,841	100,356	1,127,197	1,000,324	16,987	1,017,311	97.4	16.9	90.3	97.4	16.4	90.9
富谷町	4,921,109	479,696	5,400,805	4,794,114	89,886	4,884,000	97.4	18.7	90.4	97.5	15.4	90.6
大衡村	1,124,359	155,297	1,279,656	1,112,814	21,985	1,134,799	99.0	14.2	88.7	99.0	7.5	88.8
仙台地域計	23,831,281	2,185,601	26,016,882	23,219,101	406,390	23,625,491	97.4	18.6	90.8	97.9	16.9	91.1
色麻町	676,396	32,581	708,977	668,833	8,815	677,648	98.9	27.1	95.6	98.8	22.2	95.3
加美町	2,446,520	205,411	2,651,931	2,372,759	50,312	2,423,071	97.0	24.5	91.4	97.3	25.0	91.6
涌谷町	1,402,667	123,478	1,526,145	1,355,580	27,671	1,383,251	96.6	22.4	90.6	96.7	21.8	90.9
美里町	2,391,917	287,241	2,679,158	2,304,356	76,990	2,381,346	96.3	26.8	88.9	96.9	24.3	88.6
大崎地域計	6,917,500	648,711	7,566,211	6,701,528	163,788	6,865,316	96.9	25.2	90.7	97.2	23.9	90.7
女川町	4,159,170	102,133	4,261,303	4,121,388	22,502	4,143,890	99.1	22.0	97.2	99.5	13.2	97.0
石巻地域計	4,159,170	102,133	4,261,303	4,121,388	22,502	4,143,890	99.1	22.0	97.2	99.5	13.2	97.0
南三陸町	1,322,591	254,264	1,576,855	1,273,511	25,940	1,299,451	96.3	10.2	82.4	97.2	9.6	83.3
本吉地域計	1,322,591	254,264	1,576,855	1,273,511	25,940	1,299,451	96.3	10.2	82.4	97.2	9.6	83.3
町村計	48,877,360	4,745,206	53,622,566	47,619,647	835,432	48,455,079	97.4	17.6	90.4	97.7	16.1	90.5
県計 (仙台市含)	317,244,314	25,323,605	342,567,919	309,277,219	4,563,376	313,840,595	97.5	18.0	91.6	97.7	16.3	91.8
県計 (仙台市除)	143,064,625	15,418,256	158,482,881	138,950,097	2,365,263	141,315,360	97.1	15.3	89.2	97.3	13.9	89.5



## IV 市町村税の税目別市町村別収入実績

法定普通税(その1)

(単位:千円)

市町村名	市町村民税		固定資産税		軽自動車税	
	調定済額	収入済額	調定済額	収入済額	調定済額	収入済額
仙 台 市	82,470,800	76,847,667	73,676,000	69,018,240	1,093,576	985,889
石 巻 市	7,678,722	6,632,420	9,667,026	8,043,256	343,663	296,269
塩 竈 市	2,704,471	2,468,099	2,733,112	2,374,627	92,397	81,499
気 仙 沼 市	2,975,007	2,597,059	3,874,659	3,077,118	170,614	148,871
白 石 市	1,626,156	1,458,122	2,376,433	2,060,874	88,725	75,945
名 取 市	4,427,020	4,018,112	5,386,022	4,942,035	122,096	111,602
角 田 市	1,386,290	1,282,207	1,806,468	1,612,512	87,110	77,515
多 賀 城 市	3,431,541	3,174,633	3,494,776	3,314,028	86,502	82,116
岩 沼 市	2,400,424	2,240,202	3,579,103	3,386,736	78,175	72,750
登 米 市	2,942,079	2,706,398	3,858,226	3,414,974	236,836	215,229
栗 原 市	2,607,123	2,370,124	4,148,365	3,641,985	212,165	190,567
東 松 島 市	1,709,872	1,514,863	1,800,418	1,553,238	86,304	79,660
大 崎 市	6,283,099	5,527,324	8,704,271	7,131,143	340,953	292,434
市 部 計	122,642,604	112,837,230	125,104,879	113,570,766	3,039,116	2,710,346
蔵 王 町	481,764	414,528	1,469,572	1,098,731	35,751	33,097
七ヶ宿町	42,327	39,678	502,884	493,454	3,872	3,570
大河原町	1,221,780	1,090,569	1,246,021	1,092,213	55,088	48,988
村 田 町	514,501	453,067	882,657	809,016	33,724	29,559
柴 田 町	1,855,437	1,684,630	2,084,858	1,895,324	72,919	66,471
川 崎 町	328,140	257,074	697,009	546,620	27,686	23,381
丸 森 町	488,406	458,282	729,028	645,480	46,036	41,918
仙南地域計	4,932,355	4,397,828	7,612,029	6,580,838	275,076	246,984
亘 理 町	1,501,605	1,376,886	1,736,174	1,476,414	76,057	70,045
山 元 町	595,740	545,817	745,068	682,592	37,499	34,814
松 島 町	738,219	675,321	1,010,684	891,615	24,875	23,382
七ヶ浜町	917,707	846,487	1,263,712	1,174,618	37,563	36,932
利 府 町	2,082,977	1,887,017	2,326,894	2,093,672	60,702	55,044
大 和 町	1,263,508	1,132,687	2,219,311	2,061,098	54,367	49,186
大 郷 町	330,660	303,070	676,672	603,032	23,839	21,814
富 谷 町	2,615,139	2,391,529	2,445,682	2,186,468	74,587	66,853
大 衡 村	224,031	204,519	996,769	877,003	14,709	14,001
仙台地域計	10,269,586	9,363,333	13,420,966	12,046,512	404,198	372,071
色 麻 町	220,145	213,688	426,932	403,027	22,280	21,313
加 美 町	915,051	856,649	1,494,465	1,330,121	73,679	67,565
涌 谷 町	558,989	515,270	812,766	717,641	43,430	39,380
美 里 町	990,737	904,608	1,360,811	1,169,864	58,493	53,584
大崎地域計	2,684,922	2,490,215	4,094,974	3,620,653	197,882	181,842
女 川 町	491,508	450,625	3,684,046	3,608,959	18,127	17,343
石巻地域計	491,508	450,625	3,684,046	3,608,959	18,127	17,343
南 三 陸 町	543,858	480,724	799,918	675,845	42,962	38,559
本吉地域計	543,858	480,724	799,918	675,845	42,962	38,559
町 村 計	18,922,229	17,182,725	29,611,933	26,532,807	938,245	856,799
県 計 ( 仙 台 市 含 )	141,564,833	130,019,955	154,716,812	140,103,573	3,977,361	3,567,145
県 計 ( 仙 台 市 除 )	59,094,033	53,172,288	81,040,812	71,085,333	2,883,785	2,581,256

## 法定普通税(その2)

(単位:千円)

市町村名	市町村たばこ税		鉱産税		特別土地保有税	
	調定済額	収入済額	調定済額	収入済額	調定済額	収入済額
仙 台 市	6,942,138	6,937,154	906	906	55,848	20
石 巻 市	1,126,844	1,125,950	0	0	0	0
塩 竈 市	441,669	441,492	0	0	0	0
気 仙 沼 市	449,909	448,856	0	0	0	0
白 石 市	200,246	200,246	0	0	9,352	10
名 取 市	405,733	405,183	0	0	0	0
角 田 市	187,073	187,073	0	0	0	0
多 賀 城 市	424,445	424,456	0	0	0	0
岩 沼 市	267,803	267,426	0	0	0	0
登 米 市	486,007	486,007	96	96	0	0
栗 原 市	425,614	425,614	0	0	0	0
東 松 島 市	253,060	252,675	0	0	0	0
大 崎 市	897,293	897,293	0	0	0	0
市 部 計	12,507,834	12,499,425	1,002	1,002	65,200	30
蔵 王 町	87,568	87,568	0	0	570	0
七ヶ宿町	4,974	4,974	0	0	0	0
大河原町	174,173	174,173	0	0	0	0
村 田 町	80,439	80,439	0	0	0	0
柴 田 町	212,432	212,432	0	0	0	0
川 崎 町	60,271	60,271	0	0	1,653	0
丸 森 町	62,842	62,842	0	0	0	0
仙南地域計	682,699	682,699	0	0	2,223	0
亙 理 町	188,764	188,764	0	0	0	0
山 元 町	77,213	77,213	0	0	0	0
松 島 町	79,407	79,407	0	0	0	0
七ヶ浜町	76,174	76,174	0	0	0	0
利 府 町	223,729	223,729	0	0	0	0
大 和 町	206,055	206,055	0	0	0	0
大 郷 町	87,070	87,070	0	0	0	0
富 谷 町	228,552	228,552	0	0	33,472	7,225
大 衡 村	39,276	39,276	0	0	4,871	0
仙台地域計	1,206,240	1,206,240	0	0	38,343	7,225
色 麻 町	27,779	27,779	0	0	0	0
加 美 町	154,601	154,601	0	0	0	0
涌 谷 町	110,960	110,960	0	0	0	0
美 里 町	150,645	150,645	0	0	0	0
大崎地域計	443,985	443,985	0	0	0	0
女 川 町	59,050	58,873	0	0	0	0
石巻地域計	59,050	58,873	0	0	0	0
南 三 陸 町	96,756	96,589	0	0	86,709	1,082
本吉地域計	96,756	96,589	0	0	86,709	1,082
町 村 計	2,488,730	2,488,386	0	0	127,275	8,307
県 計 (仙 台 市 含)	14,996,564	14,987,811	1,002	1,002	192,475	8,337
県 計 (仙 台 市 除)	8,054,426	8,050,657	96	96	136,627	8,317

法定普通税(その3)・法定外普通税

(単位:千円、%)

市町村名	法定普通税計		法定外普通税		普通税合計		
	調定済額	収入済額	調定済額	収入済額	調定済額	収入済額	収入率
仙台市	164,239,268	153,789,876	0	0	164,239,268	153,789,876	93.6
石巻市	18,816,255	16,097,895	0	0	18,816,255	16,097,895	85.6
塩竈市	5,971,649	5,365,717	0	0	5,971,649	5,365,717	89.9
気仙沼市	7,470,189	6,271,904	0	0	7,470,189	6,271,904	84.0
白石市	4,300,912	3,795,197	0	0	4,300,912	3,795,197	88.2
名取市	10,340,871	9,476,932	0	0	10,340,871	9,476,932	91.6
角田市	3,466,941	3,159,307	0	0	3,466,941	3,159,307	91.1
多賀城市	7,437,264	6,995,233	0	0	7,437,264	6,995,233	94.1
岩沼市	6,325,505	5,967,114	0	0	6,325,505	5,967,114	94.3
登米市	7,523,244	6,822,704	0	0	7,523,244	6,822,704	90.7
栗原市	7,393,267	6,628,290	0	0	7,393,267	6,628,290	89.7
東松島市	3,849,654	3,400,436	0	0	3,849,654	3,400,436	88.3
大崎市	16,225,616	13,848,194	0	0	16,225,616	13,848,194	85.3
市部計	263,360,635	241,618,799	0	0	263,360,635	241,618,799	91.7
蔵王町	2,075,225	1,633,924	0	0	2,075,225	1,633,924	78.7
七ヶ宿町	554,057	541,676	0	0	554,057	541,676	97.8
大河原町	2,697,062	2,405,943	0	0	2,697,062	2,405,943	89.2
村田町	1,511,321	1,372,081	0	0	1,511,321	1,372,081	90.8
柴田町	4,225,646	3,858,857	0	0	4,225,646	3,858,857	91.3
川崎町	1,114,759	887,346	0	0	1,114,759	887,346	79.6
丸森町	1,326,312	1,208,522	0	0	1,326,312	1,208,522	91.1
仙南地域計	13,504,382	11,908,349	0	0	13,504,382	11,908,349	88.2
亘理町	3,502,600	3,112,109	0	0	3,502,600	3,112,109	88.9
山元町	1,455,520	1,340,436	0	0	1,455,520	1,340,436	92.1
松島町	1,853,185	1,669,725	0	0	1,853,185	1,669,725	90.1
七ヶ浜町	2,295,156	2,134,211	0	0	2,295,156	2,134,211	93.0
利府町	4,694,302	4,259,462	0	0	4,694,302	4,259,462	90.7
大和町	3,743,241	3,449,026	0	0	3,743,241	3,449,026	92.1
大郷町	1,118,241	1,014,986	0	0	1,118,241	1,014,986	90.8
富谷町	5,397,432	4,880,627	0	0	5,397,432	4,880,627	90.4
大衡村	1,279,656	1,134,799	0	0	1,279,656	1,134,799	88.7
仙台地域計	25,339,333	22,995,381	0	0	25,339,333	22,995,381	90.7
色麻町	697,136	665,807	0	0	697,136	665,807	95.5
加美町	2,637,796	2,408,936	0	0	2,637,796	2,408,936	91.3
涌谷町	1,526,145	1,383,251	0	0	1,526,145	1,383,251	90.6
美里町	2,560,686	2,278,701	0	0	2,560,686	2,278,701	89.0
大崎地域計	7,421,763	6,736,695	0	0	7,421,763	6,736,695	90.8
女川町	4,252,731	4,135,800	0	0	4,252,731	4,135,800	97.3
石巻地域計	4,252,731	4,135,800	0	0	4,252,731	4,135,800	97.3
南三陸町	1,570,203	1,292,799	0	0	1,570,203	1,292,799	82.3
本吉地域計	1,570,203	1,292,799	0	0	1,570,203	1,292,799	82.3
町村計	52,088,412	47,069,024	0	0	52,088,412	47,069,024	90.4
県計 (仙台市含)	315,449,047	288,687,823	0	0	315,449,047	288,687,823	91.5
県計 (仙台市除)	151,209,779	134,897,947	0	0	151,209,779	134,897,947	89.2

目的税(その1)

(単位:千円)

市町村名	区分	入湯税		事業所税		都市計画税	
		調定済額	収入済額	調定済額	収入済額	調定済額	収入済額
仙 台 市		198,802	193,686	4,765,168	4,709,357	14,881,800	13,832,316
石 巻 市		17,622	17,622	0	0	1,293,052	1,074,908
塩 竈 市		0	0	0	0	577,379	499,919
気 仙 沼 市		13,193	13,193	0	0	342,096	270,208
白 石 市		12,029	11,380	0	0	164,664	142,731
名 取 市		0	0	0	0	869,811	790,686
角 田 市		0	0	0	0	199,716	178,260
多 賀 城 市		0	0	0	0	705,504	665,521
岩 沼 市		0	0	0	0	515,386	486,614
登 米 市		0	0	0	0	0	0
栗 原 市		19,930	19,930	0	0	1,498	58
東 松 島 市		13,794	13,794	0	0	0	0
大 崎 市		105,188	98,808	0	0	887,422	747,062
市 部 計		380,558	368,413	4,765,168	4,709,357	20,438,328	18,688,283
蔵 王 町		45,612	37,751	0	0	0	0
七ヶ宿町		0	0	0	0	0	0
大河原町		4,876	4,876	0	0	245,706	212,282
村 田 町		3,489	1,160	0	0	0	0
柴 田 町		0	0	0	0	388,739	353,056
川 崎 町		8,511	3,457	0	0	0	0
丸 森 町		0	0	0	0	0	0
仙南地域計		62,488	47,244	0	0	634,445	565,338
亘 理 町		26,450	26,450	0	0	238,055	206,572
山 元 町		0	0	0	0	0	0
松 島 町		44,188	44,188	0	0	89,256	79,931
七ヶ浜町		0	0	0	0	84,265	84,265
利 府 町		48	48	0	0	0	0
大 和 町		331	331	0	0	182,627	182,627
大 郷 町		8,956	2,325	0	0	0	0
富 谷 町		3,373	3,373	0	0	0	0
大 衡 村		0	0	0	0	0	0
仙台地域計		83,346	76,715	0	0	594,203	553,395
色 麻 町		11,841	11,841	0	0	0	0
加 美 町		14,135	14,135	0	0	0	0
涌 谷 町		0	0	0	0	0	0
美 里 町		0	0	0	0	118,472	102,645
大崎地域計		25,976	25,976	0	0	118,472	102,645
女 川 町		8,572	8,090	0	0	0	0
石巻地域計		8,572	8,090	0	0	0	0
南 三 陸 町		6,652	6,652	0	0	0	0
本吉地域計		6,652	6,652	0	0	0	0
町 村 計		187,034	164,677	0	0	1,347,120	1,221,378
県 計 ( 仙 台 市 含 )		567,592	533,090	4,765,168	4,709,357	21,785,448	19,909,661
県 計 ( 仙 台 市 除 )		368,790	339,404	0	0	6,903,648	6,077,345

目的税(その2)・国民健康保険税(料)

(単位:千円、%)

市町村名	水利地益税		目的税合計			国民健康保険税(料)		
	調定済額	収入済額	調定済額	収入済額	収入率	調定済額	収入済額	収入率
仙台市	0	0	19,845,770	18,735,359	94.4	29,202,889	19,331,325	66.2
石巻市	0	0	1,310,674	1,092,530	83.4	7,503,863	4,400,422	58.6
塩竈市	0	0	577,379	499,919	86.6	2,864,032	1,542,184	53.8
気仙沼市	0	0	355,289	283,401	79.8	2,971,192	1,850,042	62.3
白石市	0	0	176,693	154,111	87.2	1,411,392	862,486	61.1
名取市	0	0	869,811	790,686	90.9	2,711,229	1,549,331	57.1
角田市	0	0	199,716	178,260	89.3	1,218,300	824,167	67.6
多賀城市	0	0	705,504	665,521	94.3	1,898,786	1,252,717	66.0
岩沼市	0	0	515,386	486,614	94.4	1,572,029	1,035,398	65.9
登米市	664	664	664	664	100.0	3,444,606	2,349,201	68.2
栗原市	0	0	21,428	19,988	93.3	2,902,504	2,070,097	71.3
東松島市	0	0	13,794	13,794	100.0	1,772,206	1,105,008	62.4
大崎市	0	0	992,610	845,870	85.2	5,598,573	3,401,680	60.8
市部計	664	664	25,584,718	23,766,717	92.9	65,071,601	41,574,058	63.9
蔵王町	0	0	45,612	37,751	82.8	554,792	356,147	64.2
七ヶ宿町	0	0	0	0	—	33,540	26,617	79.4
大河原町	0	0	250,582	217,158	86.7	838,798	531,139	63.3
村田町	0	0	3,489	1,160	33.2	505,850	334,686	66.2
柴田町	0	0	388,739	353,056	90.8	1,378,574	865,081	62.8
川崎町	0	0	8,511	3,457	40.6	446,011	253,475	56.8
丸森町	0	0	0	0	—	527,356	396,666	75.2
仙南地域計	0	0	696,933	612,582	87.9	4,284,921	2,763,811	64.5
亘理町	0	0	264,505	233,022	88.1	1,322,813	958,264	72.4
山元町	0	0	0	0	—	631,991	476,083	75.3
松島町	0	0	133,444	124,119	93.0	699,746	395,780	56.6
七ヶ浜町	0	0	84,265	84,265	100.0	705,267	512,826	72.7
利府町	0	0	48	48	100.0	1,137,378	633,293	55.7
大和町	0	0	182,958	182,958	100.0	964,476	571,501	59.3
大郷町	0	0	8,956	2,325	26.0	357,753	239,442	66.9
富谷町	0	0	3,373	3,373	100.0	1,751,825	1,037,804	59.2
大衡村	0	0	0	0	—	183,633	133,548	72.7
仙台地域計	0	0	677,549	630,110	93.0	7,754,882	4,958,541	63.9
色麻町	0	0	11,841	11,841	100.0	258,472	210,903	81.6
加美町	0	0	14,135	14,135	100.0	1,021,606	774,026	75.8
涌谷町	0	0	0	0	—	654,180	468,815	71.7
美里町	0	0	118,472	102,645	86.6	1,123,490	732,079	65.2
大崎地域計	0	0	144,448	128,621	89.0	3,057,748	2,185,823	71.5
女川町	0	0	8,572	8,090	94.4	416,896	318,174	76.3
石巻地域計	0	0	8,572	8,090	94.4	416,896	318,174	76.3
南三陸町	0	0	6,652	6,652	100.0	1,039,944	749,938	72.1
本吉地域計	0	0	6,652	6,652	100.0	1,039,944	749,938	72.1
町村計	0	0	1,534,154	1,386,055	90.3	16,554,391	10,976,287	66.3
県計 (仙台市含)	664	664	27,118,872	25,152,772	92.8	81,625,992	52,550,345	64.4
県計 (仙台市除)	664	664	7,273,102	6,417,413	88.2	52,423,103	33,219,020	63.4

## 市町村民税内訳(その1)

(単位:千円、%)

区分 市町村名	個人均等割					所得割					個人市町村民税(計)				
	調定済額			収入済額	収入率	調定済額			収入済額	収入率	調定済額			収入済額	収入率
	現年課税分	滞納繰越分	計			現年課税分	滞納繰越分	計			現年課税分	滞納繰越分	計		
仙台市	1,274,516	108,327	1,382,843	1,244,751	90.0	55,848,489	4,470,937	60,319,426	55,127,486	91.4	57,123,005	4,579,264	61,702,269	56,372,237	91.4
石巻市	211,249	32,223	243,472	206,381	84.8	5,446,392	830,785	6,277,177	5,320,899	84.8	5,657,641	863,008	6,520,649	5,527,280	84.8
塩竈市	76,663	5,928	82,591	69,862	84.6	2,137,946	163,450	2,301,396	2,097,800	91.2	2,214,609	169,378	2,383,987	2,167,662	90.9
気仙沼市	108,485	14,918	123,403	105,839	85.8	2,171,324	298,594	2,469,918	2,118,374	85.8	2,279,809	313,512	2,593,321	2,224,213	85.8
白石市	47,528	6,136	53,664	47,155	87.9	1,160,743	139,436	1,300,179	1,150,797	88.5	1,208,271	145,572	1,353,843	1,197,952	88.5
名取市	97,512	11,005	108,517	97,919	90.2	3,197,868	355,814	3,553,682	3,166,038	89.1	3,295,380	366,819	3,662,199	3,263,957	89.1
角田市	39,994	3,803	43,797	39,968	91.3	1,027,460	96,899	1,124,359	1,026,804	91.3	1,067,454	100,702	1,168,156	1,066,772	91.3
多賀城市	87,923	6,492	94,415	86,862	92.0	2,738,678	202,230	2,940,908	2,705,665	92.0	2,826,601	208,722	3,035,323	2,792,527	92.0
岩沼市	60,170	4,767	64,937	60,571	93.3	1,809,322	143,366	1,952,688	1,806,375	92.5	1,869,492	148,133	2,017,625	1,866,946	92.5
登米市	106,878	10,183	117,061	106,727	91.2	2,175,749	207,225	2,382,974	2,172,657	91.2	2,282,627	217,408	2,500,035	2,279,384	91.2
栗原市	96,082	9,612	105,694	95,420	90.3	1,955,139	195,779	2,150,918	1,943,480	90.4	2,051,221	205,391	2,256,612	2,038,900	90.4
東松島市	56,346	6,592	62,938	55,354	88.0	1,345,869	157,454	1,503,323	1,322,178	88.0	1,402,215	164,046	1,566,261	1,377,532	88.0
大崎市	172,392	23,715	196,107	169,913	86.6	4,329,453	595,578	4,925,031	4,267,194	86.6	4,501,845	619,293	5,121,138	4,437,107	86.6
市部計	2,435,738	243,701	2,679,439	2,386,722	89.1	85,344,432	7,857,547	93,201,979	84,225,747	90.4	87,780,170	8,101,248	95,881,418	86,612,469	90.3
蔵王町	20,300	3,294	23,594	19,900	84.3	332,173	53,903	386,076	325,624	84.3	352,473	57,197	409,670	345,524	84.3
七ヶ宿町	1,758	117	1,875	1,803	96.2	31,863	2,432	34,295	31,718	92.5	33,621	2,549	36,170	33,521	92.7
大河原町	32,411	3,889	36,300	32,155	88.6	909,809	110,481	1,020,290	902,831	88.5	942,220	114,370	1,056,590	934,986	88.5
村田町	15,379	2,858	18,237	15,677	86.0	323,040	59,325	382,365	325,451	85.1	338,419	62,183	400,602	341,128	85.2
柴田町	52,445	5,592	58,037	52,095	89.8	1,422,992	151,730	1,574,722	1,413,527	89.8	1,475,437	157,322	1,632,759	1,465,622	89.8
川崎町	12,482	3,659	16,141	12,313	76.3	209,032	61,270	270,302	206,190	76.3	221,514	64,929	286,443	218,503	76.3
丸森町	18,755	1,322	20,077	18,769	93.5	398,051	28,057	426,108	398,362	93.5	416,806	29,379	446,185	417,131	93.5
仙南地域計	153,530	20,731	174,261	152,712	87.6	3,626,960	467,198	4,094,158	3,603,703	88.0	3,780,490	487,929	4,268,419	3,756,415	88.0
亘理町	46,628	3,933	50,561	46,138	91.3	1,208,786	101,952	1,310,738	1,196,074	91.3	1,255,414	105,885	1,361,299	1,242,212	91.3
山元町	19,544	1,920	21,464	19,549	91.1	469,051	46,100	515,151	469,173	91.1	488,595	48,020	536,615	488,722	91.1
松島町	16,684	1,801	18,485	16,554	89.6	514,280	55,531	569,811	510,244	89.5	530,964	57,332	588,296	526,798	89.5
七ヶ浜町	28,521	2,152	30,673	28,219	92.0	780,325	58,866	839,191	772,060	92.0	808,846	61,018	869,864	800,279	92.0
利府町	46,901	5,526	52,427	46,674	89.0	1,524,418	179,608	1,704,026	1,517,062	89.0	1,571,319	185,134	1,756,453	1,563,736	89.0
大和町	32,952	4,701	37,653	32,767	87.0	827,381	116,407	943,788	822,783	87.2	860,333	121,108	981,441	855,550	87.2
大郷町	6,261	696	6,957	6,258	90.0	228,031	25,365	253,396	227,937	90.0	234,292	26,061	260,353	234,195	90.0
富谷町	64,248	6,405	70,653	63,998	90.6	2,048,571	204,219	2,252,790	2,040,590	90.6	2,112,819	210,624	2,323,443	2,104,588	90.6
大衡村	7,016	432	7,448	6,955	93.4	132,594	19,178	151,772	133,170	87.7	139,610	19,610	159,220	140,125	88.0
仙台地域計	268,755	27,566	296,321	267,112	90.1	7,733,437	807,226	8,540,663	7,689,093	90.0	8,002,192	834,792	8,836,984	7,956,205	90.0
色麻町	9,987	342	10,329	10,016	97.0	175,006	6,094	181,100	175,006	96.6	184,993	6,436	191,429	185,022	96.7
加美町	33,570	2,742	36,312	33,562	92.4	645,296	52,723	698,019	645,149	92.4	678,866	55,465	734,331	678,711	92.4
涌谷町	21,783	1,704	23,487	21,644	92.2	426,646	36,561	463,207	424,990	91.7	448,429	38,265	486,694	446,634	91.8
美里町	34,224	3,740	37,964	34,463	90.8	761,182	83,182	844,364	765,009	90.6	795,406	86,922	882,328	799,472	90.6
大崎地域計	99,564	8,528	108,092	99,685	92.2	2,008,130	178,560	2,186,690	2,010,154	91.9	2,107,694	187,088	2,294,782	2,109,839	91.9
女川町	13,461	1,983	15,444	13,501	87.4	344,853	33,631	378,484	340,142	89.9	358,314	35,614	393,928	353,643	89.8
石巻地域計	13,461	1,983	15,444	13,501	87.4	344,853	33,631	378,484	340,142	89.9	358,314	35,614	393,928	353,643	89.8
南三陸町	442,772	50,317	493,089	432,349	87.7	0	0	0	0	—	442,772	50,317	493,089	432,349	87.7
本吉地域計	442,772	50,317	493,089	432,349	87.7	0	0	0	0	—	442,772	50,317	493,089	432,349	87.7
町村計	978,082	109,125	1,087,207	965,359	88.8	13,713,380	1,486,615	15,199,995	13,643,092	89.8	14,691,462	1,595,740	16,287,202	14,608,451	89.7
県計 (仙台市含)	3,413,820	352,826	3,766,646	3,352,081	89.0	99,057,812	9,344,162	108,401,974	97,868,839	90.3	102,471,632	9,696,988	112,168,620	101,220,920	90.2
県計 (仙台市除)	2,139,304	244,499	2,383,803	2,107,330	88.4	43,209,323	4,873,225	48,082,548	42,741,353	88.9	45,348,627	5,117,724	50,466,351	44,848,683	88.9

市町村民税内訳(その2)

(単位:千円、%)

市町村名	法人均等割					法人税割					法人市町村民税(計)				
	調定済額			収入済額	収入率	調定済額			収入済額	収入率	調定済額			収入済額	収入率
	現年課税分	滞納繰越分	計			現年課税分	滞納繰越分	計			現年課税分	滞納繰越分	計		
仙台市	4,543,885	124,172	4,668,057	4,515,225	96.7	16,007,554	92,920	16,100,474	15,960,205	99.1	20,551,439	217,092	20,768,531	20,475,430	98.6
石巻市	393,633	16,869	410,502	391,738	95.4	716,851	30,720	747,571	713,402	95.4	1,110,484	47,589	1,158,073	1,105,140	95.4
塩竈市	132,154	9,763	141,917	131,701	92.8	166,292	12,275	178,567	168,736	94.5	298,446	22,038	320,484	300,437	93.7
気仙沼市	166,347	2,756	169,103	165,186	97.7	209,119	3,464	212,583	207,660	97.7	375,466	6,220	381,686	372,846	97.7
白石市	93,832	6,585	100,417	92,510	92.1	167,698	4,198	171,896	167,660	97.5	261,530	10,783	272,313	260,170	95.5
名取市	263,502	3,815	267,317	263,577	98.6	490,403	7,101	497,504	490,578	98.6	753,905	10,916	764,821	754,155	98.6
角田市	64,731	2,084	66,815	64,626	96.7	151,306	13	151,319	150,809	99.7	216,037	2,097	218,134	215,435	98.8
多賀城市	162,486	2,733	165,219	158,046	95.7	227,177	3,822	230,999	224,060	97.0	389,663	6,555	396,218	382,106	96.4
岩沼市	147,840	3,409	151,249	146,501	96.9	226,332	5,218	231,550	226,755	97.9	374,172	8,627	382,799	373,256	97.5
登米市	169,672	12,387	182,059	167,633	92.1	259,503	482	259,985	259,381	99.8	429,175	12,869	442,044	427,014	96.6
栗原市	153,887	6,426	160,313	152,645	95.2	178,825	11,373	190,198	178,579	93.9	332,712	17,799	350,511	331,224	94.5
東松島市	63,476	4,390	67,866	62,565	92.2	74,837	908	75,745	74,766	98.7	138,313	5,298	143,611	137,331	95.6
大崎市	347,326	16,243	363,569	341,144	93.8	762,726	35,666	798,392	749,073	93.8	1,110,052	51,909	1,161,961	1,090,217	93.8
市部計	6,702,771	211,632	6,914,403	6,653,097	96.2	19,638,623	208,160	19,846,783	19,571,664	98.6	26,341,394	419,792	26,761,186	26,224,761	98.0
蔵王町	39,581	1,688	41,269	39,315	95.3	30,043	782	30,825	29,689	96.3	69,624	2,470	72,094	69,004	95.7
七ヶ宿町	5,281	0	5,281	5,281	100.0	876	0	876	876	100.0	6,157	0	6,157	6,157	100.0
大河原町	73,277	7,749	81,026	71,914	88.8	83,993	171	84,164	83,669	99.4	157,270	7,920	165,190	155,583	94.2
村田町	31,775	1,933	33,708	31,782	94.3	80,168	23	80,191	80,157	100.0	111,943	1,956	113,899	111,939	98.3
柴田町	75,873	1,308	77,181	75,908	98.4	143,030	2,467	145,497	143,100	98.4	218,903	3,775	222,678	219,008	98.4
川崎町	21,515	3,028	24,543	21,522	87.7	17,087	67	17,154	17,049	99.4	38,602	3,095	41,697	38,571	92.5
丸森町	19,629	1,020	20,649	19,590	94.9	21,556	16	21,572	21,561	99.9	41,185	1,036	42,221	41,151	97.5
仙南地域計	266,931	16,726	283,657	265,312	93.5	376,753	3,526	380,279	376,101	98.9	643,684	20,252	663,936	641,413	96.6
亘理町	55,288	2,080	57,368	55,474	96.7	79,442	3,496	82,938	79,200	95.5	134,730	5,576	140,306	134,674	96.0
山元町	23,170	733	23,903	22,791	95.3	34,075	1,147	35,222	34,304	97.4	57,245	1,880	59,125	57,095	96.6
松島町	25,349	903	26,252	25,284	96.3	123,551	120	123,671	123,239	99.7	148,900	1,023	149,923	148,523	99.1
七ヶ浜町	28,353	687	29,040	28,133	96.9	18,013	790	18,803	18,075	96.1	46,366	1,477	47,843	46,208	96.6
利府町	93,571	744	94,315	93,378	99.0	230,376	1,833	232,209	229,903	99.0	323,947	2,577	326,524	323,281	99.0
大和町	92,162	1,336	93,498	91,880	98.3	185,814	2,755	188,569	185,257	98.2	277,976	4,091	282,067	277,137	98.3
大郷町	23,298	1,399	24,697	23,315	94.4	45,560	50	45,610	45,560	99.9	68,858	1,449	70,307	68,875	98.0
富谷町	98,506	1,491	99,997	98,367	98.4	188,840	2,859	191,699	188,574	98.4	287,346	4,350	291,696	286,941	98.4
大衡村	30,656	619	31,275	30,858	98.7	33,533	3	33,536	33,536	100.0	64,189	622	64,811	64,394	99.4
仙台地域計	470,353	9,992	480,345	469,480	97.7	939,204	13,053	952,257	937,648	98.5	1,409,557	23,045	1,432,602	1,407,128	98.2
色麻町	12,481	150	12,631	12,581	99.6	16,085	0	16,085	16,085	100.0	28,566	150	28,716	28,666	99.8
加美町	56,107	3,084	59,191	56,457	95.4	121,524	5	121,529	121,481	100.0	177,631	3,089	180,720	177,938	98.5
涌谷町	38,376	3,333	41,709	38,534	92.4	30,449	137	30,586	30,102	98.4	68,825	3,470	72,295	68,636	94.9
美里町	44,673	1,760	46,433	44,121	95.0	61,593	383	61,976	61,015	98.4	106,266	2,143	108,409	105,136	97.0
大崎地域計	151,637	8,327	159,964	151,693	94.8	229,651	525	230,176	228,683	99.4	381,288	8,852	390,140	380,376	97.5
女川町	36,240	695	36,935	36,349	98.4	60,645	0	60,645	60,633	100.0	96,885	695	97,580	96,982	99.4
石巻地域計	36,240	695	36,935	36,349	98.4	60,645	0	60,645	60,633	100.0	96,885	695	97,580	96,982	99.4
南三陸町	47,975	2,794	50,769	48,375	95.3	0	0	0	0	-	47,975	2,794	50,769	48,375	95.3
本吉地域計	47,975	2,794	50,769	48,375	95.3	0	0	0	0	-	47,975	2,794	50,769	48,375	95.3
町村計	973,136	38,534	1,011,670	971,209	96.0	1,606,253	17,104	1,623,357	1,603,065	98.7	2,579,389	55,638	2,635,027	2,574,274	97.7
県計 (仙台市含)	7,675,907	250,166	7,926,073	7,624,306	96.2	21,244,876	225,264	21,470,140	21,174,729	98.6	28,920,783	475,430	29,396,213	28,799,035	98.0
県計 (仙台市除)	3,132,022	125,994	3,258,016	3,109,081	95.4	5,237,322	132,344	5,369,666	5,214,524	97.1	8,369,344	258,338	8,627,682	8,323,605	96.5

市町村民税内訳(その3)・固定資産税内訳(その1)

(単位:千円、%)

区分 市町村名	市町村民税(計)					純固定資産税(土地)					純固定資産税(家屋)				
	調定済額			収入済額	収入率	調定済額			収入済額	収入率	調定済額			収入済額	収入率
	現年課税分	滞納繰越分	計			現年課税分	滞納繰越分	計			現年課税分	滞納繰越分	計		
仙台市	77,674,444	4,796,356	82,470,800	76,847,667	93.2	23,682,325	1,567,806	25,250,131	23,448,060	92.9	35,909,347	2,320,057	38,229,404	35,529,621	92.9
石巻市	6,768,125	910,597	7,678,722	6,632,420	86.4	2,497,396	436,248	2,933,644	2,438,725	83.1	3,676,423	642,200	4,318,623	3,590,051	83.1
塩竈市	2,513,055	191,416	2,704,471	2,468,099	91.3	836,471	106,710	943,181	819,323	86.9	1,232,168	157,143	1,389,311	1,206,554	86.8
気仙沼市	2,655,275	319,732	2,975,007	2,597,059	87.3	1,116,878	253,456	1,370,334	1,086,737	79.3	1,591,730	361,215	1,952,945	1,548,774	79.3
白石市	1,469,801	156,355	1,626,156	1,458,122	89.7	482,623	66,885	549,508	476,317	86.7	863,233	119,633	982,866	851,956	86.7
名取市	4,049,285	377,735	4,427,020	4,018,112	90.8	1,882,217	146,418	2,028,635	1,858,661	91.6	2,129,536	165,662	2,295,198	2,102,954	91.6
角田市	1,283,491	102,799	1,386,290	1,282,207	92.5	497,810	55,176	552,986	493,577	89.3	738,916	81,899	820,815	732,632	89.3
多賀城市	3,216,264	215,277	3,431,541	3,174,633	92.5	1,132,018	55,049	1,187,067	1,124,933	94.8	1,539,921	74,885	1,614,806	1,530,283	94.8
岩沼市	2,243,664	156,760	2,400,424	2,240,202	93.3	933,688	50,619	984,307	930,648	94.5	1,350,442	73,214	1,423,656	1,346,047	94.5
登米市	2,711,802	230,277	2,942,079	2,706,398	92.0	1,170,542	136,321	1,306,863	1,156,347	88.5	1,636,854	190,628	1,827,482	1,617,005	88.5
栗原市	2,383,933	223,190	2,607,123	2,370,124	90.9	1,168,507	148,421	1,316,928	1,155,545	87.7	1,576,586	200,254	1,776,840	1,559,096	87.7
東松島市	1,540,528	169,344	1,709,872	1,514,863	88.6	563,990	75,847	639,837	551,569	86.2	799,630	107,537	907,167	782,021	86.2
大崎市	5,611,897	671,202	6,283,099	5,527,324	88.0	2,484,486	480,001	2,964,487	2,426,988	81.9	3,219,739	622,047	3,841,786	3,145,225	81.9
市部計	114,121,564	8,521,040	122,642,604	112,837,230	92.0	38,448,951	3,578,957	42,027,908	37,967,430	90.3	56,264,525	5,116,374	61,380,899	55,542,219	90.5
蔵王町	422,097	59,667	481,764	414,528	86.0	331,518	99,414	430,932	321,905	74.7	545,763	163,661	709,424	529,937	74.7
七ヶ宿町	39,778	2,549	42,327	39,678	93.7	19,484	2,344	21,828	19,004	87.1	29,021	4,644	33,665	27,079	80.4
大河原町	1,099,490	122,290	1,221,780	1,090,569	89.3	378,207	50,832	429,039	376,015	87.6	546,511	73,453	619,964	543,344	87.6
村田町	450,362	64,139	514,501	453,067	88.1	241,908	22,235	264,143	242,082	91.6	324,516	29,828	354,344	324,750	91.6
柴田町	1,694,340	161,097	1,855,437	1,684,630	90.8	630,031	56,431	686,462	623,695	90.9	851,721	76,288	928,009	843,155	90.9
川崎町	260,116	68,024	328,140	257,074	78.3	142,285	37,563	179,848	140,267	78.0	255,327	67,406	322,733	251,707	78.0
丸森町	457,991	30,415	488,406	458,282	93.8	173,277	23,966	197,243	169,147	85.8	302,000	41,770	343,770	294,735	85.7
仙南地域計	4,424,174	508,181	4,932,355	4,397,828	89.2	1,916,710	292,785	2,209,495	1,892,115	85.6	2,854,859	457,050	3,311,909	2,814,707	85.0
亘理町	1,390,144	111,461	1,501,605	1,376,886	91.7	565,136	75,824	640,960	544,861	85.0	729,284	98,366	827,650	703,210	85.0
山元町	545,840	49,900	595,740	545,817	91.6	219,030	19,119	238,149	218,238	91.6	314,856	27,831	342,687	313,948	91.6
松島町	679,864	58,355	738,219	675,321	91.5	271,169	32,547	303,716	266,011	87.6	466,470	67,002	533,472	459,586	86.1
七ヶ浜町	855,212	62,495	917,707	846,487	92.2	357,038	24,604	381,642	354,647	92.9	345,654	23,820	369,474	343,340	92.9
利府町	1,895,266	187,711	2,082,977	1,887,017	90.6	599,750	56,805	656,555	590,749	90.0	957,989	90,735	1,048,724	943,611	90.0
大和町	1,138,309	125,199	1,263,508	1,132,687	89.6	658,750	51,023	709,773	658,184	92.7	822,340	63,694	886,034	821,633	92.7
大郷町	303,150	27,510	330,660	303,070	91.7	207,510	22,117	229,627	204,637	89.1	196,704	20,965	217,669	193,981	89.1
富谷町	2,400,165	214,974	2,615,139	2,391,529	91.4	813,853	89,675	903,528	807,765	89.4	1,181,731	130,211	1,311,942	1,172,891	89.4
大衡村	203,799	20,232	224,031	204,519	91.3	231,438	47,997	279,435	239,002	85.5	315,348	71,678	387,026	316,295	81.7
仙台地域計	9,411,749	857,837	10,269,586	9,363,333	91.2	3,923,674	419,711	4,343,385	3,884,094	89.4	5,330,376	594,302	5,924,678	5,268,495	88.9
色麻町	213,559	6,586	220,145	213,688	97.1	130,915	8,197	139,112	131,278	94.4	199,867	12,514	212,381	200,421	94.4
加美町	856,497	58,554	915,051	856,649	93.6	445,875	48,069	493,944	438,067	88.7	550,787	59,380	610,167	541,142	88.7
涌谷町	517,254	41,735	558,989	515,270	92.2	254,897	27,493	282,390	249,191	88.2	331,795	33,941	365,736	324,058	88.6
美里町	901,672	89,065	990,737	904,608	91.3	467,383	71,801	539,184	462,965	85.9	519,281	78,137	597,418	513,990	86.0
大崎地域計	2,488,982	195,940	2,684,922	2,490,215	92.7	1,299,070	155,560	1,454,630	1,281,501	88.1	1,601,730	183,972	1,785,702	1,579,611	88.5
女川町	455,199	36,309	491,508	450,625	91.7	140,344	27,489	167,833	143,843	85.7	982,105	37,135	1,019,240	982,445	96.4
石巻地域計	455,199	36,309	491,508	450,625	91.7	140,344	27,489	167,833	143,843	85.7	982,105	37,135	1,019,240	982,445	96.4
南三陸町	490,747	53,111	543,858	480,724	88.4	204,831	33,199	238,030	200,807	84.4	375,524	60,866	436,390	368,151	84.4
本吉地域計	490,747	53,111	543,858	480,724	88.4	204,831	33,199	238,030	200,807	84.4	375,524	60,866	436,390	368,151	84.4
町村計	17,270,851	1,651,378	18,922,229	17,182,725	90.8	7,484,629	928,744	8,413,373	7,402,360	88.0	11,144,594	1,333,325	12,477,919	11,013,409	88.3
県計 (仙台市含)	131,392,415	10,172,418	141,564,833	130,019,955	91.8	45,933,580	4,507,701	50,441,281	45,369,790	89.9	67,409,119	6,449,699	73,858,818	66,555,628	90.1
県計 (仙台市除)	53,717,971	5,376,062	59,094,033	53,172,288	90.0	22,251,255	2,939,895	25,191,150	21,921,730	87.0	31,499,772	4,129,642	35,629,414	31,026,007	87.1



固定資産税内訳(その2)

(単位:千円、%)

区分 市町村名	純固定資産税(償却資産)					純固定資産税(計)					交付金
	調定済額			収入済額	収入率	調定済額			収入済額	収入率	調定済額 収入済額
	現年課税分	滞納繰越分	計			現年課税分	滞納繰越分	計			
仙台市	9,686,743	127,583	9,814,326	9,658,420	98.4	69,278,415	4,015,446	73,293,861	68,636,101	93.6	382,139
石巻市	2,019,842	352,827	2,372,669	1,972,390	83.1	8,193,661	1,431,275	9,624,936	8,001,166	83.1	42,090
塩竈市	343,488	43,668	387,156	335,286	86.6	2,412,127	307,521	2,719,648	2,361,163	86.8	13,464
気仙沼市	432,317	98,107	530,424	420,651	79.3	3,140,925	712,778	3,853,703	3,056,162	79.3	20,956
白石市	734,955	101,856	836,811	725,353	86.7	2,080,811	288,374	2,369,185	2,053,626	86.7	7,248
名取市	906,348	70,511	976,859	895,090	91.6	4,918,101	382,591	5,300,692	4,856,705	91.6	85,330
角田市	388,499	43,060	431,559	385,195	89.3	1,625,225	180,135	1,805,360	1,611,404	89.3	1,108
多賀城市	621,131	30,205	651,336	617,245	94.8	3,293,070	160,139	3,453,209	3,272,461	94.8	41,567
岩沼市	1,063,152	57,638	1,120,790	1,059,691	94.5	3,347,282	181,471	3,528,753	3,336,386	94.5	50,350
登米市	639,707	74,502	714,209	631,950	88.5	3,447,103	401,451	3,848,554	3,405,302	88.5	9,672
栗原市	921,386	117,032	1,038,418	911,165	87.7	3,666,479	465,707	4,132,186	3,625,806	87.7	16,179
東松島市	215,741	29,014	244,755	210,989	86.2	1,579,361	212,398	1,791,759	1,544,579	86.2	8,659
大崎市	1,567,305	302,796	1,870,101	1,531,033	81.9	7,271,530	1,404,844	8,676,374	7,103,246	81.9	27,897
市部計	19,540,614	1,448,799	20,989,413	19,354,458	92.2	114,254,090	10,144,130	124,398,220	112,864,107	90.7	706,659
蔵王町	250,330	75,068	325,398	243,071	74.7	1,127,611	338,143	1,465,754	1,094,913	74.7	3,818
七ヶ宿町	49,450	2,454	51,904	51,884	100.0	97,955	9,442	107,397	97,967	91.2	395,487
大河原町	172,358	23,165	195,523	171,359	87.6	1,097,076	147,450	1,244,526	1,090,718	87.6	1,495
村田町	241,090	22,160	263,250	241,264	91.6	807,514	74,223	881,737	808,096	91.6	920
柴田町	420,699	37,682	458,381	416,468	90.9	1,902,451	170,401	2,072,852	1,883,318	90.9	12,006
川崎町	143,011	37,754	180,765	140,983	78.0	540,623	142,723	683,346	532,957	78.0	13,663
丸森町	184,942	103	185,045	178,628	96.5	660,219	65,839	726,058	642,510	88.5	2,970
仙南地域計	1,461,880	198,386	1,660,266	1,443,657	87.0	6,233,449	948,221	7,181,670	6,150,479	85.6	430,359
亘理町	233,501	30,739	264,240	225,019	85.2	1,527,921	204,929	1,732,850	1,473,090	85.0	3,324
山元町	150,583	13,552	164,135	150,309	91.6	684,469	60,502	744,971	682,495	91.6	97
松島町	165,844	889	166,733	159,255	95.5	903,483	100,438	1,003,921	884,852	88.1	6,763
七ヶ浜町	475,704	32,782	508,486	472,521	92.9	1,178,396	81,206	1,259,602	1,170,508	92.9	4,110
利府町	567,833	53,782	621,615	559,312	90.0	2,125,572	201,322	2,326,894	2,093,672	90.0	0
大和町	539,133	41,759	580,892	538,669	92.7	2,020,223	156,476	2,176,699	2,018,486	92.7	42,612
大郷町	207,281	22,093	229,374	204,412	89.1	611,495	65,175	676,670	603,030	89.1	2
富谷町	207,363	22,849	230,212	205,812	89.4	2,202,947	242,735	2,445,682	2,186,468	89.4	0
大衡村	319,946	9,858	329,804	321,202	97.4	866,732	129,533	996,265	876,499	88.0	504
仙台地域計	2,867,188	228,303	3,095,491	2,836,511	91.6	12,121,238	1,242,316	13,363,554	11,989,100	89.7	57,412
色麻町	68,713	4,302	73,015	68,904	94.4	399,495	25,013	424,508	400,603	94.4	2,424
加美町	314,735	33,931	348,666	309,224	88.7	1,311,397	141,380	1,452,777	1,288,433	88.7	41,688
涌谷町	146,478	17,196	163,674	143,426	87.6	733,170	78,630	811,800	716,675	88.3	966
美里町	191,974	29,483	221,457	190,157	85.9	1,178,638	179,421	1,358,059	1,167,112	85.9	2,752
大崎地域計	721,900	84,912	806,812	711,711	88.2	3,622,700	424,444	4,047,144	3,572,823	88.3	47,830
女川町	2,494,500	580	2,495,080	2,480,778	99.4	3,616,949	65,204	3,682,153	3,607,066	98.0	1,893
石巻地域計	2,494,500	580	2,495,080	2,480,778	99.4	3,616,949	65,204	3,682,153	3,607,066	98.0	1,893
南三陸町	102,415	16,599	119,014	100,403	84.4	682,770	110,664	793,434	669,361	84.4	6,484
本吉地域計	102,415	16,599	119,014	100,403	84.4	682,770	110,664	793,434	669,361	84.4	6,484
町村計	7,647,883	528,780	8,176,663	7,573,060	92.6	26,277,106	2,790,849	29,067,955	25,988,829	89.4	543,978
県計 (仙台市含)	27,188,497	1,977,579	29,166,076	26,927,518	92.3	140,531,196	12,934,979	153,466,175	138,852,936	90.5	1,250,637
県計 (仙台市除)	17,501,754	1,849,996	19,351,750	17,269,098	89.2	71,252,781	8,919,533	80,172,314	70,216,835	87.6	868,498

## V 市町村別人口一人当たり調定状況

(単位:円)

区分 市町村名	市町村税	市町村民税 (個人)	固定資産税	区分 市町村名	市町村税	市町村民税 (個人)	固定資産税
仙台市	172,411	56,543	68,575	色麻町	89,364	24,441	52,780
石巻市	107,302	34,583	50,085	加美町	92,918	25,783	49,806
塩竈市	103,291	38,291	41,706	涌谷町	78,563	25,116	41,065
気仙沼市	89,552	30,427	41,920	美里町	93,463	31,080	46,055
白石市	104,911	31,756	54,688	大崎地域計	89,437	27,251	46,838
名取市	143,764	45,674	68,165	女川町	406,487	35,019	353,494
角田市	104,643	33,293	50,690	石巻地域計	406,487	35,019	353,494
多賀城市	123,370	45,112	52,556	南三陸町	74,240	24,854	38,326
岩沼市	146,042	42,193	75,546	本吉地域計	74,240	24,854	38,326
登米市	79,637	26,453	39,948	町村計	113,520	34,122	61,030
栗原市	86,700	26,522	47,407	県計 (仙台市含)	136,195	43,992	60,331
東松島市	80,231	32,356	36,444	県計 (仙台市除)	108,457	34,379	54,017
大崎市	110,132	33,108	53,477	備 考	<p style="text-align: center;">普通税+目的税(国保税(料)を除く)</p> <p>○ 市町村税 …… 人 口</p> <p style="text-align: center;">個人均等割+所得割</p> <p>○ 市町村民税 …… 人 口</p> <p style="text-align: center;">(個人)</p> <p style="text-align: center;">土地+家屋+償却資産</p> <p>○ 固定資産税 …… 人 口</p> <p>○ 人口は、平成22年3月末現在住民基本台帳人口による。</p> <p>○ 税額は、現年課税分の調定済額による。</p>		
市部計	141,336	46,230	60,172				
蔵王町	130,015	26,678	85,347				
七ヶ宿町	310,662	19,278	56,167				
大河原町	112,761	40,202	46,810				
村田町	111,835	27,606	65,871				
柴田町	110,296	38,332	49,426				
川崎町	88,845	21,828	53,274				
丸森町	76,497	25,997	41,179				
仙南地域計	109,663	32,781	54,052				
亘理町	95,973	35,217	42,861				
山元町	79,481	28,925	40,520				
松島町	117,177	34,168	58,139				
七ヶ浜町	106,457	38,533	56,138				
利府町	125,833	45,984	62,204				
大和町	146,615	34,656	81,379				
大郷町	112,703	25,715	67,116				
富谷町	104,236	44,753	46,662				
大衡村	206,002	25,579	158,800				
仙台地域計	113,565	38,133	57,762				

# 第 2 編 公 營 企 業 会 計

# 平成22年度市町村等公営企業決算の状況

※「地方公営企業決算状況調査」より

## I 総論

### 1 概要

#### (1) 事業数

平成22年度における市町村及び市町村の一部事務組合（企業団）が経営する地方公営企業（以下「市町村公営企業」という。）は全体で187事業（地方公営企業法適用80事業、法非適用107事業）で、前年度に比べ1事業（0.5%）減少している。

これを事業別にみると、下水道事業が83事業で最も多く全体の44.4%を占め、以下、水道事業（簡易水道事業を含む。以下同じ。）が46事業で24.6%、病院事業が18事業で9.6%等の順となっている。

また、市町村公営企業187事業は、181の会計（法適用74会計、法非適用107会計）で処理されている。これは、法適用簡易水道事業の6事業が上水道事業と併せた会計処理を行っていることによるものであり、このため、決算統計上の会計数は総事業数とは一致しない。

第1表 地方公営企業の事業数の推移

(単位：事業、%)

事業名	年 度					bの内訳		bの 構成比	対前年度比較	
	18	19	20	21 a	22 b	法適用 事業	法非適用 事業		b - a c	(c/a) ×100
上 水 道	34	34	34	33	33	33	0	17.6	0	0.0
簡 易 水 道	16	14	14	14	13	6	7	7.0	▲1	▲7.1
工 業 用 水 道	1	1	1	1	1	1	0	0.5	0	0.0
交 通	4	3	3	3	3	2	1	1.6	0	0.0
電 気	1	1	0	—	—	—	—	—	—	—
ガ ス	2	2	2	2	2	2	0	1.1	0	0.0
病 院	20	19	19	18	18	18	0	9.6	0	0.0
市 場	9	9	9	9	9	0	9	4.8	0	0.0
観 光 施 設	6	5	5	5	5	0	5	2.7	0	0.0
宅 地 造 成	6	5	6	7	7	0	7	3.7	0	0.0
下 水 道	83	83	83	83	83	11	72	44.4	0	0.0
駐 車 場 整 備	5	5	5	5	5	0	5	2.7	0	0.0
介 護 サ ー ビ ス	8	8	8	7	7	6	1	3.7	0	0.0
そ の 他	1	1	1	1	1	1	0	0.5	0	0.0
計	196	190	190	188	187	80	107	100.0	▲1	▲0.5

(事業)

事業数の推移

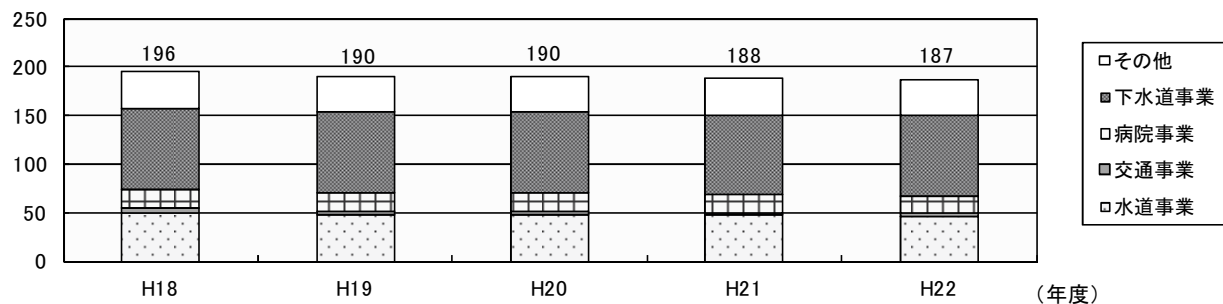

平成22年度地方公営企業決算状況調査 調査対象事業

市町村等名	事業区分	上水道	簡易水道	工業用水道	交通	ガス	病院	下水道						市場	観光施設	宅地造成	駐車場整備	介護サービス	電気	その他	事業数	備考	
								公共	特環	農集	漁集	簡排	個排										特排
1	仙台市	☆			☆☆	☆	☆	◎	◎	◎				◎	②		③	③			◎	13	
2	石巻市	△	△				◎	○	○	○				○	②			②				8	病院事業は1事業3施設
3	塩竈市	☆			○		☆	○			○				①			①				7	
4	気仙沼市	☆	○			☆	◎	○	○	○				◎	◎		①					12	病院事業は1事業2施設
5	白石市	☆	☆				△	☆		☆				①								5	簡易水道事業(法適用)は上水道事業と同一会計
6	名取市	☆					◎		◎													3	
7	角田市	☆					△	○		○				①					△			4	
8	多賀城市	☆						○														2	
9	岩沼市	☆					◎	◎		○												4	
10	登米市	☆					☆	○	○	○							②		☆			9	病院事業は1事業4施設
11	栗原市	☆	○				☆	○	○	○												8	病院事業は1事業3施設
12	東松島市	△	△					○		○	○											3	
13	大崎市	☆	☆	○			☆	○	○	○							②					9	簡易水道事業(法適用)は上水道事業と同一会計 病院事業は1事業4施設
市計		11	5		3	2	7	14	6	11	4		2	5	6	2	3	4	1		1	87	
14	蔵王町	☆	☆				◎	△		○												4	簡易水道事業(法適用)は上水道事業と同一会計
15	七ヶ宿町		○				△			○												2	
16	大河原町	☆					△	○						①					△			3	
17	村田町	☆		☆			△	○		○									△			4	
18	柴田町	☆					△	○											△			2	
19	川崎町	☆	○				◎	○							○							5	
20	丸森町	☆	☆	○			◎	○		○							②					7	簡易水道事業(法適用)は上水道事業と同一会計
21	亘理町	☆						○							○	①						4	
22	山元町	☆							☆	☆												3	
23	松島町	☆						○									②					3	
24	七ヶ浜町	☆						○														2	
25	利府町	☆						○														2	
26	大和町	☆	☆				△	○		○									△			5	簡易水道事業(法適用)は上水道事業と同一会計
27	大郷町	☆					△			○	○								△			4	
28	富谷町	☆					△	○											△			2	
29	大衡村	☆					△			○									△			3	
30	色麻町	☆					△			○	○		○	○					△			5	
31	加美町	☆					△	○	○			○				①	②	△				7	
32	涌谷町	☆					☆	○		○						①		☆☆				7	
33	美里町	☆					◎	○		○												4	
34	女川町	☆	○				◎	○			○			①								6	
35	南三陸町	☆					◎	○	○	○				①					◎			7	
町村計		21	7	1			7	16	8	8	2	1	1	5	3	3	4	1	3			91	
市町村計		32	12	1	3	2	14	30	14	19	6	1	3	10	9	5	7	5	4		1	178	
K1	白石市外二町組合						◎															1	
K2	黒川地域行政事務組合						◎											◎				2	
K3	石巻地方広域水道企業団	☆	☆																			2	簡易水道事業(法適用)は上水道事業と同一会計
K4	加美部保健医療福祉行政組合						◎											①				2	
K5	大河原町外1市2町保健医療組合						◎											◎				2	
一組計		1	1				4											3				9	
累計		33	13	1	3	2	18	30	14	19	6	1	3	10	9	5	7	5	7		1	187	

【適用別】

	上水道	簡易水道	工業用水道	交通	ガス	病院	公共	特環	農集	漁集	簡排	個排	特排	市場	観光施設	宅地造成	駐車場整備	介護サービス	電気	その他	計	
法適用計(仙台市含む)	33	6	1	2	2	18	4	2	4					1					6		1	80
法適用計(仙台市除く)	32	6	1		1	17	3	1	3										6			70
法非適用計(仙台市含む)		7		1			26	12	15	6	1	3	9	9	5	7	5	1				107
法非適用計(仙台市除く)		7		1			26	12	15	6	1	3	9	8	5	6	4	1				104
計(仙台市含む)	33	13	1	3	2	18	30	14	19	6	1	3	10	9	5	7	5	7			1	187
計(仙台市除く)	32	13	1	1	1	17	29	13	18	6	1	3	9	8	5	6	4	7				174

【凡例】

- ☆…法全部適用事業
- ◎…法一部適用事業
- …法非適用事業
- △…一部事務組合参加事業

※○内の数字は施設数。  
※宅地造成事業の○内の数字は造成地区数  
※介護サービス事業の○内の数字は施設数

【対前年度比(仙台市含む)】

法適用計		▲1																				▲1
法非適用計																						
計		▲1																				▲1

■事業数の増減

【簡易水道】 1事業減 ※法適用事業

《1事業》  
加美町 → 《なし》  
※上水道事業へ統合 (H22年4月1日で終了)

(2) 職員数

平成22年度において市町村公営企業に従事する職員の数8,135人（法適用7,715人、法非適用420人）で、前年度に比べ14人（0.2%）減少している。

これを事業別にみると、病院事業が5,006人で最も多く全体の61.5%を占め、以下、水道事業が995人で12.2%、交通事業が960人で11.8%等の順となっており、この3事業で全体の85.6%を占めている。

なお、公的資金補償金免除繰上償還に係る公営企業経営健全化計画の実施などの影響により、交通事業で41人（4.1%）減、ガス事業で39人（9.2%）減となるなど、多くの事業で減少傾向となっている。

第2表 地方公営企業の職員数の推移

（単位：人、%）

年度 項目	18	19	20	21	22	bの 構成比	対前年度比較		
				a	b		b-a c	(c/a) ×100	
上水道	1,132	1,084	1,036	1,005	980	12.0	▲25	▲2.5	
簡易水道	17	18	15	14	15	0.2	1	7.1	
工業用水道	0	0	0	0	0	0.0	0	—	
交通	1,183	1,123	1,056	1,001	960	11.8	▲41	▲4.1	
電気	3	3	0	—	—	—	—	—	
ガス	469	457	440	422	383	4.7	▲39	▲9.2	
病院	4,984	5,018	4,945	4,907	5,006	61.5	99	2.0	
市場	57	55	57	54	52	0.6	▲2	▲3.7	
観光施設	11	8	7	9	9	0.1	0	0.0	
宅地造成	1	1	0	0	0	0.0	0	—	
下水道	647	613	564	542	530	6.5	▲12	▲2.2	
駐車場整備	1	1	1	0	0	0.0	0	—	
介護サービス	172	194	192	194	199	2.4	5	2.6	
その他	1	1	1	1	1	0.0	0	0.0	
計	8,678	8,576	8,314	8,149	8,135	100.0	▲14	▲0.2	
内訳	法適用企業職員	8,168	8,088	7,853	7,712	7,715	94.8	3	0.0
	法非適用企業職員	510	488	461	437	420	5.2	▲17	▲3.9

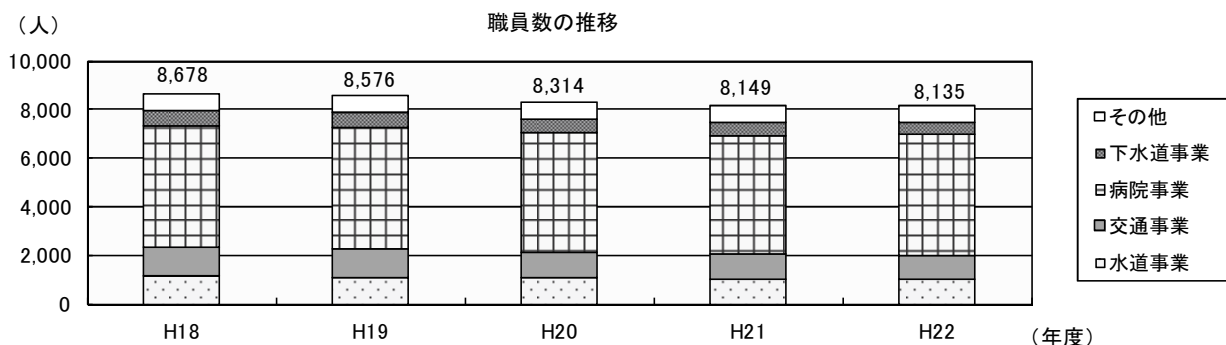

### (3) 決算規模

平成22年度の市町村公営企業の決算規模は3,426億10百万円で、前年度に比べ525億25百万円(13.3%)減少している。交通事業、水道事業及び下水道事業などで資本的支出が減少したため、決算規模が減少している。

これを事業別にみると、病院事業が906億95百万円で最も大きく全体の26.5%を占め、以下、下水道事業が893億53百万円で26.1%、水道事業が675億75百万円で19.8%、交通事業が466億20百万円で13.6%、ガス事業が403億64百万円で11.8%等の順となっており、この5事業で全体の97.7%を占めている。

また、前年度に比べ決算規模が増加した主な事業は、病院事業が28億91百万円(3.3%)増となっており、減少した主な事業は、下水道事業が218億62百万円(19.7%)減、交通事業が207億79百万円(30.8%)減、水道事業が106億66百万円(13.6%)減となっている。

なお、地方公営企業決算規模を市町村普通会計の歳出決算額(9,136億33百万円)と比較してみると、37.5%に相当しており、市町村行財政運営の中でも極めて大きな位置を占めているといえる。

第3表 地方公営企業の決算規模の推移

(単位：百万円、%)

区分 事業名	決 算 規 模						対 前 年 度 比 較					伸 長 指 数 18年=100			
	18	19	20	21	22	bの 構成比	19	20	21	22		19	20	21	22
										a	b				
上水道	75,469	79,993	83,482	76,206	65,957	19.3	6.0	4.4	▲8.7	▲10,249	▲13.4	106.0	110.6	101.0	87.4
簡易水道	1,890	2,010	2,188	2,034	1,618	0.5	6.3	8.8	▲7.0	▲417	▲20.5	106.3	115.7	107.6	85.6
工業用水道	7	8	11	8	8	0.0	18.2	43.5	▲32.0	0	0.3	118.2	169.6	115.4	115.8
交通	43,956	55,223	70,514	67,400	46,620	13.6	25.6	27.7	▲4.4	▲20,779	▲30.8	125.6	160.4	153.3	106.1
電気	376	361	0	—	—	—	▲4.1	皆減	—	—	—	95.9	皆減	皆減	皆減
ガス	36,176	41,596	45,066	41,278	40,364	11.8	15.0	8.3	▲8.4	▲914	▲2.2	115.0	124.6	114.1	111.6
病院	90,212	89,030	86,672	87,804	90,695	26.5	▲1.3	▲2.6	1.3	2,891	3.3	98.7	96.1	97.3	100.5
市場	4,964	4,154	4,475	3,987	4,058	1.2	▲16.3	7.7	▲10.9	71	1.8	83.7	90.1	80.3	81.7
観光施設	741	1,377	646	540	512	0.1	85.7	▲53.1	▲16.5	▲27	▲5.0	185.7	87.2	72.8	69.1
宅地造成	4,320	36,082	2,223	2,405	1,277	0.4	735.3	▲93.8	8.2	▲1,129	▲46.9	835.3	51.5	55.7	29.6
下水道	118,549	123,849	116,619	111,215	89,353	26.1	4.5	▲5.8	▲4.6	▲21,862	▲19.7	104.5	98.4	93.8	75.4
駐車場整備	691	616	555	574	404	0.1	▲10.9	▲9.9	3.4	▲170	▲29.6	89.1	80.3	83.0	58.4
介護サービス	1,497	1,563	1,615	1,613	1,680	0.5	4.5	3.3	▲0.2	67	4.2	104.5	107.9	107.8	112.2
その他	98	126	85	71	64	0.0	29.3	▲32.4	▲17.2	▲7	▲9.3	—	—	—	—
計(ア)	378,946	435,988	414,152	395,135	342,610	100.0	15.1	▲5.0	▲4.6	▲52,525	▲13.3	115.1	109.3	104.3	90.4
普通会計 歳出額(イ)	872,737	856,496	884,811	945,401	913,633	—	▲1.9	3.3	6.8	▲31,768	▲3.4	98.1	101.4	108.3	104.7
(ア)/(イ)	43.4	50.9	46.8	41.8	37.5	—	—	—	—	—	—	—	—	—	—

(注) 決算規模は次の算式により算出している。

法適用事業：総費用－減価償却額＋資本的支出／法非適用事業：総費用＋資本的支出＋積立金＋繰上充用金

(百万円)

決算規模の推移

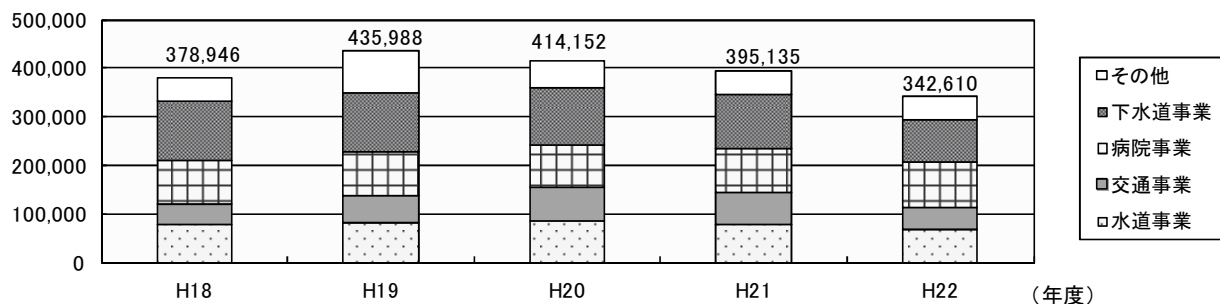



(4) 建設投資額と財源

ア 建設投資額

平成22年度の市町村公営企業の建設投資額は546億18百万円で、前年度に比べ300億56百万円(35.5%)減少している。

これを事業別にみると、下水道事業が172億56百万円で最も多く全体の31.6%を占め、以下、交通事業が145億63百万円で26.7%、水道事業が141億37百万円で25.9%、病院事業が38億50百万円で7.0%、ガス事業が36億73百万円で6.7%等の順となっており、この5事業で全体の97.9%を占めている。

また、前年度に比べ建設投資額が増加した主な事業は、病院事業が3億34百万円(9.5%)増となっており、減少した主な事業は、交通事業が178億41百万円(55.1%)減、下水道事業が94億16百万円(35.3%)減、宅地造成事業が14億89百万円(85.4%)減となっている。

なお、建設投資額を市町村の普通会計における投資的経費(1,070億90百万円)と比較してみると、51.0%に相当しており、決算規模と同様に大きな位置を占めているといえる。

第4表 地方公営企業の建設投資額の推移

(単位：百万円、%)

区分 年度 事業名	建設投資額						対前年度比較					伸長指数 18年=100			
	18	19	20	21	22	bの 構成比	19	20	21	22	19	20	21	22	
							a	b	b-a						
上水道	15,858	13,287	13,156	14,546	13,881	25.4	▲16.2	▲1.0	10.6	▲664	▲4.6	83.8	83.0	91.7	87.5
簡易水道	384	374	543	383	256	0.5	▲2.8	45.2	▲29.4	▲127	▲33.2	97.2	141.1	99.6	66.6
工業用水道	0	0	4	0	0	0.0	—	皆増	皆減	0	—	—	皆増	—	—
交通	10,198	12,504	14,671	32,404	14,563	26.7	22.6	17.3	120.9	▲17,841	▲55.1	122.6	143.9	317.7	142.8
電気	0	0	0	—	—	—	—	—	—	—	—	—	—	—	—
ガス	3,190	4,403	3,498	4,582	3,673	6.7	38.0	▲20.6	31.0	▲910	▲19.9	138.0	109.6	143.6	115.1
病院	2,687	2,059	3,143	3,516	3,850	7.0	▲23.4	52.7	11.9	334	9.5	76.6	117.0	130.9	143.3
市場	789	231	519	788	846	1.5	▲70.8	124.9	51.8	58	7.4	29.2	65.7	99.8	107.2
観光施設	240	916	4	24	15	0.0	282.5	▲99.5	458.8	▲9	▲37.3	382.5	1.8	9.9	6.2
宅地造成	366	574	427	1,744	256	0.5	56.7	▲25.6	308.2	▲1,489	▲85.4	156.7	116.7	476.2	69.8
下水道	42,434	31,656	27,741	26,672	17,256	31.6	▲25.4	▲12.4	▲3.9	▲9,416	▲35.3	74.6	65.4	62.9	40.7
駐車場整備	0	6	36	0	0	0.0	皆増	509.9	皆減	0	—	皆増	皆増	—	—
介護サービス	26	7	9	3	13	0.0	▲72.2	28.9	▲65.0	10	295.4	27.8	35.8	12.5	49.5
その他	15	16	16	12	9	0.0	5.4	0.4	▲24.2	▲3	▲24.7	105.4	105.8	80.3	60.5
計(ア)	76,189	66,033	63,767	84,674	54,618	100.0	▲13.3	▲3.4	32.8	▲30,056	▲35.5	86.7	83.7	111.1	71.7
普通会計 投資的経費(イ)	142,134	116,286	114,204	125,977	107,090	—	▲18.2	▲1.8	10.3	▲18,887	▲15.0	81.8	80.3	88.6	75.3
(ア)/(イ)	53.6	56.8	55.8	67.2	51.0	—	—	—	—	—	—	—	—	—	—

(注) 建設投資額とは、資本的収支の建設改良費である。

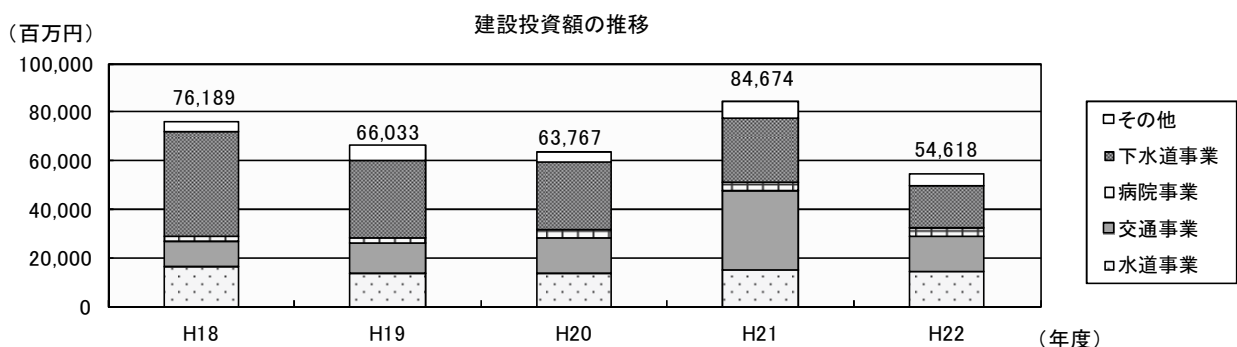

## イ 財 源

平成22年度の建設投資額に係る財源内訳をみると、企業債（前年度繰越分を含む。）が239億24百万円で最も多く全体の43.8%を占め、以下、国・県補助金が99億16百万円で18.2%、他会計からの繰入金が46億32百万円で8.5%、その他損益勘定留保資金等の財源が161億47百万円で29.6%となっている。

また、企業債の資金内訳をみると、地方公共団体金融機構資金が178億38百万円で最も多く全体の74.6%を占め、以下、政府資金が53億62百万円で22.4%、その他資金（市中銀行等）が7億24百万円で3.0%となっている。

第5表 建設投資の財源内訳

（単位：百万円、%）

区分 事業名	建設 投資額	財 源 内 訳							財 源 の 構 成 比			
		企 業 債				国・県 補助金	他会計 繰入金	その他	企業債	国・県 補助金	他会計 繰入金	その他
		政府資金	機構資金	その他	計							
上水道	13,881	1,838	2,910	0	4,748	651	411	8,072	34.2	4.7	3.0	58.1
簡易水道	256	48	2	0	49	119	18	70	19.3	46.6	6.9	27.2
工業用水道	0	0	0	0	0	0	0	0	0.0	0.0	0.0	0.0
交通	14,563	31	5,403	0	5,434	2,453	2,786	3,890	37.3	16.8	19.1	26.7
電気	—	—	—	—	—	—	—	—	—	—	—	—
ガス	3,673	0	2,200	0	2,200	0	10	1,463	59.9	0.0	0.3	39.8
病院	3,850	1,035	494	702	2,231	884	527	208	57.9	23.0	13.7	5.4
市場	846	32	595	0	627	76	94	50	74.0	9.0	11.1	5.9
観光施設	15	0	0	0	0	7	0	8	0.0	47.5	0.0	52.5
宅地造成	256	0	0	22	22	0	24	209	8.8	0.0	9.2	82.0
下水道	17,256	2,378	6,235	0	8,613	5,725	759	2,159	49.9	33.2	4.4	12.5
駐車場整備	0	0	0	0	0	0	0	0	0.0	0.0	0.0	0.0
介護サービス	13	0	0	0	0	0	3	9	0.0	0.0	26.7	73.3
その他	9	0	0	0	0	0	0	9	0.0	0.0	5.0	95.0
計	54,618	5,362	17,838	724	23,924	9,916	4,632	16,147	43.8	18.2	8.5	29.6

(5) 企業債

ア 企業債発行額

地方公営企業の主な建設投資財源となっている企業債の平成22年度中の発行額は464億61百万円で、前年度に比べ260億86百万円(36.0%)減少している。

これを事業別にみると、下水道事業が208億24百万円で最も多く、全体の44.8%を占め、以下、交通事業が153億66百万円で33.1%、水道事業が50億95百万円で11.0%、病院事業が23億28百万円で5.0%等の順となっており、この4事業で全体の93.9%を占めている。

また、前年度に比べ企業債発行額が増加した主な事業は、ガス事業が22億円(皆増)増となっており、減少した主な事業は、下水道事業が147億91百万円(41.5%)減、水道事業が72億88百万円(58.9%)減、交通事業が51億49百万円(25.1%)減となっている。

第6表 地方公営企業の企業債発行額の推移

(単位：百万円、%)

区分 事業名	企業債発行額						対前年度比較					伸長指数 18年=100				
	年度	18	19	20	21	22	bの 構成比	19	20	21	22		19	20	21	22
											a	b				
上水道		9,364	9,337	13,452	12,018	5,046	10.9	▲0.3	44.1	▲10.7	▲6,973	▲58.0	99.7	143.7	128.3	53.9
簡易水道		154	162	449	364	49	0.1	5.1	177.0	▲19.0	▲315	▲86.5	105.1	291.2	236.0	32.0
工業用水道		0	0	0	0	0	0.0	—	—	—	0	—	—	—	—	—
交通		12,338	22,062	37,496	20,515	15,366	33.1	78.8	70.0	▲45.3	▲5,149	▲25.1	178.8	303.9	166.3	124.5
電気		0	0	0	—	—	—	—	—	—	—	—	—	—	—	—
ガス		610	0	0	0	2,200	4.7	皆減	—	—	2,200	皆増	皆減	皆減	皆減	360.7
病院		1,941	3,212	5,854	1,846	2,328	5.0	65.5	82.3	▲68.5	482	26.1	165.5	301.6	95.1	119.9
市場		450	171	349	610	627	1.3	▲62.0	103.6	74.9	17	2.7	38.0	77.5	135.5	139.2
観光施設		218	943	0	0	0	0.0	331.9	皆減	—	0	—	431.9	皆減	皆減	皆減
宅地造成		168	377	394	1,579	22	0.0	124.8	4.6	300.5	▲1,557	▲98.6	224.8	235.2	942.1	13.4
下水道		32,442	43,476	40,003	35,615	20,824	44.8	34.0	▲8.0	▲11.0	▲14,791	▲41.5	134.0	123.3	109.8	64.2
駐車場整備		0	0	0	0	0	0.0	—	—	—	0	—	—	—	—	—
介護サービス		0	0	0	0	0	0.0	—	—	—	0	—	—	—	—	—
その他		—	0	0	0	0	0.0	—	—	—	0	—	—	—	—	—
計		57,686	79,740	97,997	72,547	46,461	100.0	38.2	22.9	▲26.0	▲26,086	▲36.0	138.2	169.9	125.8	80.5

(注) 企業債発行額は、資本金収入のうち企業債の額で収入済みの額である。

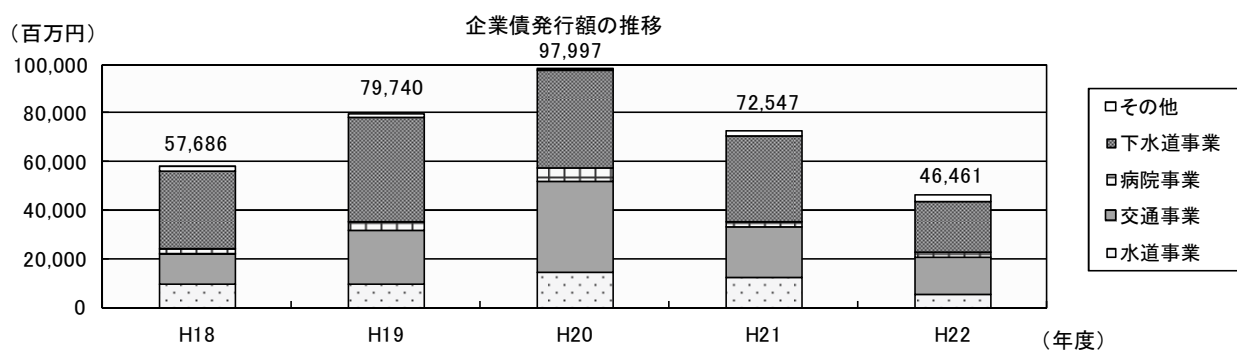

イ 企業債現在高

平成22年度における企業債現在高は1兆1,182億62百万円で、前年度に比べ280億86百万円(2.5%)減少している。

これを事業別にみると、下水道事業が6,464億69百万円で最も多く全体の57.8%を占め、以下、水道事業が1,881億87百万円で16.8%、交通事業が1,332億68百万円で11.9%、病院事業が712億97百万円で6.4%、ガス事業が589億94百万円で5.3%等の順になっており、この5事業で全体の98.2%を占めている。

また、企業債現在高を借入先別にみると、政府資金が5,878億43百万円で全体の52.6%を占め、機構資金が3,725億99百万円で33.3%、その他が1,578億20百万円で14.1%となっている。

第7表 企業債事業別現在高及び借入先別現在高の推移

(単位：百万円、%)

事業名	18		19		20		21		22		対前年度比較	
	金額	構成比	金額	構成比	金額	構成比	金額	構成比	金額	構成比	b-a	(c/a) ×100
上水道	217,678	17.5	205,573	17.6	192,322	16.4	185,163	16.2	179,257	16.0	▲5,906	▲3.2
簡易水道	12,177	1.1	10,753	1.0	10,096	0.9	9,543	0.8	8,930	0.8	▲613	▲6.4
工業用水道	0	0.0	0	0.0	0	0.0	0	0.0	0	0.0	0	—
交通	124,172	9.7	125,491	9.7	127,322	10.9	131,737	11.5	133,268	11.9	1,530	1.2
電気	755	0.1	573	0.1	0	0.0	—	—	—	—	—	—
ガス	83,416	7.4	76,627	7.1	69,785	6.0	63,023	5.5	58,994	5.3	▲4,029	▲6.4
病院	82,432	7.0	76,383	6.8	77,152	6.6	74,060	6.5	71,297	6.4	▲2,763	▲3.7
市場	14,136	1.2	13,426	1.1	12,883	1.1	12,583	1.1	12,219	1.1	▲364	▲2.9
観光施設	253	0.0	1,187	0.0	1,161	0.1	1,161	0.1	1,121	0.1	▲39	▲3.4
宅地造成	14,396	1.4	866	1.3	1,041	0.1	2,580	0.2	2,554	0.2	▲27	▲1.0
下水道	690,259	54.0	682,806	54.7	673,488	57.5	661,958	57.7	646,469	57.8	▲15,488	▲2.3
駐車場整備	2,518	0.3	2,155	0.2	1,830	0.2	1,432	0.1	1,181	0.1	▲252	▲17.6
介護サービス	3,500	0.3	3,371	0.3	3,241	0.3	3,108	0.3	2,972	0.3	▲136	▲4.4
その他	—	—	—	—	0	0.0	0	0.0	0	0.0	0	—
計	1,245,691	100.0	1,199,212	100.0	1,170,320	100.0	1,146,348	100.0	1,118,262	100.0	▲28,086	▲2.5
借入先別												
政府	781,781	63.8	721,756	63.4	661,014	56.5	618,603	54.0	587,843	52.6	▲30,759	▲5.0
機構	418,038	34.2	403,006	33.9	378,320	32.3	375,050	32.7	372,599	33.3	▲2,451	▲0.7
その他	45,872	2.0	74,451	2.6	130,986	11.2	152,696	13.3	157,820	14.1	5,124	3.4
計	1,245,691	100.0	1,199,212	100.0	1,170,320	100.0	1,146,348	100.0	1,118,262	100.0	▲28,086	▲2.5

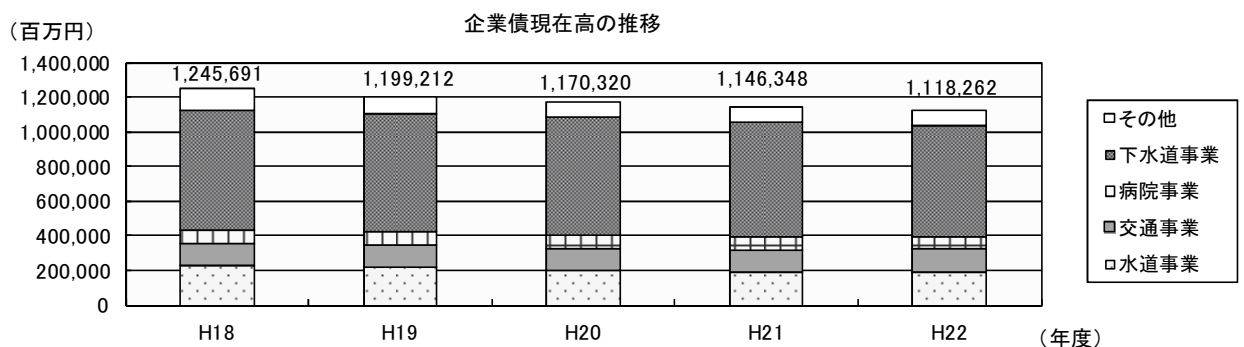

ウ 企業債元利償還金

平成22年度における企業債元利償還金は1,034億99百万円で、前年度に比べ243億85百万円(19.1%)減少している。

これを事業別にみると、下水道事業が546億69百万円で最も多く全体の52.8%を占め、以下、水道事業が163億04百万円で15.7%、交通事業が160億74百万円で15.5%、ガス事業が77億26百万円で7.5%、病院事業が67億77百万円で6.5%等の順になっており、この5事業で全体の98.0%を占めている。

また、前年度に比べ企業債元利償還金が減少した主な事業は、下水道事業が121億22百万円(18.1%)減、水道事業が90億56百万円(35.7%)減、交通事業が25億05百万円(13.5%)減となっている。

第8表 企業債元利償還金の推移

(単位：百万円、%)

事業名	18		19		20		21		22		対前年度比較	
	金額	構成比	金額	構成比	金額	構成比	金額	構成比	金額	構成比	b-a	(c/a) ×100
上水道	22,057	18.6	29,390	17.9	32,962	20.4	24,225	18.9	15,448	14.9	▲8,777	▲36.2
簡易水道	886	0.7	1,064	0.6	1,098	0.7	1,135	0.9	856	0.8	▲279	▲24.6
工業用水道	0	0.0	0	0.0	0	0.0	0	0.0	0	0.0	0	—
交通	16,651	14.0	25,508	15.6	38,975	24.2	18,580	14.5	16,074	15.5	▲2,505	▲13.5
電気	181	0.2	203	0.1	0	0.0	—	—	—	—	—	—
ガス	8,986	7.6	8,916	5.4	8,751	5.4	8,457	6.6	7,726	7.5	▲731	▲8.6
病院	8,235	6.9	9,073	5.5	6,929	4.3	6,703	5.2	6,777	6.5	74	1.1
市場	1,240	1.0	1,294	0.8	1,261	0.8	1,252	1.0	1,310	1.3	59	4.7
観光施設	9	0.0	17	0.0	47	0.0	21	0.0	61	0.1	39	185.6
宅地造成	2,238	1.9	14,164	8.6	232	0.1	54	0.0	68	0.1	14	26.5
下水道	57,531	48.5	73,546	44.9	70,475	43.7	66,790	52.2	54,669	52.8	▲12,122	▲18.1
駐車場整備	482	0.4	451	0.3	400	0.2	460	0.4	302	0.3	▲158	▲34.3
介護サービス	151	0.1	210	0.1	208	0.1	207	0.2	207	0.2	▲0	0.0
その他	—	0.0	—	0.0	0	0.0	0	0.0	0	0.0	0	—
計	118,647	100.0	163,835	100.0	161,338	100.0	127,884	100.0	103,499	100.0	▲24,385	▲19.1
元金	78,128	65.8	125,267	76.5	127,728	79.2	97,665	76.4	75,529	73.0	▲22,136	▲22.7
利息	40,519	34.2	38,568	23.5	33,610	20.8	30,219	23.6	27,969	27.0	▲2,250	▲7.4
計	118,647	100.0	163,835	100.0	161,338	100.0	127,884	100.0	103,499	100.0	▲24,385	▲19.1

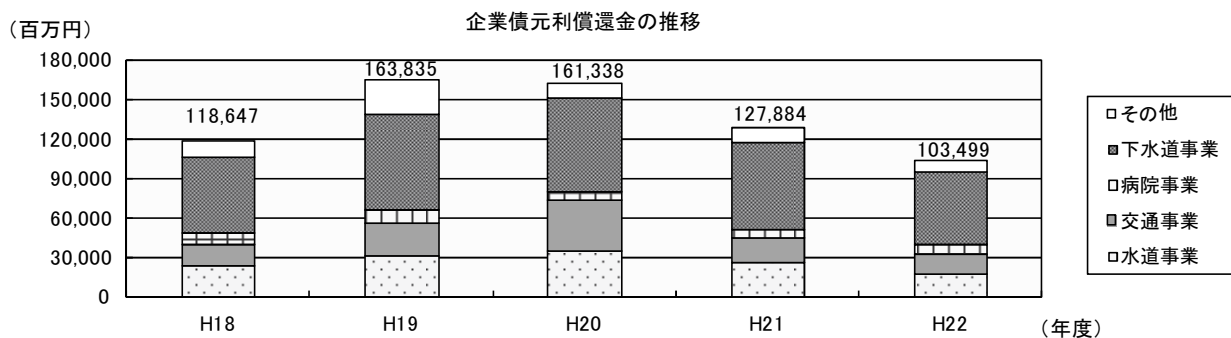

(6) 他会計繰入金

平成22年度における他会計からの市町村公営企業に対する繰入金は661億14百万円で、前年度に比べ88億53百万円(11.8%)減少している。

この内訳をみると、収益的収入への繰入金が476億66百万円で繰入率(収益的収入に占める割合)は17.9%、資本的収入への繰入金が184億48百万円で繰入率(資本的収入に占める割合)は24.6%となっている。

これを事業別にみると、下水道事業が305億35百万円で最も多く全体の46.2%を占め、以下、病院事業が172億51百万円で26.1%、交通事業が124億61百万円で18.8%等の順となっており、この3事業で全体の91.1%を占めている。

また、前年度に比べ繰入額が増加した主な事業は、宅地造成事業が2億円(486.2%)増、減少した主な事業は、交通事業が78億37百万円(38.6%)減、下水道事業が7億54百万円(2.4%)減となっている。

第9表 地方公営企業への他会計繰入金の状況

(単位：百万円、%)

年度 事業名	21			22			対前年度比較			繰入率			
	収益的収入への繰入金 a	資本的収入への繰入金 b	計 c	収益的収入への繰入金 d	資本的収入への繰入金 e	計 f	fの 構成比 f/c	f - c g	(g/c) ×100	21		22	
										a / 収益的収入	b / 資本的収入	d / 収益的収入	e / 資本的収入
上水道	1,653	1,688	3,341	1,912	1,289	3,201	4.8	▲140	▲4.2	2.7	10.7	3.2	15.6
簡易水道	459	358	817	466	355	821	1.2	3	0.4	41.3	40.0	43.3	64.6
工業用水道	0	0	0	0	0	0	0.0	0	—	0.0	0.0	0.0	0.0
交通	5,662	14,636	20,298	6,382	6,078	12,461	18.8	▲7,837	▲38.6	23.1	34.1	25.9	28.4
電気	—	—	—	—	—	—	—	—	—	—	—	—	—
ガス	86	20	106	110	10	120	0.2	14	13.0	0.2	22.1	0.3	0.4
病院	12,705	4,818	17,523	12,790	4,461	17,251	26.1	▲273	▲1.6	15.5	70.0	15.3	58.4
市場	508	583	1,091	451	669	1,120	1.7	30	2.7	19.0	44.6	17.0	47.4
観光施設	31	16	47	39	0	39	0.1	▲8	▲16.6	5.9	100.0	8.0	0.0
宅地造成	1	40	41	199	42	241	0.4	200	486.2	0.2	2.5	16.6	65.2
下水道	23,566	7,723	31,289	25,090	5,445	30,535	46.2	▲754	▲2.4	42.8	14.2	44.4	16.4
駐車場整備	275	27	302	130	30	160	0.2	▲143	▲47.2	50.3	100.0	34.7	100.0
介護サービス	80	54	134	84	68	152	0.2	18	13.4	5.1	100.0	5.3	100.0
その他	▲23	0	▲23	14	0	14	0.0	37	▲161.6	▲38.9	100.0	24.1	100.0
計	45,003	29,963	74,967	47,666	18,448	66,114	100.0	▲8,853	▲11.8	17.0	24.2	17.9	24.6

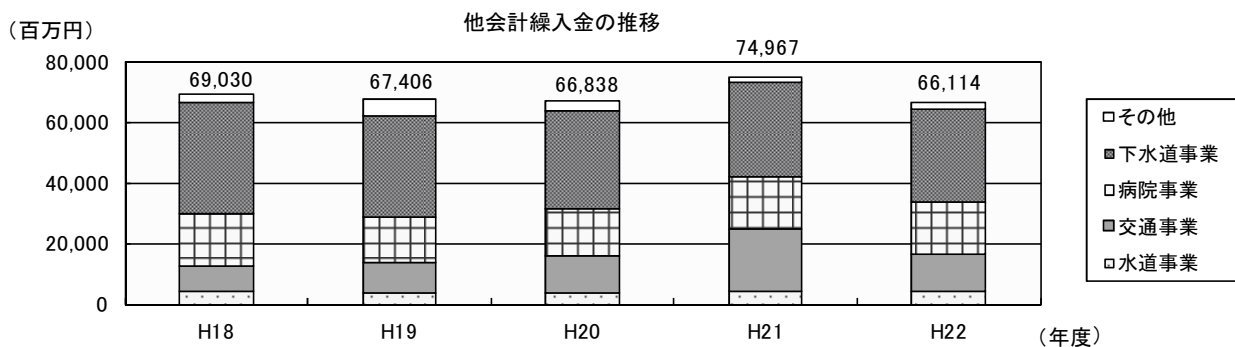

(7) 料金改定の状況

平成22年度中に料金改定を実施した主な事業は、法非適用の下水道事業で15事業（同事業全体の20.8%）、法適用の水道事業で7施設（同事業施設全体の21.2%）となっている。

また、料金単価の供給原価に対する割合をみると、交通事業（都市高速鉄道）で121.1%、工業用水道事業で104.3%、法適用の水道事業で100.8%となっており、料金単価が供給原価を上回っているが、これ以外の事業では料金単価が供給原価を下回る状況となっている。

第10表 料金改定の状況

(単位：事業数、%)

事業	区分	21			22			
		事業数	左のうち 料金改定 事業数 (施設数) b	b/a	事業数	左のうち 料金改定 事業数 (施設数) d	d/c	
		a			c			
法 適 用 企 業	水道	33	0	0.0	33	7	21.2	
	工業用水道	1	0	0.0	1	0	0.0	
	交通	自動車運送	1	0	0.0	1	0	0.0
		都市高速鉄道	1	0	0.0	1	0	0.0
	ガス	2	0	0.0	2	2	100.0	
	下水道	10	0	0.0	10	4	40.0	
法 非 適 用 企 業	簡易水道	7	0	0.0	7	1	14.3	
	市場	12	1	8.3	12	0	0.0	
	下水道	72	3	4.2	72	15	20.8	
	駐車場	9	0	0.0	9	0	0.0	

- (注) 1 下水道の事業数には特定公共下水道を含まない。  
2 市場及び駐車場の事業数は施設数である。

第11表 料金単価と供給原価の状況

(単位：円、%)

事業	区分	料金単価		供給原価		a/b		備考	
		a		b					
		21	22	21	22	21	22		
法 適 用	水道	226.62	226.44	233.36	224.70	97.1	100.8	有収水量1m <sup>3</sup> 当たり	
	工業用水道	107.35	90.50	102.73	86.79	104.5	104.3	給水量1m <sup>3</sup> 当たり	
	交通	自動車運送	702.10	714.27	717.69	725.55	97.8	98.4	車走行1km当たり
		都市高速鉄道	2,032.50	2,115.95	1,757.69	1,747.25	115.6	121.1	車両走行1km当たり
	ガス	107.59	98.46	112.03	109.45	96.0	90.0	標準熱量(41.8605MJ/m <sup>3</sup> )に換算した1m <sup>3</sup> 当たり	
	下水道	153.91	153.55	157.94	148.79	97.4	103.2	有収水量1m <sup>3</sup> 当たり	
法 非 適 用	簡易水道	243.42	244.76	508.79	559.27	47.8	43.8	有収水量1m <sup>3</sup> 当たり	
	下水道	167.15	168.45	248.53	232.71	67.3	72.4	有収水量1m <sup>3</sup> 当たり	

- (注) 1 下水道の事業数には特定公共下水道を含まない。  
2 法適用水道、法非適用簡易水道、法非適用下水道は、東日本大震災の影響により算出できない女川町の数値を除いている。

## 2 法適用企業の経営状況

### (1) 損益収支

平成22年度の法適用企業80事業（74会計）の経常収益は2,322億51百万円で、前年度に比べ2億9百万円（0.1%）増加している。また、経常費用は2,265億94百万円で、前年度に比べ18億51百万円（0.8%）減少している。この結果、経常収支は56億57百万円の利益を計上し、経常収支比率は102.5%と前年度に比べ0.9ポイント上昇している。

経常収支において、利益を計上した会計数及び金額は43会計で104億19百万円、損失を計上した会計数及び金額は31会計で47億62百万円となっている。

経常損失を計上した会計を事業別にみると、病院事業が18会計中14会計で30億90百万円と最も多く、以下、水道事業が33会計中2会計で62百万円、下水道事業が11会計中7会計で4億68百万円、交通事業が2会計中1会計で1億62百万円などとなっている。

なお、臨時的収支である特別利益と特別損失を含む純損益についてみると、全体で41億31百万円の利益を計上しており、前年度に比べ5億93百万円（12.6%）減少している。

### (2) 累積欠損金

平成22年度における累積欠損金は2,098億9百万円で、前年度に比べ5億47百万円（0.3%）増加している。累積欠損金を有する会計数は全体の50.0%に当たる37会計となっている（前年度比増減なし）。

累積欠損金を有する会計を事業別にみると、交通事業が2会計全てで1,094億84百万円と最も多く、以下、病院事業が18会計全てで691億24百万円、ガス事業が2会計全てで242億98百万円、下水道事業が11会計中8会計で45億3百万円、水道事業が33会計中6会計で22億1百万円などとなっている。

### (3) 不良債務

平成22年度において、不良債務（資金不足額）を有する会計数は、交通事業が2会計、病院事業が3会計、下水道事業が3会計、その他事業が1会計の合わせて9会計で、全体の12.2%となっている。

不良債務総額は49億35百万円で、前年度に比べ5億41百万円（9.9%）減少している。これを事業別にみると、交通事業が29億77百万円で最も多く、以下、病院事業が12億97百万円、下水道事業が5億95百万円などとなっている。

なお、営業収益に対する不良債務比率は2.4%で、前年度に比べ0.2ポイント低下している。

### (4) 資金不足比率

「地方公共団体の財政の健全化に関する法律」に基づく資金不足比率については、249ページを参照のこと。



第12表 法適用企業の決算状況の推移

(単位：百万円、%)

項目	年度	18	19	20	21	22	対前年度比較	
							b - a	(c/a)
					a	b	c	×100
総 収 益	A	236,060	235,074	235,864	233,731	233,046	▲685	▲0.3
経 常 収 益	B	233,306	234,281	234,945	232,042	232,251	209	0.1
営 業 収 益	C	213,521	213,726	213,022	210,239	210,387	149	0.1
うち料金収入		192,180	192,276	192,300	189,155	189,851	696	0.4
うち受託工事収益	D	1,731	1,496	1,679	1,466	1,114	▲352	▲24.0
特 別 利 益		2,754	793	919	1,689	795	▲894	▲52.9
総 費 用	E	239,895	238,906	234,840	229,007	228,915	▲92	0.0
経 常 費 用	F	238,683	237,977	233,731	228,444	226,594	▲1,851	▲0.8
営 業 費 用		205,345	207,238	207,166	205,007	204,780	▲226	▲0.1
うち職員給与費		63,510	62,120	59,871	59,383	59,265	▲118	▲0.2
支 払 利 息		28,763	26,832	23,070	20,566	18,920	▲1,646	▲8.0
特 別 損 失		1,212	929	1,109	562	2,321	1,759	312.8
経 常 損 益		▲5,377	▲3,695	1,214	3,598	5,657	2,059	57.2
経 常 利 益		5,293	5,195	7,045	8,151	10,419	2,268	27.8
経 常 損 失	G	10,670	8,891	5,831	4,553	4,762	209	4.6
純 損 益		▲3,835	▲3,832	1,024	4,724	4,131	▲593	▲12.6
純 利 益		5,675	4,830	6,682	9,047	10,034	987	10.9
純 損 失		9,510	8,662	5,657	4,323	5,903	1,580	36.5
累 積 欠 損 金	H	204,285	209,303	211,289	209,262	209,809	547	0.3
不 良 債 務	I	10,521	11,896	7,008	5,476	4,935	▲541	▲9.9
経 常 収 支 比 率 B/F		97.7	98.4	100.5	101.6	102.5	0.9	—
総 収 支 比 率 A/E		98.4	98.4	100.4	102.1	101.8	▲0.3	—
営業収益 に対する 割合	経常損失比率 G/(C-D)	5.0	4.2	2.8	2.2	2.3	0.1	—
	累積欠損金比率 H/(C-D)	96.5	98.6	100.0	100.2	100.3	0.1	—
	不良債務比率 I/(C-D)	5.0	5.6	3.3	2.6	2.4	▲0.2	—
総 事 業 数	J	74	74	74	74	74	0	0.0
経常損失を生じた事業数	K	34	34	30	32	31	▲1	▲3.1
累積欠損金を有する事業数	L	33	34	34	37	37	0	0.0
不良債務を有する事業数	M	10	9	9	9	9	0	0.0
総事業数 に対する 割合	経常損失を生じた事業数 K/J	45.9	45.9	40.5	43.2	41.9	▲1.3	—
	累積欠損金を有する事業数 L/J	44.6	45.9	45.9	50.0	50.0	0.0	—
	不良債務を有する事業数 M/J	13.5	12.2	12.2	12.2	12.2	0.0	—

(注) 不良債務＝流動負債－(流動資産－翌年度へ繰り越される支出の財源充当額)

第13表 法適用企業の事業別損益収支決算の状況

(単位：百万円、%)

項目	事業名	事業別									
		全事業	水道	工業用水道	交通	ガス	病院	下水道	介護サービス	その他	
総 収 益	A	233,046	60,361	11	24,476	33,943	83,681	29,472	1,046	56	
経 常 収 益	B	232,251	60,325	11	24,476	33,942	82,942	29,454	1,046	56	
営 業 収 益	C	210,387	57,514	11	18,139	33,581	73,698	26,402	1,000	42	
うち料金収入		189,851	55,431	11	17,168	30,460	66,908	18,852	980	42	
うち受託工事収益	D	1,114	147	0	0	938	0	29	0	0	
うち他会計繰入金	E	12,194	335	0	0	0	4,357	7,503	0	0	
営 業 外 収 益		21,864	2,810	0	6,337	361	9,244	3,052	46	14	
うち他会計繰入金	F	18,669	1,557	0	6,299	110	7,803	2,845	41	14	
特 別 利 益		795	37	0	0	1	739	18	0	0	
うち他会計繰入金	G	658	20	0	0	0	630	8	0	0	
総 費 用	H	228,915	55,842	11	22,158	35,032	86,419	28,325	1,073	56	
経 常 費 用	I	226,594	55,187	11	22,158	34,835	85,318	27,957	1,073	56	
営 業 費 用		204,780	50,487	11	19,703	33,261	81,642	18,587	1,035	56	
うち職員給与費		59,265	7,507	0	8,108	3,242	38,098	1,713	582	16	
支 払 利 息		18,920	4,487	0	2,241	1,498	1,714	8,948	33	0	
特 別 損 失		2,321	655	0	0	197	1,101	368	0	0	
経 常 損 益		5,657	5,138	1	2,318	▲ 893	▲ 2,376	1,497	▲ 27	0	
経 常 利 益		10,419	5,199	1	2,480	56	714	1,965	4	0	
経 常 損 失	J	4,762	62	0	162	949	3,090	468	31	0	
純 損 益		4,131	4,520	1	2,318	▲ 1,089	▲ 2,738	1,147	▲ 27	0	
純 利 益		10,034	4,699	1	2,480	54	931	1,865	4	0	
純 損 失		5,903	179	0	162	1,143	3,669	718	31	0	
累 積 欠 損 金	K	209,809	2,201	0	109,484	24,298	69,124	4,503	199	0	
不 良 債 務	L	4,935	0	0	2,977	0	1,297	595	0	66	
経 常 収 支 比 率 B/I		102.5	109.3	104.8	110.5	97.4	97.2	105.4	97.5	100.1	
総 収 支 比 率 A/H		101.8	108.1	104.8	110.5	96.9	96.8	104.0	97.5	100.0	
営業収益 に対する 割合	経 常 損 失 比 率 J/(C-D)	2.3	0.1	0.0	0.9	2.9	4.2	1.8	3.1	0.0	
	累 積 欠 損 金 比 率 K/(C-D)	100.3	3.8	0.0	603.6	74.4	93.8	17.1	19.9	0.0	
	不 良 債 務 比 率 L/(C-D)	2.4	0.0	0.0	16.4	0.0	1.8	2.3	0.0	156.5	
総 事 業 数	M	74	33	1	2	2	18	11	6	1	
経 常 損 失 を 生 じ た 事 業 数	N	31	2	0	1	1	14	7	4	0	
累 積 欠 損 金 を 有 す る 事 業 数	O	37	6	0	2	2	18	8	1	0	
不 良 債 務 を 有 す る 事 業 数	P	9	0	0	2	0	3	3	0	1	
総事業数 に対する 割合	経 常 損 失 を 生 じ た 事 業 数 N/M	41.9	6.1	0.0	50.0	50.0	77.8	63.6	66.7	0.0	
	累 積 欠 損 金 を 有 す る 事 業 数 O/M	50.0	18.2	0.0	100.0	100.0	100.0	72.7	16.7	0.0	
	不 良 債 務 を 有 す る 事 業 数 P/M	12.2	0.0	0.0	100.0	0.0	16.7	27.3	0.0	100.0	
他 会 計 繰 入 金 の 状 況	他 会 計 繰 入 金 の 額 E+F+G	31,521	1,912	0	6,299	110	12,790	10,355	41	14	
	総 収 益 に 対 す る 割 合 (E+F+G)/A	13.5	3.2	0.0	25.7	0.3	15.3	35.1	3.9	24.1	

(注) 不良債務＝流動負債－(流動資産－翌年度へ繰り越される支出の財源充当額)

(5) 資本収支

平成22年度における建設改良費等の資本的支出は969億43百万円で、前年度に比べ377億84百万円(28.0%)減少している。

その内訳をみると、建設改良費が426億31百万円で、前年度に比べ244億48百万円(36.4%)の減少、企業債償還金が534億1百万円で、前年度に比べ135億1百万円(20.2%)の減少、その他が9億11百万円で、前年度に比べ1億65百万円(22.1%)の増加となっている。

また、資本的収入については514億34百万円で、前年度に比べ339億1百万円(39.7%)減少している。

資本的収入の財源内訳をみると、企業債が340億63百万円で、前年度に比べ141億53百万円(29.4%)の減少、他会計繰入金が133億84百万円で、前年度に比べ98億09百万円(42.3%)の減少、その他が39億86百万円で、前年度に比べ99億40百万円(71.4%)の減少となっている。

第14表 法適用企業の資本的収支の状況

[年度別]

(単位:百万円、%)

項目	年度	18	19	20	21 a	22 b	対前年度比較	
							b - a c	(c/a) ×100
資本的収入		67,243	74,205	92,394	85,335	51,434	▲33,901	▲39.7
うち企業債		39,499	51,880	69,639	48,216	34,063	▲14,153	▲29.4
うち他会計繰入金		13,941	13,566	13,546	23,194	13,384	▲9,809	▲42.3
資本的支出		108,372	125,059	139,663	134,727	96,943	▲37,784	▲28.0
うち建設改良費		51,862	44,042	45,299	67,079	42,631	▲24,448	▲36.4
うち企業債償還金		55,447	79,642	93,336	66,902	53,401	▲13,501	▲20.2
収支差引額(差額)		701	7	3,026	0	83	83	4,166,550.0
収支差引額(不足額)		41,830	50,862	50,295	49,392	45,593	▲3,800	▲7.7
補てん財源		41,638	46,675	46,141	45,802	42,260	▲3,542	▲7.7
財源不足額		192	4,187	4,154	3,591	3,333	▲258	▲7.2

〔事業別〕

(単位:百万円)

項目	年度	b の 事 業 別 内 訳							
	水 道	工 業 用 道	交 通	ガ ス	病 院	下 水 道	介 護 サービス	そ の 他	
資 本 的 収 入	8,287	0	21,371	2,259	7,639	11,864	13	0	
うち 企 業 債	5,046	0	15,366	2,200	2,328	9,124	0	0	
うち 他 会 計 繰 入 金	1,289	0	6,074	10	4,461	1,536	13	0	
資 本 的 支 出	25,526	0	28,374	9,905	9,157	23,908	63	9	
うち 建 設 改 良 費	13,881	0	14,563	3,673	3,850	6,645	9	9	
うち 企 業 債 償 還 金	10,961	0	13,811	6,229	5,090	17,256	54	0	
収 支 差 引 額 ( 差 額 )	0	0	0	0	83	0	0	0	
収 支 差 引 額 ( 不 足 額 )	17,239	0	7,003	7,646	1,601	12,044	50	9	
補 て ん 財 源	17,196	0	4,244	7,646	1,591	11,524	50	9	
財 源 不 足 額	43	0	2,760	0	10	519	0	0	

## (6) 財政状態

地方公営企業の資産総額は1兆7,209億1百万円で、前年度に比べ67億11百万円(0.4%)増加している。

一方、資産に運用された収入源泉をみると、負債が1,324億80百万円、資本が1兆5,884億21百万円となっており、前年度に比べ負債が57億64百万円(4.5%)増加し、資本が9億47百万円(0.1%)増加している。

この結果、自己資本構成比率( $\frac{\text{自己資本金} + \text{剰余金}}{\text{負債} \cdot \text{資本合計}} \times 100$ )は53.8%で、前年度に比べ1.2ポイント上昇している。

また、借入資本に対する依存度( $\frac{\text{負債合計} + \text{借入資本金}}{\text{負債} \cdot \text{資本合計}} \times 100$ )は46.2%で、前年度に比べ1.2ポイント低下している。

流動比率( $\frac{\text{流動資産}}{\text{流動負債}} \times 100$ )は294.0%で、前年度に比べ19.6ポイント上昇しており、主たる要因は、現金預金等の増加と未払金等が減少したことなどによる。

流動比率のうち、現金預金分のみの比率を算出した現金比率( $\frac{\text{現金預金}}{\text{流動負債}} \times 100$ )については未払金等が減少したことなどにより、前年度に比べ20.2ポイント上昇の213.5%となっている。

固定比率( $\frac{\text{固定資産}}{\text{自己資本金} + \text{剰余金}} \times 100$ )は173.3%で、前年度に比べ5.1ポイント低下しており、主たる要因は資本剰余金などが増加したことなどによる。

## (7) 費用構成比

経常費用から受託工事費、附帯事業費並びに材料及び不用品売却原価を除いた経費に対する各性質別費用の構成比が大きい主な費用は、職員給与費が26.2%で最も大きく、次いで減価償却費が17.6%、委託料が9.2%、支払利息が9.1%となっている。

これを事業別にみると、交通事業、病院事業及び介護サービス事業は、その運営に多くの人員を要することと等により職員給与費が高い割合を占めている。

また、下水道事業、水道事業、交通事業及び工業用水道事業については、建設投資の規模が大きいこと等により支払利息及び減価償却費の割合が高くなっており、ガス事業については、原料費及び購入ガス費の割合が高くなっている。

なお、平成17年度の費用構成と比較すると、支払利息の占める割合が低下しているのに対して、委託料の割合が高くなっている。

第15表 財政状況の推移

(単位：百万円、%)

項目	年 度						対前年度比較	
	18	19	20	21 a	22 b	bの 構成比	b - a c	(c/a) ×100
1 固定資産	1,596,456	1,568,208	1,571,898	1,608,989	1,606,190	93.3	▲2,799	▲0.2
(1) 有形固定資産	1,565,673	1,541,878	1,550,541	1,587,466	1,585,011	92.1	▲2,455	▲0.2
(2) 無形固定資産	24,167	19,711	19,228	18,710	18,308	1.1	▲402	▲2.2
(3) 投 資	6,616	6,619	2,129	2,813	2,871	0.2	58	2.1
2 流動資産	112,791	101,622	102,838	103,648	111,872	6.5	8,224	7.9
(1) 現 金 預 金	83,099	71,686	71,640	73,007	81,253	4.7	8,246	11.3
(2) 未 収 金	25,551	24,074	23,908	25,172	24,404	1.4	▲769	▲3.1
(3) 貯 蔵 品	1,197	1,290	1,346	1,148	1,139	0.1	▲10	▲0.9
(4) そ の 他	2,944	4,572	5,943	4,320	5,077	0.3	757	17.5
3 繰延勘定	4,540	3,322	2,266	1,552	2,839	0.2	1,287	82.9
資 産 合 計	1,713,788	1,673,152	1,677,001	1,714,190	1,720,901	100.0	6,711	0.4
4 固定負債	63,046	69,816	81,576	88,939	94,423	71.3	5,484	6.2
(1) 企 業 債	30,329	35,112	41,486	48,626	55,517	41.9	6,891	14.2
(2) 再 建 債 等	18,765	20,610	23,798	22,347	19,951	15.1	▲2,396	▲10.7
(3) 他会計借入金	4,558	4,549	6,584	7,190	7,750	5.8	560	7.8
(4) 引 当 金	9,300	9,467	9,612	9,802	9,613	7.3	▲189	▲1.9
(5) そ の 他	94	78	96	974	1,592	1.2	618	63.4
5 流動負債	44,469	39,874	36,879	37,777	38,057	28.7	280	0.7
(1) 一 時 借 入 金	8,713	11,368	5,641	4,653	3,007	2.3	▲1,646	▲35.4
(2) 未 払 金 等	32,416	25,227	28,230	29,786	24,039	18.1	▲5,747	▲19.3
(3) そ の 他	3,340	3,280	3,008	3,339	11,011	8.3	7,672	229.8
負 債 合 計	107,515	109,691	118,455	126,716	132,480	100.0	5,764	4.5
6 資本金	1,053,951	1,018,794	998,629	998,266	986,302	62.1	▲11,964	▲1.2
(1) 自 己 資 本 金	269,300	282,338	295,087	312,662	324,578	20.4	11,916	3.8
(2) 借 入 資 本 金	784,651	736,456	703,542	685,604	661,724	41.7	▲23,880	▲3.5
7 剰余金	552,322	544,667	559,917	589,208	602,118	37.9	12,911	2.2
(1) 資 本 剰 余 金	740,467	737,228	753,999	782,140	793,322	49.9	11,182	1.4
(2) 利 益 剰 余 金	▲188,145	▲192,561	▲194,082	▲192,932	▲191,203	▲12.0	1,729	▲0.9
資 本 合 計	1,606,273	1,563,461	1,558,546	1,587,474	1,588,421	100.0	947	0.1
負 債 ・ 資 本 合 計	1,713,788	1,673,152	1,677,001	1,714,190	1,720,901	—	6,711	0.4

法適用企業の費用構成比

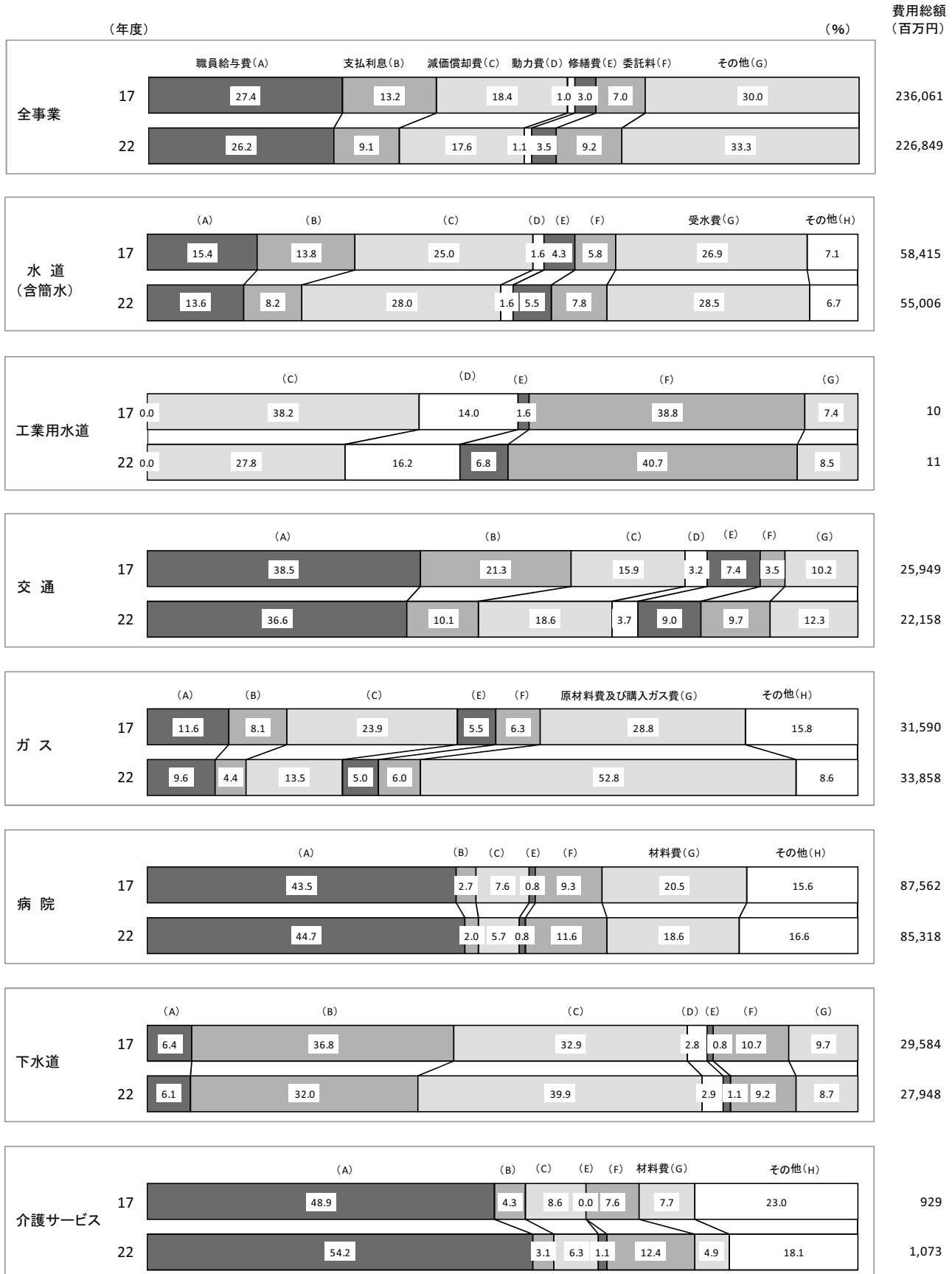

(注) 1 ガス、病院及び介護サービス事業の「動力費」は統計上、その他に区分しており、交通事業の「動力費」は動力費又は燃料油脂費の数値である。

2 費用からは受託工事費、附帯事業費、材料及び不良品売却原価を除いている。

### 3 法非適用企業の経営状況

#### (1) 収益的収支

地方公営企業法を適用せず、官公庁会計方式で会計処理を行っている法非適用企業107事業の平成22年度における総収益は336億19百万円で、前年度に比べ21億59百万円(6.9%)増加している。また、総費用は219億79百万円で、前年度に比べ4億60百万円(2.0%)減少している。

この結果、収支差引は116億40百万円の黒字となっており、前年度に比べ26億19百万円(29.0%)増加している。

#### (2) 資本的収支

資本的収入は234億9百万円で、前年度に比べ153億26百万円(39.6%)減少している。また、資本的支出は348億78百万円で、前年度に比べ139億86百万円(28.6%)減少している。

この結果、収支差引は114億69百万円の赤字となっており、前年度に比べ13億40百万円(13.2%)赤字が増加している。

なお、資本的収入のうち、地方債が123億98百万円で、前年度に比べ119億33百万円(49.0%)の減少、資本的支出のうち、建設改良費が119億87百万円で、前年度に比べ56億8百万円(31.9%)の減少、地方債償還金が221億28百万円で、前年度に比べ86億35百万円(28.1%)の減少となっている。

#### (3) 実質収支

収益的収支と資本的収支を合算し、これに繰上充用及び繰越財源等を調整した実質収支は、12億43百万円の黒字となっており、前年度に比べ1億42百万円(12.8%)増加している。

なお、実質収支は107会計全てで黒字となっており、赤字となった会計はない。

#### (4) 資金不足比率

法非適用企業では、「地方公共団体の財政の健全化に関する法律」に基づく資金不足は生じていない。



第16表 法非適用企業の決算状況の推移

項目		年度	18	19	20	21	22	対前年度比較	
								b - a	(c/a)
					a	b	c	×100	
収 益 的 収 支	総 収 益 A	34,113	64,467	34,165	31,460	33,619	2,159	6.9	
	営 業 収 益 B	18,857	49,703	19,196	18,419	19,201	781	4.2	
	うち料金収入	15,299	45,637	15,815	15,472	16,020	548	3.5	
	うち受託工事収益 C	352	156	303	8	3	▲ 5	▲61.2	
	うち他会計繰入金	1,684	2,511	2,605	2,604	2,679	75	2.9	
	営 業 外 収 益	15,256	14,764	14,969	13,040	14,418	1,378	10.6	
	うち他会計繰入金	13,907	12,969	13,525	11,709	13,466	1,757	15.0	
	総 費 用 D	25,489	25,548	25,471	22,439	21,979	▲ 460	▲2.0	
	営 業 費 用	13,343	13,374	14,519	12,491	12,711	220	1.8	
	うち職員給与費	2,414	2,408	2,362	2,321	2,300	▲ 22	▲0.9	
	地 方 債 利 息	11,867	11,875	10,725	9,733	9,080	▲ 652	▲6.7	
	収 支 差 引 (A-D) E	8,624	38,920	8,694	9,021	11,640	2,619	29.0	
資 本 的 収 支	資 本 的 収 入 F	38,719	49,216	44,676	38,736	23,409	▲ 15,326	▲39.6	
	地 方 債	18,187	27,860	28,358	24,331	12,398	▲ 11,933	▲49.0	
	他 会 計 繰 入 金	9,202	10,691	7,462	6,770	5,064	▲ 1,706	▲25.2	
	資 本 的 支 出 G	48,590	88,905	53,475	48,864	34,878	▲ 13,986	▲28.6	
	建 設 改 良 費	24,326	21,992	18,468	17,596	11,987	▲ 5,608	▲31.9	
	地 方 債 償 還 金 H	22,680	45,625	34,391	30,763	22,128	▲ 8,635	▲28.1	
	収 支 差 引 (F-G) I	▲9,871	▲39,689	▲8,799	▲10,129	▲11,469	▲ 1,340	13.2	
収 支 再 差 引 (E+I)	▲1,246	▲769	▲105	▲1,108	171	1,278	▲115.4		
実質黒	字	1,703	1,322	1,220	1,102	1,243	142	12.8	
収支赤	字 J	423	313	9	0	0	0	—	
収益的収支比率	A/(D+H)	70.8	90.6	57.1	59.1	76.2	17	—	
赤字比率	J/(B-C)	2.3	0.6	0.0	0.0	0.0	0	—	

(単位：百万円、%)

b の 事 業 別 内 訳							
交 通	簡易水道	市 場	観光施設	宅地造成	下水道	駐車場整備	介護サービス
212	1,077	2,647	493	1,198	27,073	374	545
83	610	1,807	432	999	14,530	244	496
83	598	1,791	432	617	11,807	197	496
0	3	0	0	0	0	0	0
0	0	0	0	0	2,679	0	0
128	467	840	61	199	12,543	130	50
83	466	451	39	199	12,056	130	43
191	676	2,201	437	275	17,521	152	525
184	459	1,859	414	233	8,979	97	487
131	102	403	125	0	1,266	0	272
2	194	320	21	19	8,436	51	38
21	400	446	56	922	9,552	222	20
4	549	1,412	21	64	21,274	30	55
0	49	627	0	22	11,700	0	0
4	355	669	0	42	3,909	30	55
25	918	1,857	54	1,001	30,686	252	86
0	256	846	15	256	10,611	0	3
25	662	990	39	49	20,029	252	82
▲21	▲369	▲444	▲33	▲937	▲9,412	▲222	▲31
0	31	2	23	▲14	140	0	▲11
0	58	1	3	337	800	1	43
0	0	0	0	0	0	0	0
98.0	80.4	82.9	103.4	369.2	72.1	92.7	89.8
0.0	0.0	0.0	0.0	0.0	0.0	0.0	0.0

(5) 費用構成比

経常費用から受託工事費及び附帯事業費を除いた経費に対する各性質別費用の構成比が大きい主な費用は、支払利息が41.9%で最も大きく、次いで委託料が14.1%、職員給与費が9.9%となっている。

法非適用企業の費用構成比

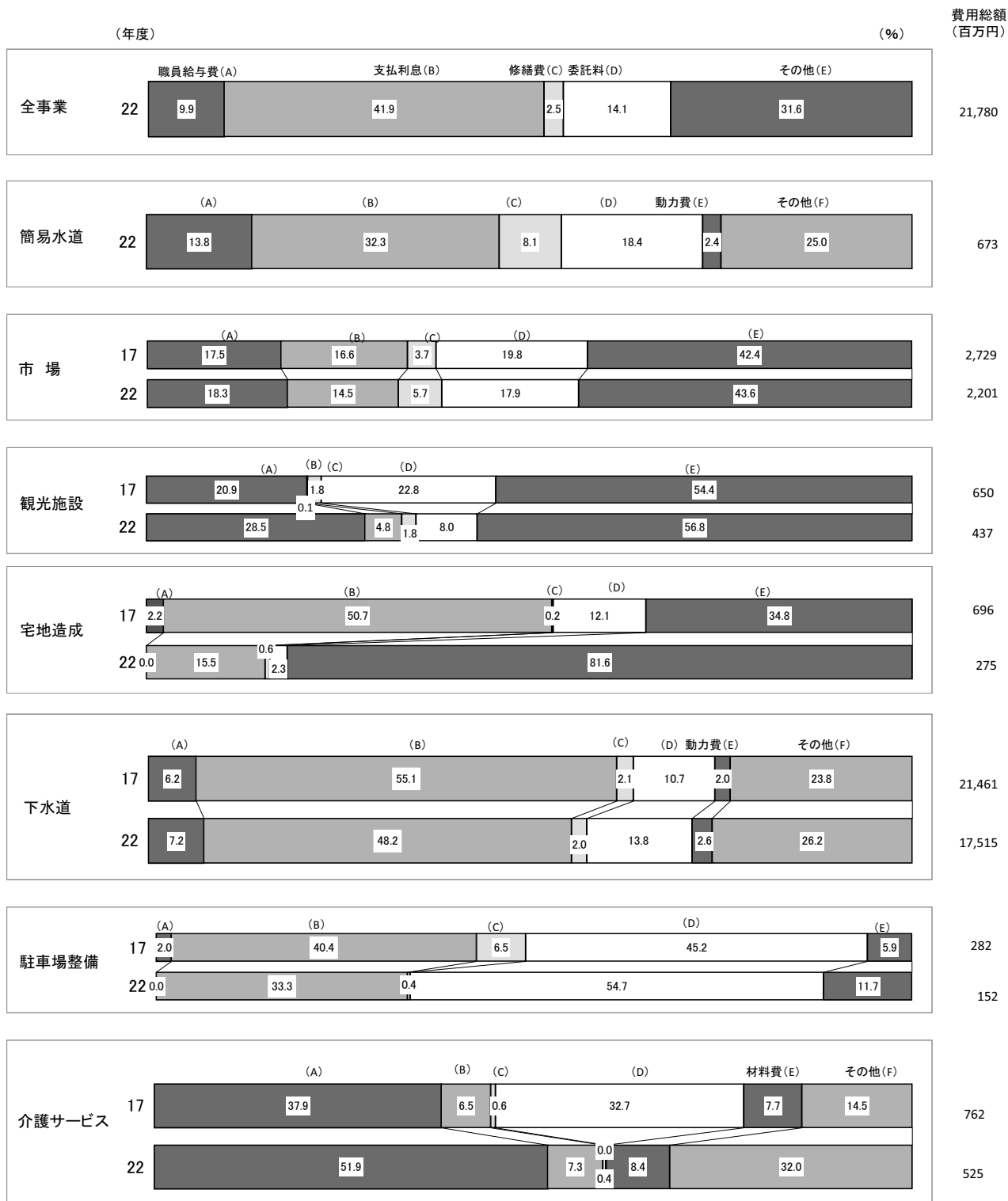

(注) 1 費用からは受託工事費及び附帯事業費を除いている。  
 2 簡易水道事業では、平成17年度地方公営企業決算状況調査で費用構成を調査していない。

## Ⅱ 事業別状況

### 1 水道事業（上水道事業及び簡易水道事業）

#### (1) 事業数及び職員数

平成22年度における水道事業の事業数は46事業で、前年度に比べ1事業減少している。このうち、法適用事業は39事業で前年度と比べ1事業の減少、法非適用事業は7事業で前年度からの増減はない。

第1表 事業数の推移

(単位：事業)

項目	年 度					
	18	19	20	21 a	22 b	b - a
上 水 道	34	34	34	33	33	0
簡 易 水 道	16	14	14	14	13	▲1
法 適 用	7	7	7	7	6	▲1
法 非 適 用	9	7	7	7	7	0
計	50	48	48	47	46	▲1
法 適 用	41	41	41	40	39	▲1
法 非 適 用	9	7	7	7	7	0

水道事業を経営主体別にみると、市営16事業（上水道11事業、簡易水道5事業）、町村営28事業（上水道21事業、簡易水道7事業）、企業団営2事業（上水道1事業、簡易水道1事業）となっており、このうち上水道事業を規模別にみると、給水人口1.5万人未満の小規模事業が8事業、1.5万人以上3万人未満の事業が9事業で全体の51.5%を占めている。

職員数は995人（上水道980人、簡易水道15人）で、前年度に比べ24人（2.4%）減少している。

なお、上水道と同一会計で経営している法適用簡易水道事業の職員数は、上水道に含めている。

第2表 経営主体別・規模別の状況

(単位：事業、人)

区分 項目	上 水 道 (給 水 人 口)							簡易水道	計
	15万以上	10万 ～15万	5万 ～10万	3万 ～5万	1.5万 ～3万	1.5万未満	小 計		
市 営	1	1	6	3	0	0	11	5	16
町 村 営	0	0	0	4	9	8	21	7	28
企 業 団 営	1	0	0	0	0	0	1	1	2
計	2	1	6	7	9	8	33	13	46
職 員 数	555	55	205	72	54	39	980	15	995

(2) 施設の利用状況

ア 普及状況

水道事業の給水人口は230万1,584人(上水道227万870人、簡易水道3万714人)で、前年度に比べ8,619人減少しており、この内訳は、上水道の8,513人の減少と簡易水道の106人の減少である。この結果、行政区域内人口(233万4,616人)に対する普及率は98.6%で、前年度より0.1ポイント上昇している。

第3表 普及状況の推移

(単位：人、%)

年 度		年 度					b - a	
		18	19	20	21 a	22 b		
宮城県の人口		A	2,356,757	2,350,599	2,340,075	2,345,482	2,334,616	▲10,866
計画給水人口	上水道		2,607,928	2,595,977	2,589,708	2,562,848	2,562,848	0
	簡易水道		51,747	49,637	44,308	44,308	42,530	▲1,778
	計	B	2,659,675	2,645,614	2,634,016	2,607,156	2,605,378	▲1,778
現在給水人口	上水道		2,279,805	2,276,879	2,278,813	2,279,383	2,270,870	▲8,513
	簡易水道		38,666	36,074	31,357	30,820	30,714	▲106
	計	C	2,318,471	2,312,953	2,310,170	2,310,203	2,301,584	▲8,619
水道計画率	B / A		112.9	112.6	112.6	111.2	111.6	0.4
水道普及率	C / A		98.4	98.4	98.7	98.5	98.6	0.1
	C / B		87.2	87.4	87.7	88.6	88.3	▲0.3

(注)「宮城県の人口」・・・行政区域内人口(外国人登録人口を含む。)

イ 稼働状況

水道事業の配水能力は、116万1,371m<sup>3</sup>/日(上水道114万1,957m<sup>3</sup>/日、簡易水道1万9,414m<sup>3</sup>/日)で、前年度に比べ3万6,180m<sup>3</sup>/日(3.0%)減少している。

一日最大配水量は91万3,360m<sup>3</sup>/日(上水道89万7,571m<sup>3</sup>/日、簡易水道1万5,789m<sup>3</sup>/日)で、前年度に比べ3万8,058m<sup>3</sup>/日(4.3%)増加しており、この内訳は、上水道の3万6,395m<sup>3</sup>/日(4.2%)の増加と、簡易水道の1,663m<sup>3</sup>/日(11.8%)の増加である。

また、最大稼働率は79.6%(上水道79.4%、簡易水道88.0%)で、前年度に比べ6.5ポイント上昇している。

なお、一人一日最大配水量(一日最大配水量/現在給水人口)は398.5L(上水道396.6L、簡易水道553.8L)で、前年度に比べ19.6L(5.2%)増加している。

第4表 稼働状況の推移

年 度		18	19	20	21	22	対前年度比較	
							b - a	(c/a) ×100(%)
項 目							c	
配水能力 (m <sup>3</sup> /日)	上水道	1,236,632	1,235,842	1,239,407	1,178,137	1,141,957	▲36,180	▲3.1
	簡易水道	22,018	20,651	19,414	19,414	19,414	0	0.0
	計	1,258,650	1,256,493	1,258,821	1,197,551	1,161,371	▲36,180	▲3.0
一日最大 配水量 (m <sup>3</sup> /日)	上水道	906,323	903,267	883,913	861,176	897,571	36,395	4.2
	簡易水道	16,130	15,910	16,624	14,126	15,789	1,663	11.8
	計	922,453	919,177	900,537	875,302	913,360	38,058	4.3
最大稼働率 (%)	上水道	73.3	73.1	71.3	73.1	79.4	6.3	—
	簡易水道	73.3	77.0	85.6	72.8	88.0	15.2	—
	計	73.3	73.2	71.5	73.1	79.6	6.5	—
一人一日 最大配水量 (L)	上水道	397.5	396.4	387.8	377.8	396.6	18.8	5.0
	簡易水道	417.2	507.4	539.4	458.3	553.8	95.5	20.8
	計	397.9	397.9	389.8	378.9	398.5	19.6	5.2

(注) 1 最大稼働率 = (一日最大配水量 ÷ 一日配水能力) × 100

2 平成22年度の一日最大配水量、最大稼働率及び一人一日最大配水量は、東日本大震災の影響により算出できない女川町の数値を除いている。

#### ウ 水道の利用状況

年間総配水量は276,442千m<sup>3</sup>（上水道273,121千m<sup>3</sup>、簡易水道3,321千m<sup>3</sup>）で、前年度に比べ798千m<sup>3</sup>（0.3%）減少している。

また、年間総有収水量は246,435千m<sup>3</sup>（上水道244,106千m<sup>3</sup>、簡易水道2,329千m<sup>3</sup>）で、前年度に比べ452千m<sup>3</sup>（0.2%）増加している。

なお、有収率は89.1%で、前年度に比べ0.4ポイント上昇している。

第5表 水道の利用状況の推移

年 度		18	19	20	21	22	対前年度比較	
							b - a	(c/a) ×100(%)
項 目							c	
年間 総配水量 (千m <sup>3</sup> )	上水道	281,537	280,866	275,499	273,806	273,121	▲685	▲0.3
	簡易水道	3,993	3,865	3,613	3,434	3,321	▲114	▲3.3
	計	285,530	284,732	279,113	277,240	276,442	▲798	▲0.3
年間 総有収水量 (千m <sup>3</sup> )	上水道	247,917	247,759	243,825	243,391	244,106	715	0.3
	簡易水道	3,146	2,979	2,593	2,592	2,329	▲263	▲10.2
	計	251,063	250,738	246,418	245,983	246,435	452	0.2
有収率 (%)	上水道	88.1	88.2	88.5	88.9	89.4	0.5	—
	簡易水道	78.8	77.1	71.7	75.5	70.1	▲5.3	—
	計	87.9	88.1	88.3	88.7	89.1	0.4	—
施設利用率 (%)	上水道	62.4	62.1	60.9	63.7	66.2	2.5	—
	簡易水道	49.7	54.5	51.0	48.5	50.7	2.2	—
	計	62.2	62.0	63.9	63.4	66.0	2.6	—
一人一日 平均使用量 (L)	上水道	297.9	297.9	293.1	292.5	295.5	3.0	1.0
	簡易水道	207.4	260.3	226.5	230.4	223.8	▲6.6	▲2.9
	計	296.2	297.4	292.2	291.7	294.6	2.9	1.0

(注) 1 有収率 = (年間総有収水量 ÷ 年間総配水量) × 100

2 施設利用率 = (一日平均配水量 ÷ 一日配水能力) × 100

3 平成22年度は、東日本大震災の影響により算出できない女川町の数値を除いている。

### (3) 経営状況

#### ア 上水道事業（法適用簡易水道事業を含む。以下同じ。）

##### （ア）損益収支の状況

上水道事業の経常収益は603億25百万円、経常費用は551億87百万円となっており、この結果、経常収支比率は109.3%となり、前年度に比べ3.8ポイント上昇している。

経常利益が生じた事業は上水道33事業のうち31事業で、前年度に比べ4事業増加しており、その額は51億99百万円で、前年度に比べ16億87百万円（48.0%）増加している。

経常損失が生じた事業は2事業で、前年度から4事業減少しており、その額は62百万円で、前年度に比べ3億15百万円（83.6%）減少している。

経常収益に特別利益を加えた総収益は603億61百万円、経常費用に特別損失を加えた総費用は558億42百万円となっており、この結果、総収支比率は108.1%となり、前年度に比べ2.8ポイント上昇している。経常損益に特別損益を加減した純損益をみると、45億20百万円の純利益が生じており、前年度に比べ15億10百万円（50.2%）増加している。

累積欠損金を有する事業は6事業で、前年度に比べて増減はないが、その額は22億1百万円で、前年度に比べ14億71百万円（40.1%）減少している。

##### （イ）資本収支の状況

上水道事業の資本的支出は255億26百万円で、前年度に比べ87億18百万円（25.5%）減少している。このうち、建設改良費は138億81百万円で、前年度に比べ6億64百万円（4.6%）減少しており、企業債償還金は109億61百万円で、前年度に比べ82億16百万円（42.8%）減少している。

資本的支出に占める建設改良費の割合は54.4%で、前年度に比べ11.9ポイント上昇しており、建設改良のための企業債償還金の割合は41.9%で、前年度に比べ6.9ポイント上昇している。

資本的支出の財源は、外部資金が企業債等の77億77百万円で、内部資金（資本的収入が資本的支出に不足する分の補てん財源等）が損益勘定留保資金等の177億5百万円である。

なお、資本的支出における企業債償還金が前年度に比べて大幅に減少しているのは、公的資金補償金免除繰上償還制度の活用による影響が大きい。

第6表 上水道事業の損益収支状況の推移

(単位：百万円、%)

項目	年度	18	19	20	21 a	22 b	対前年度比較	
							b - a c	(c/a) ×100
総 収 益	A	62,531	62,149	61,136	60,230	60,361	131	0.2
経 常 収 益	B	62,469	62,075	61,074	60,226	60,325	98	0.2
営 業 収 益	C	59,006	58,817	57,699	57,403	57,514	111	0.2
うち料金収入		56,339	56,351	55,425	55,157	55,431	274	0.5
うち受託工事収益	D	448	300	225	264	147	▲117	▲44.3
特 別 利 益		62	74	62	4	37	33	786.3
総 費 用	E	59,434	58,975	57,938	57,221	55,842	▲1,379	▲2.4
経 常 費 用	F	59,185	58,637	57,713	57,090	55,187	▲1,903	▲3.3
営 業 費 用		51,392	51,263	51,464	51,821	50,487	▲1,334	▲2.6
うち職員給与費		8,886	8,199	7,734	7,570	7,507	▲63	▲0.8
支 払 利 息		7,571	7,153	6,010	5,048	4,487	▲561	▲11.1
特 別 損 失		250	338	226	131	655	524	401.0
経 常 損 益		3,284	3,437	3,361	3,136	5,138	2,002	63.8
経 常 利 益		3,611	3,694	3,726	3,512	5,199	1,687	48.0
経 常 損 失	G	326	257	365	376	62	▲315	▲83.6
純 損 益		3,097	3,174	3,197	3,009	4,520	1,510	50.2
純 利 益		3,449	3,510	3,637	3,420	4,699	1,278	37.4
純 損 失		352	336	439	411	179	▲232	▲56.5
累 積 欠 損 金	H	6,378	5,505	4,698	3,672	2,201	▲1,471	▲40.1
不 良 債 務	I	0	0	0	0	0	0	—
経 常 収 支 比 率 B/F		105.5	105.9	105.8	105.5	109.3	3.8	—
総 収 支 比 率 A/E		105.2	105.4	105.5	105.3	108.1	2.8	—
営業収益 に対する 割合	経常損失比率 G/(C-D)	0.6	0.4	0.6	0.7	0.1	▲0.6	—
	累積欠損金比率 H/(C-D)	10.9	9.4	8.2	6.4	3.8	▲2.6	—
	不良債務比率 I/(C-D)	0.0	0.0	0.0	0.0	0.0	0.0	—
総事業数(営業中)	J	34	34	34	33	33	0	0.0
経常損失を生じた事業数	K	7	6	5	6	2	▲4	▲66.7
累積欠損金を有する事業数	L	4	5	5	6	6	0	0.0
不良債務を有する事業数	M	0	0	0	0	0	0	—
総事業数 (営業中) に対する 割合	経常損失を生じた事業数 K/J	20.6	17.6	14.7	18.2	6.1	▲12.1	—
	累積欠損金を有する事業数 L/J	11.8	14.7	14.7	18.2	18.2	0.0	—
	不良債務を有する事業数 M/J	0.0	0.0	0.0	0.0	0.0	0.0	—

(注) 不良債務＝流動負債－(流動資産－翌年度へ繰り越される支出の財源充当額)



第7表 上水道事業の資本収支状況の推移

(単位：百万円、%)

年 度		18	19	20	21	22	対前年度比較		
							b - a	(c/a)	
項 目					a	b	c		
								× 100	
資本的支出	建設改良費	15,858	13,287	13,156	14,546	13,881	▲664	▲4.6	
	企業債償還金	14,486	22,237	26,952	19,177	10,961	▲8,216	▲42.8	
	うち建設改良費のためのもの	12,471	18,937	18,877	11,985	10,685	▲1,300	▲10.9	
	その他	412	512	613	522	683	161	30.9	
	計	30,756	36,037	40,721	34,244	25,526	▲8,718	▲25.5	
同財源	内部資金	17,061	23,045	23,857	18,466	17,705	▲760	▲4.1	
	外部資金	13,695	12,991	16,864	15,779	7,777	▲8,002	▲50.7	
	外部資金のうち	企業債	9,364	9,337	13,452	12,018	5,046	▲6,973	▲58.0
		うち建設改良費のためのもの	7,350	6,111	5,378	4,826	4,769	▲57	▲1.2
		他会計出資金	1,015	907	972	1,401	1,081	▲319	▲22.8
		他会計負担金	231	139	119	145	167	22	15.5
		他会計借入金	0	0	0	0	0	0	—
		他会計補助金	51	69	59	142	41	▲101	▲71.2
		国・県補助金	1,079	785	824	979	651	▲328	▲33.5
		繰越事業財源(▲)	66	0	0	9	10	0	1.8
計	30,756	36,037	40,721	34,244	25,483	▲8,762	▲25.6		
財源不足額	0	0	0	0	43	43	皆増		
当年度同意等債で未借入又は未発行の額	0	0	0	0	0	0	—		
実質財源不足額	0	0	0	0	43	43	—		

(注) 1 内部資金＝補てん財源合計額－前年度からの繰越工事資金＋固定資産売却代金

2 外部資金＝資本的支出額－(内部資金＋財源不足額)

## (ウ) 給水原価及び供給単価の状況

上水道事業の給水量1m<sup>3</sup>当たりの給水原価は224円70銭で、前年度に比べ8円66銭(3.7%)減少している。この内訳をみると、資本費が81円33銭で、前年度に比べ2円11銭(2.5%)減少し、給水原価に占める割合は36.2%となっており、職員給与費が30円54銭で、前年度に比べ56銭(1.8%)減少し、給水原価に占める割合は13.6%となっている。また、その他の経費は48円55銭で、前年度に比べ15銭(0.3%)減少している。

一方、給水量1m<sup>3</sup>当たりの供給単価は226円44銭で、前年度に比べ18銭(0.1%)減少している。

※ 全国平均と対比してみると、供給単価は、全国が172円06銭であるのに対し宮城県が226円44銭となっており、本県が全国を31.6%上回っている。

また、給水原価は、全国が169円94銭であるのに対し宮城県が224円70銭となっており、本県が全国を32.2%上回っている。なかでも受水費は、全国が29円72銭であるのに対し宮城県が64円28銭となっており、本県が全国を116.3%上回っている。また、資本費は、全国が64円36銭であるのに対し宮城県が81円33銭となっており、本県が全国を26.4%上回っている。

第8表 供給単価及び給水原価の状況の推移（給水量1 m<sup>3</sup>当たり）

（単位：円/m<sup>3</sup>、％）

項 目		年 度					22年度 全国平均	
		18	19	20	21	22		
供給単価	金 額	227.25	227.44	227.32	226.62	226.44	172.06	
	対前年度伸率	0.4	0.1	▲0.1	▲0.3	▲0.1	▲0.1	
給水原価	資 本 費	89.92	89.49	86.90	83.44	81.33	64.36	
	職 員 給 与 費	35.84	33.09	31.72	31.10	30.54	25.28	
	受 水 費	67.25	67.89	69.39	70.12	64.28	29.72	
	そ の 他	43.71	44.88	47.59	48.70	48.55	50.58	
	費 用 合 計	236.72	235.35	235.60	233.36	224.70	169.94	
	構 成 比	資 本 費	38.0	38.0	36.9	35.8	36.2	37.9
		職 員 給 与 費	15.1	14.1	13.5	13.3	13.6	14.9
		受 水 費	28.4	28.8	29.5	30.0	28.6	17.5
		そ の 他	18.5	19.1	18.6	20.9	21.6	29.7
		計	100.0	100.0	100.0	100.0	100.0	100.0
	伸 対 前 年 率 度	資 本 費	▲0.2	▲0.5	▲2.9	▲4.0	▲2.5	▲0.1
		職 員 給 与 費	▲0.3	▲7.7	▲4.1	▲2.0	▲1.8	▲5.2
		受 水 費	7.4	1.0	2.2	1.1	▲8.3	▲3.3
		そ の 他	▲0.5	2.7	▲2.6	2.3	▲0.3	▲0.7
		計	1.8	▲0.6	0.1	▲1.0	▲3.7	▲1.6
供給単価 / 給水原価		96.0	96.6	96.5	97.1	100.8	101.2	

(注) 1 供給単価＝給水収益÷年間総有収水量

2 資 本 費＝（減価償却費＋企業債利息）÷年間総有収水量

3 費用合計＝〔経常費用－（受託工事費＋附帯工事費＋材料売却原価＋不用品売却原価）〕  
÷年間総有収水量

4 平成22年度は、東日本大震災の影響により算出できない女川町の数値を除いている。

(エ) 上水道事業の料金の状況

上水道事業の料金設定（家庭用10 m<sup>3</sup>当たり・消費税込み）状況をみると、1,000円以上1,500円未満が4事業(12.1%)、1,500円以上2,000円未満が14事業(42.4%)、2,000円以上2,500円未満が10事業(30.3%)、2,500円以上3,000円未満が5事業(15.2%)となっており、前年度に比べ500円以上1,000円未満及び2,500円以上3,000円未満がそれぞれ皆減している。

また、料金改定を行ったのは7事業（皆増）で、全体の21.2%を占めている。

このように、各事業（団体）間の料金格差は改定により若干小さくなったものの依然として大きい状態にあり、最高は2,865円（涌谷町）、最低は1,200円（女川町）となっている。

第9表 上水道事業の料金の推移（家庭用10m<sup>3</sup>当たり）

（単位：事業、％）

年度 項目	18		19		20		21		22		対前年度比較	
	事業数	構成比	事業数	構成比	事業数	構成比	事業数	構成比	事業数	構成比	b - a	(c/a)
											c	×100
500円未満	0	0.0	0	0.0	0	0.0	0	0.0	0	0.0	0	—
500円以上1,000円未満	1	2.9	1	2.9	1	2.9	1	3.0	0	0.0	▲1	皆減
1,000円以上1,500円未満	3	8.8	3	8.8	3	8.8	3	9.1	4	12.1	1	33.3
1,500円以上2,000円未満	12	35.3	12	35.3	12	35.3	12	36.4	14	42.4	2	16.7
2,000円以上2,500円未満	13	38.2	13	38.2	12	35.3	11	33.3	10	30.3	▲1	▲9.1
2,500円以上3,000円未満	4	11.8	4	11.8	5	14.7	5	15.2	5	15.2	0	0.0
3,000円以上	1	2.9	1	2.9	1	2.9	1	3.0	0	0.0	▲1	皆減
合計	34	100.0	34	100.0	34	100.0	33	100.0	33	100.0	0	0.0

（注）事業数（建設中のものを除く。）は、年度末現在の数である。

第10表 上水道事業料金改定状況の推移

（単位：事業、％）

年度 項目	18	19	20	21	22	対前年度比較	
						b - a	(c/a)
	a	b	c	×100			
末端給水事業 A	34	34	34	33	33	0	0.0
料金改定事業 B	6	1	1	0	7	7	皆増
改定割合 B/A	17.6	2.9	2.9	0.0	21.2	21.2	—

イ 簡易水道事業（法非適用）

（ア）収支の状況

簡易水道事業の収益的収支における総収益は10億77百万円で、前年度に比べ35百万円（3.2％）減少しており、総費用は6億76百万円で、前年度に比べ34百万円（4.8％）減少している。その結果、収支差引では4億円の黒字となり、前年度に比べ黒字が1百万円（0.3％）減少している。

資本的収支における収入は5億49百万円で、前年度に比べ3億47百万円（38.7％）減少しており、支出は9億18百万円で、前年度に比べ3億82百万円（29.4％）減少している。その結果、収支差引では3億69百万円の赤字となり、前年度に比べ赤字が35百万円（8.7％）減少している。

資本的収支の内訳を見ると、支出では建設改良費が2億56百万円で、前年度に比べ1億27百万円（33.2％）減少しており、地方債償還金が6億62百万円で、前年度に比べ2億55百万円（27.8％）減少している。これに対し収入では地方債が49百万円で、前年度に比べ3億15百万円（86.5％）減少しており、他会計繰入金が3億55百万円で、前年度に比べ4百万円（1.0％）減少している。

収益的収支と資本的収支を合わせた収支再差引は31百万円の黒字で、これに前年度からの繰越財源等を調整した実質収支は58百万円の黒字となり、前年度に比べ黒字が4百万円（7.3％）増加している。

第11表 簡易水道事業の収支状況の推移

(単位：百万円、%、人)

項 目		年 度					対前年度比較			
		18	19	20	21 a	22 b	b - a c	(c/a) ×100		
収 益 的 収 支	収 入	総 収 益 A	1,190	1,188	1,085	1,112	1,077	▲ 35	▲ 3.2	
		営 業 収 益	811	766	651	648	610	▲ 38	▲ 5.9	
		う ち	料 金 収 入	805	758	638	631	598	▲ 33	▲ 5.3
			受託工事収益	0	0	4	8	3	▲ 5	▲ 61.2
		そ の 他	6	8	9	9	9	▲ 0	▲ 0.2	
		営 業 外 収 益	379	422	434	464	467	3	0.7	
	支 出	う ち	他会計繰入金	365	394	427	459	466	7	1.6
		総 費 用 B	871	817	765	710	676	▲ 34	▲ 4.8	
		営 業 費 用	560	528	505	483	459	▲ 24	▲ 4.9	
		う ち	職員給与費	121	124	105	93	102	9	10.1
営 業 外 費 用		311	289	260	228	217	▲ 10	▲ 4.5		
う ち	支払利息	304	273	240	218	194	▲ 24	▲ 10.9		
収 支 差 引 (A-B) C		319	371	320	401	400	▲ 1	▲ 0.3		
資 本 的 収 支	収 入	資 本 的 収 入 D	629	807	1,133	896	549	▲ 347	▲ 38.7	
		地 方 債	154	162	449	364	49	▲ 315	▲ 86.5	
		他 会 計 繰 入 金	320	329	339	358	355	▲ 4	▲ 1.0	
		工 事 負 担 金	0	0	0	4	0	▲ 4	皆減	
		国・県補助金	121	168	190	166	119	▲ 47	▲ 28.1	
		そ の 他	34	147	155	3	26	23	748.5	
	支 出	資 本 的 支 出 E	967	1,165	1,400	1,300	918	▲ 382	▲ 29.4	
		建 設 改 良 費	384	374	543	383	256	▲ 127	▲ 33.2	
		地 方 債 償 還 金 e	582	791	858	917	662	▲ 255	▲ 27.8	
		そ の 他	0	0	0	0	0	0	—	
収 支 差 引 (D-E) F		▲ 337	▲ 358	▲ 267	▲ 405	▲ 369	35	▲ 8.7		
収 支 再 差 引 (C+F) G		▲ 18	13	52	▲ 3	31	34	▲ 1,029.5		
積 立 金 H		53	28	23	24	23	▲ 1	▲ 4.3		
前年度からの繰越金 I		145	71	56	86	58	▲ 27	▲ 31.8		
前年度繰上充用金 J		0	0	0	0	0	0	—		
形 式 収 支 (G-H+I-J) K		74	56	86	58	66	8	13.6		
翌年度に繰越すべき財源 L		14	0	36	4	8	4	100.6		
実 質 収 支 (K-L)		60	56	50	54	58	4	7.3		
う ち	黒 字	60	56	50	54	58	4	7.3		
	赤 字	0	0	0	0	0	0	—		
職 員 数		17	15	15	14	15	1	7.1		
収 益 的 収 支 比 率 A/(B+e)		81.9	73.9	66.9	68.3	80.4	12	17.7		

(イ) 給水原価及び料金の状況

簡易水道事業の給水量1m<sup>3</sup>当たりの給水原価は559円27銭で、前年度に比べ50円48銭(9.9%)増加している。

供給単価は244円76銭で、前年度に比べ1円34銭(0.6%)増加しており、給水原価に対する料金回収率は43.8%で、前年度に比べ4.1ポイント低下している。

また、家庭用10m<sup>3</sup>当たりの料金(消費税込み)は、1,000円以上1,500円未満の事業が1事業(14.3%)、1,500円以上2,000円未満の事業が2事業(28.6%)、2,000円以上2,500円未満の事業が2事業(28.6%)、2,500円以上3,000円未満の事業が2事業(28.6%)で前年度と変わらない。

このように、各事業(団体)間の料金格差が依然として大きい状態にあり、最高は2,520円(大崎市)、最低は1,200円(女川町)となっている。

第12表 供給単価及び給水原価の状況の推移(給水量1m<sup>3</sup>当たり)

(単位:円、%)

項目	年度	18	19	20	21	22	対前年度比較	
							b-a	(c/a)
					a	b	c	×100
供給単価	A	255.97	254.44	246.00	243.42	244.76	1.34	0.6
給水原価	B	461.22	471.17	518.99	508.79	559.27	50.48	9.9
料金回収率	A/B	55.5	54.0	47.4	47.8	43.8	▲4.1	—

(注)平成22年度は、東日本大震災の影響により算出できない女川町の数値を除いている。

第13表 簡易水道事業の料金の推移(家庭用10m<sup>3</sup>当たり)

(単位:事業、%)

項目	年度		18		19		20		21		22		対前年度比較	
	事業数	構成比	事業数	構成比	事業数	構成比	事業数	構成比	事業数	構成比	事業数	構成比	b-a	(c/a)
													c	×100
500円未満	0	0.0	0	0.0	0	0.0	0	0.0	0	0.0	0	0.0	0	—
500円以上1,000円未満	0	0.0	0	0.0	0	0.0	0	0.0	0	0.0	0	0.0	0	—
1,000円以上1,500円未満	1	11.1	1	14.3	1	14.3	1	14.3	1	14.3	1	14.3	0	0.0
1,500円以上2,000円未満	2	22.2	2	28.6	2	28.6	2	28.6	2	28.6	2	28.6	0	0.0
2,000円以上2,500円未満	5	55.6	3	42.9	2	28.6	2	28.6	2	28.6	2	28.6	0	0.0
2,500円以上3,000円未満	1	11.1	1	14.3	2	28.6	2	28.6	2	28.6	2	28.6	0	0.0
3,000円以上	0	0.0	0	0.0	0	0.0	0	0.0	0	0.0	0	0.0	0	—
合計	9	100.0	7	100.0	7	100.0	7	100.0	7	100.0	7	100.0	0	0.0

(注)事業数(建設中のものを除く。)は、年度末現在の数である。

## 2 工業用水道事業

### (1) 事業の概要

工業用水道事業は村田町の1事業のみで、工業団地への給水を行っている。

この工業用水道事業は、昭和57年6月から宮城県土地開発公社が自家用工業用水として給水を開始していたものを、平成3年4月に村田町が同公社から施設の無償譲渡を受け事業を行っているものである。現在配水能力は1,000m<sup>3</sup>/日で、4事業所に対し、年間総配水量121千m<sup>3</sup>を給水している。

### (2) 経営状況

#### ア 損益収支の状況

工業用水道事業の経常収益は11百万円、経常費用は11百万円となっており、この結果、経常収支比率が104.8%となり、前年度から1.1ポイント低下している。

また、経常収益に特別利益を加えた総収益及び経常費用に特別損失を加えた総費用は、それぞれ経常収益及び経常費用と同額である。

#### イ 資本収支の状況

村田町の工業用水道事業は、無償譲渡を受けた施設で事業を行っており、平成14年度においては建設改良費が計上されていたが、その後新たな建設改良はなく、資本収支は発生していない。

第1表 工業用水道事業の損益収支状況の推移

(単位：百万円、%、人)

項目		年度					対前年度比較	
		18	19	20	21	22	b - a	(c/a)
					a	b	c	×100
総	収 益 A	11	11	11	11	11	▲ 0	▲0.8
	経 常 収 益 B	11	11	11	11	11	▲ 0	▲0.8
	営 業 収 益 C	11	11	11	11	11	0	0.0
	うち料金収入	11	11	11	11	11	0	0.0
	うち受託工事収益 D	0	0	0	0	0	0	—
	特 別 利 益	0	0	0	0	0	0	—
総	費 用 E	10	10	10	10	11	0	0.2
	経 常 費 用 F	10	10	10	10	11	0	0.2
	営 業 費 用	10	10	10	10	11	0	0.2
	うち職員給与費	0	0	0	0	0	0	—
	支 払 利 息	0	0	0	0	0	0	—
	特 別 損 失	0	0	0	0	0	0	—
	経 常 損 益	1	1	1	1	1	▲ 0	▲18.2
	経 常 利 益	1	1	1	1	1	▲ 0	▲18.2
	経 常 損 失 G	0	0	0	0	0	0	—
	純 損 益	1	1	1	1	1	▲ 0	▲18.2
	純 利 益	1	1	1	1	1	▲ 0	▲18.2
	純 損 失	0	0	0	0	0	0	—
	累 積 欠 損 金 H	0	0	0	0	0	0	—
	不 良 債 務 I	0	0	0	0	0	0	—
	経 常 収 支 比 率 B/F	110.0	110.0	108.3	105.9	104.8	▲ 1.1	—
	総 収 支 比 率 A/E	110.0	110.0	108.3	105.9	104.8	▲ 1.1	—
営業収益 に対する 割合	経 常 損 失 比 率 G/(C-D)	0.0	0.0	0.0	0.0	0.0	0.0	—
	累 積 欠 損 金 比 率 H/(C-D)	0.0	0.0	0.0	0.0	0.0	0.0	—
	不 良 債 務 比 率 I/(C-D)	0.0	0.0	0.0	0.0	0.0	0.0	—
	総 事 業 数 ( 営 業 中 ) J	1	1	1	1	1	0	0.0
	経 常 損 失 を 生 じ た 事 業 数 K	0	0	0	0	0	0	—
	累 積 欠 損 金 を 有 す る 事 業 数 L	0	0	0	0	0	0	—
	不 良 債 務 を 有 す る 事 業 数 M	0	0	0	0	0	0	—
総事業数 (営業中) に対する 割合	経 常 損 失 を 生 じ た 事 業 数 K/J	0.0	0.0	0.0	0.0	0.0	0.0	—
	累 積 欠 損 金 を 有 す る 事 業 数 L/J	0.0	0.0	0.0	0.0	0.0	0.0	—
	不 良 債 務 を 有 す る 事 業 数 M/J	0.0	0.0	0.0	0.0	0.0	0.0	—
	職 員 数	0	0	0	0	0	0	—

(注) 不良債務＝流動負債－(流動資産－翌年度へ繰り越される支出の財源充当額)

第2表 工業用水道事業の資本収支状況の推移

(単位：百万円、%)

項目		年度					対前年度比較	
		18	19	20	21 a	22 b	b - a c	(c/a) ×100
資本的支出	建設改良費	0	0	0	0	0	0	—
	企業債償還金	0	0	0	0	0	0	—
	うち建設改良費のためのもの	0	0	0	0	0	0	—
	その他の	0	0	0	0	0	0	—
	計	0	0	0	0	0	0	—
同 上 財 源	内部資金	0	0	0	0	0	0	—
	外部資金	0	0	0	0	0	0	—
	うち							
	企業債	0	0	0	0	0	0	—
	うち建設改良費のためのもの	0	0	0	0	0	0	—
	他会計出資金	0	0	0	0	0	0	—
	他会計負担金	0	0	0	0	0	0	—
	他会計借入金	0	0	0	0	0	0	—
	他会計補助金	0	0	0	0	0	0	—
国・県補助金	0	0	0	0	0	0	—	
繰越事業財源(▲)	0	0	0	0	0	0	—	
計	0	0	0	0	0	0	—	
財源不足額		0	0	0	0	0	0	—
当年度同意等債で未借入 又は未発行の額		0	0	0	0	0	0	—
実質財源不足額		0	0	0	0	0	0	—

(注) 1 内部資金=補てん財源合計額-前年度からの繰越工事資金+固定資産売却代金

2 外部資金=資本的支出額-(内部資金+財源不足額)



### 3 交通事業（自動車運送、都市高速鉄道、船舶運航）

#### (1) 事業数及び職員数

平成22年度における交通事業の事業数は3事業であり、そのうち法適用事業は自動車運送事業（仙台市営バス）と都市高速鉄道事業（仙台市営地下鉄）の2事業で、法非適用事業は船舶運航事業（塩竈市営汽船）の1事業であり、前年度と同数になっている。

職員数は960人（自動車運送事業522人、都市高速鉄道事業423人、船舶運航事業15人）で、前年度に比べ41人（4.1%）減少している。

#### (2) 施設の利用状況

##### ア 自動車運送事業における利用状況

自動車運送事業（仙台市営バス）の営業路線は584.2kmで、前年度と比べ2.0km（0.3%）増加している。在籍車両は514両（一般乗合514両）で、前年度に比べ5両（1.0%）増加している。また、年間走行キロ数は14,342千kmで、前年度に比べ314千km（2.1%）減少している。

年間輸送人員は40,677千人で、前年度に比べ1,720千人（4.4%）増加しており、1日平均輸送人員は111.4千人で、前年度に比べ4.7千人（4.4%）増加している。

乗合バスの実働1日1車当たり走行キロ数は76.4kmで、前年度に比べ2.5km（3.2%）減少しており、実働1日1車当たりの輸送人員は216.7人で、前年度に比べ7.1人（3.4%）増加している。

第1表 自動車運送事業（バス）の利用状況の推移

年 度 項 目	年 度					対前年度比較	
	18	19	20	21	22	b - a c	(c/a) ×100(%)
営 業 路 線 (km)	566.5	570.2	582.2	582.2	584.2	2.0	0.3
在 籍 車 両 数 (両)	(494) 497	(493) 495	(499) 501	(509) 509	(514) 514	(5) 5	(1.0) 1.0
年 間 輸 送 人 員 (千人)	(39,575) 39,790	(38,239) 38,501	(38,939) 39,203	(38,957) 38,957	(40,677) 40,677	1,720 1,720	4.4 4.4
1 日 平 均 輸 送 人 員 (千人)	(108.4) 109.0	(104.5) 105.2	(106.7) 107.4	(106.7) 106.7	(111.4) 111.4	4.7 4.7	4.4 4.4
年 間 走 行 キ ロ 数 (千km)	(15,416) 15,460	(14,387) 14,437	(14,426) 14,475	(14,656) 14,656	(14,342) 14,342	▲314 ▲314	▲2.1 ▲2.1
実働1日1車当たり 輸 送 人 員 (人)	(219.4) 219.3	(212.0) 212.5	(213.8) 214.4	(209.6) 209.6	(216.7) 216.7	7.1 7.1	3.4 3.4
実働1日1車当たり 走 行 キ ロ 数 (km)	(85.5) 85.2	(79.7) 79.7	(79.2) 79.2	(78.9) 78.9	(76.4) 76.4	▲2.5 ▲2.5	▲3.2 ▲3.2

(注) ( ) 内は、乗合バス分で内書である。

イ 都市高速鉄道事業における利用状況

都市高速鉄道事業（仙台市営地下鉄）の営業路線は14.8km、在籍車両は84両で前年度と同数となっており、年間走行キロ数は1,681千kmで、前年度に比べ47千km（2.7%）減少している。

年間輸送人員は54,448千人で、前年度に比べ681千人（1.2%）減少しており、1日平均輸送人員は149.2千人で、前年度に比べ1.8千人（1.2%）減少している。

実働1日1車当たり走行キロ数は299kmで、前年度に比べ11km（3.8%）増加しており、実働1日1車当たり輸送人員は2,418人で、前年度に比べ119.0人（5.2%）増加している。

第2表 都市高速鉄道事業（地下鉄）の利用状況の推移

項目	年 度					対前年度比較	
	18	19	20	21	22	b - a	(c/a)
				a	b	c	×100(%)
営業路線 (km)	14.8	14.8	14.8	14.8	14.8	0.0	0.0
在籍車両数 (両)	84	84	84	84	84	0	0.0
年間輸送人員 (千人)	58,609	57,689	56,718	55,129	54,448	▲681	▲1.2
1日平均輸送人員 (千人)	160.6	157.6	155.4	151.0	149.2	▲1.8	▲1.2
年間走行キロ数 (千km)	1,727	1,733	1,729	1,728	1,681	▲47	▲2.7
実働1日1車当たり輸送人員 (人)	2,528	2,481	2,449	2,299	2,418	119.0	5.2
実働1日1車当たり走行キロ数 (km)	298	298	299	288	299	11	3.8

ウ 船舶運航事業における利用状況

船舶運航事業の営業航路は11.6km、在籍船舶数は3隻で、それぞれ前年度と同数になっている。

年間運航キロ数は57千kmで、前年度に比べ2千km（3.4%）減少しており、1日平均運航キロ数は156kmで、前年度に比べ6km（3.7%）減少している。

年間輸送人員は171千人で、前年度に比べ7千人（3.9%）減少しており、1日平均輸送人員は468人で、前年度に比べ20人（4.1%）減少している。

第3表 船舶運航事業の利用状況の推移

項目	年 度					対前年度比較	
	18	19	20	21	22	b - a	(c/a)
				a	b	c	×100(%)
営業航路 (km)	29.8	11.6	11.6	11.6	11.6	0.0	0.0
在籍船舶数 (隻)	4	3	3	3	3	0	0.0
年間輸送人員 (千人)	205	186	181	178	171	▲7	▲3.9
1日平均輸送人員 (人)	562	508	496	488	468	▲20	▲4.1
年間運航キロ数 (千km)	69	54	54	59	57	▲2	▲3.4
1日平均運航キロ数 (km)	189	148	148	162	156	▲6	▲3.7

### (3) 経営状況

#### ア 自動車運送事業（法適用）

##### （ア）損益収支の状況

自動車運送事業の経常収益は102億44百万円、経常費用は104億6百万円となっており、この結果、経常収支比率は98.4%となり、前年度に比べ0.6ポイント上昇している。

経常損益は1億62百万円の経常損失が生じており、前年度に比べ67百万円（29.2%）減少している。

経常損益に特別損益を加減した純損益をみると、1億62百万円の純損失が生じており、前年度に比べ67百万円（29.2%）減少している。

累積欠損金は52億79百万円で、前年度に比べ1億62百万円（3.2%）増加している。

なお、車キロ当たりの収入と費用についてみると、収入は505円30銭で、前年度に比べ2円27銭（0.4%）の減少、費用は710円36銭で、前年度に比べ7円37銭（1.0%）の増加となっており、費用が収入を205円6銭上回っている。

##### （イ）資本収支の状況

自動車運送事業の資本的支出は7億45百万円で、前年度に比べ1億92百万円（20.5%）減少している。

このうち、建設改良費は4億4百万円で、前年度に比べ2億10百万円（34.1%）減少しており、企業債償還金は3億40百万円で、前年度に比べ18百万円（5.5%）増加している。

資本的支出の財源は、外部資金が企業債等の3億98百万円であり、内部資金（資本的収入が資本的支出に不足する分の補てん財源）が損益勘定留保資金等の18百万円である。

なお、資本的支出に占める建設改良費の割合は54.2%で、前年度に比べ11.3ポイント低下しており、建設改良のための企業債償還金の割合は45.6%で、前年度に比べ11.2ポイント上昇している。

第4表 自動車運送事業の損益収支状況の推移

(単位:百万円、%)

項 目	年 度	18	19	20	21 a	22 b	対前年度比較	
							b - a	(c/a)
							c	×100
総 収 益 A		11,308	10,536	10,652	10,290	10,244	▲46	▲0.4
経 常 収 益 B		11,307	10,535	10,508	10,290	10,244	▲46	▲0.4
営 業 収 益 C		8,470	7,617	7,598	7,439	7,247	▲191	▲2.6
うち料金収入		8,234	7,354	7,336	7,191	7,000	▲192	▲2.7
特 別 利 益		1	1	144	0	0	0	—
総 費 用 D		11,154	10,835	10,729	10,519	10,406	▲113	▲1.1
経 常 費 用 E		11,142	10,835	10,729	10,518	10,406	▲113	▲1.1
営 業 費 用		11,078	10,783	10,599	10,303	10,188	▲116	▲1.1
うち職員給与費		7,177	6,880	6,243	5,758	5,383	▲375	▲6.5
支 払 利 息		33	20	17	15	17	2	14.6
特 別 損 失		12	0	0	0	0	▲0	皆減
経 常 損 益		165	▲300	▲221	▲228	▲162	67	▲29.2
経 常 利 益		165	0	0	0	0	0	—
経 常 損 失 F		0	300	221	228	162	▲67	▲29.2
純 損 益		154	▲299	▲77	▲229	▲162	67	▲29.2
純 利 益		154	0	0	0	0	0	—
純 損 失		0	299	77	229	162	▲67	▲29.2
累 積 欠 損 金 G		4,512	4,812	4,889	5,117	5,279	162	3.2
不 良 債 務 H		0	534	622	553	546	▲6	▲1.1
経 常 収 支 比 率 B/E		101.5	97.2	97.9	97.8	98.4	0.6	—
総 収 支 比 率 A/D		101.4	97.2	99.3	97.8	98.4	0.6	—
営業収益 に対する 割合	経 常 損 失 比 率 F/C	0.0	3.9	2.9	3.1	2.2	▲0.9	—
	累 積 欠 損 金 比 率 G/C	53.3	63.2	64.3	68.8	72.8	4.0	—
	不 良 債 務 比 率 H/C	0.0	7.0	8.2	7.4	7.5	0.1	—
総 事 業 数 ( 営 業 中 ) I		1	1	1	1	1	0.0	0.0
経 常 損 失 を 生 じ た 事 業 数 J		0	1	1	1	1	0.0	0.0
累 積 欠 損 金 を 有 す る 事 業 数 K		1	1	1	1	1	0.0	0.0
不 良 債 務 を 有 す る 事 業 数 L		0	1	1	1	1	0.0	0.0
総事業数 (営業中) に対する 割合	経 常 損 失 を 生 じ た 事 業 数 J / I	0.0	100.0	100.0	100.0	100.0	0.0	—
	累 積 欠 損 金 を 有 す る 事 業 数 K / I	100.0	100.0	100.0	100.0	100.0	0.0	—
	不 良 債 務 を 有 す る 事 業 数 L / I	0.0	100.0	100.0	100.0	100.0	0.0	—
車 キ ロ 当 たり 収 入 ( 円 )		547.87	527.60	524.91	507.57	505.30	▲2.27	▲0.4
車 キ ロ 当 たり 費 用 ( 円 )		716.56	746.90	729.46	702.99	710.36	7.37	1.0
料金収入 に対する 割合	職 員 給 与 費	87.2	93.6	85.1	80.1	76.9	▲3.2	—
	企 業 債 利 息	0.4	0.3	0.2	0.2	0.2	0.0	—
	企 業 債 償 還 金	7.2	5.1	4.5	4.5	4.9	0.4	—

(注) 不良債務=流動負債-(流動資産-翌年度へ繰り越される支出の財源充当額)

第5表 自動車運送事業の資本収支状況の推移

(単位：百万円、%)

項 目	年 度	18	19	20	21	22	対前年度比較		
							b - a	(c/a) ×100	
					a	b	c		
資本的支出	建設改良費	359	376	414	614	404	▲210	▲34.1	
	企業債償還金	591	378	332	322	340	18	5.5	
	うち建設改良費のためのもの	591	378	332	322	340	18	5.5	
	その他の	22	602	215	1	1	0	24.5	
	計	972	1,356	961	937	745	▲192	▲20.5	
同 上 財 源	内部資金	369	32	18	26	18	▲8	▲32.1	
	外部資金	447	463	498	711	398	▲313	▲44.0	
	外部資金のうち	企業債	250	272	335	552	365	▲187	▲33.9
		うち建設改良費のためのもの	250	272	335	552	365	▲187	▲33.9
		他会計出資金	91	87	84	97	55	▲42	▲43.3
		他会計負担金	0	0	0	0	0	0	—
		他会計借入金	0	0	0	0	0	0	—
		他会計補助金	61	61	44	33	5	▲28	▲85.1
		国・県補助金	44	43	35	29	26	▲3	▲11.6
		繰越事業財源(▲)	0	0	0	0	53	53	皆増
計	816	495	516	737	416	▲321	▲43.6		
財源不足額	156	861	445	200	329	130	64.9		
当年度同意等債で未借入又は未発行の額	0	0	0	0	0	0	—		
実質財源不足額	156	861	445	200	329	130	64.9		

(注) 1 内部資金=補てん財源合計額-前年度からの繰越工事資金+固定資産売却代金

2 外部資金=資本的支出額-(内部資金+財源不足額)

第6表 自動車運送事業の料金改定の状況

区 分	乗 合				貸 切		
	実施日	改定率(%)	均一制(円)	対キ口制		実施日	改定率(%)
				初乗り(円)	賃率(円銭)		
前々々回	H2.3.5	平均 5.3 基準賃率 4.9	(170) (180) (190)	130	32.20	—	—
前々回	H4.3.1	平均 8.0	(170) (180) (190)	140	34.80	—	—
前回	H7.3.1	平均 6.8	—	150	37.40	—	—
現 行	H9.4.14	平均 1.2	—	150	38.10	—	—

(注) ( ) は、暫定的に従来の170円を3区分にして残した際の数値である。

## イ 都市高速鉄道事業（法適用）

### （ア）事業の概要

都市高速鉄道事業は、交通渋滞などの車社会の課題を克服し、新しい総合交通体系の確立を目指して、昭和55年度から着工し、仙台市泉区七北田（八乙女駅）を起点とし、仙台市太白区大野田（富沢駅）に至る南北線総延長14.35km（営業キロ13.59km）で、昭和62年7月15日開業した。

その後、昭和63年度から八乙女・泉中央間の延伸事業を行い、平成4年7月供用を開始し、営業キロは14.8kmとなっている。

一方、仙台市太白区八木山（動物公園駅（仮称））を起点とし、仙台市若林区荒井（荒井駅（仮称））に至る東西線（約13.9km）は、平成18年度から着工し、平成27年度の開業を目標に整備中である。

### （イ）損益収支の状況

都市高速鉄道事業の経常収益は142億32百万円、経常費用は117億52百万円となっており、この結果、経常収支比率は121.1%となり、前年度に比べ5.5ポイント上昇している。

経常損益は24億80百万円の経常利益が生じており、前年度に比べ5億81百万円（30.6%）増加している。

経常損益に特別損益を加減した純損益をみると、経常損益と同様に24億80百万円の純利益が生じている。

### （ウ）資本収支の状況

都市高速鉄道事業の資本的支出は276億29百万円で、前年度に比べ199億14百万円（41.9%）減少している。

このうち、建設改良費は141億58百万円で、前年度に比べ176億31百万円（55.5%）減少しており、企業債償還金は134億71百万円で、前年度と比べ22億82百万円（14.5%）減少している。

資本的支出の財源は、外部資金が企業債等の209億73百万円であり、内部資金（資本的収入が資本的支出に不足する分の補てん財源）が消費税及び地方消費税資本的収支調整額等の42億26百万円である。

なお、資本的支出に占める建設改良費の割合は51.2%で、前年度に比べ15.7ポイント低下しており、建設改良のための企業債償還金の割合は32.7%で、前年度に比べ7.0ポイント上昇している。

第7表 都市高速鉄道事業の損益収支状況の推移

(単位:百万円、%)

項 目	年 度	18	19	20	21	22	対前年度比較	
							b - a	(c/a) ×100
					a	b	c	
総 収 益	A	13,620	14,000	14,131	14,045	14,232	187	1.3
経 常 収 益	B	13,620	13,999	14,131	14,045	14,232	187	1.3
営 業 収 益	C	12,249	12,013	11,689	11,250	10,892	▲358	▲3.2
うち料金収入		11,237	10,868	10,588	10,257	9,998	▲259	▲2.5
特 別 利 益		0	1	0	0	0	▲0	皆減
総 費 用	D	14,970	14,386	12,763	12,147	11,752	▲395	▲3.2
経 常 費 用	E	14,926	14,386	12,763	12,146	11,752	▲394	▲3.2
営 業 費 用		9,832	9,601	9,401	9,631	9,515	▲117	▲1.2
うち職員給与費		2,930	2,834	2,679	2,923	2,724	▲199	▲6.8
支 払 利 息		5,081	4,772	3,346	2,500	2,224	▲276	▲11.1
特 別 損 失		44	0	0	1	0	▲1	▲97.8
経 常 損 益		▲1,306	▲388	1,368	1,899	2,480	581	30.6
経 常 利 益		0	0	1,368	1,899	2,480	581	30.6
経 常 損 失	F	1,306	388	0	0	0	0	—
純 損 益		▲1,350	▲387	1,368	1,899	2,480	581	30.6
純 利 益		0	0	1,368	1,899	2,480	581	30.6
純 損 失		1,350	387	0	0	0	0	—
累 積 欠 損 金	G	109,565	109,952	108,584	106,685	104,205	▲2,480	▲2.3
不 良 債 務	H	5,717	5,514	3,667	2,521	2,430	▲91	▲3.6
経 常 収 支 比 率 B/E		91.3	97.3	110.7	115.6	121.1	5.5	—
総 収 支 比 率 A/D		91.0	97.3	110.7	115.6	121.1	5.5	—
営業収益 に対する 割 合	経 常 損 失 比 率 F/C	10.7	3.2	0.0	0.0	0.0	0.0	—
	累 積 欠 損 金 比 率 G/C	894.5	915.3	928.9	948.3	956.7	8.4	—
	不 良 債 務 比 率 H/C	46.7	45.9	31.4	22.4	22.3	▲0.1	—
総 事 業 数 ( 営 業 中 )	I	1	1	1	1	1	0.0	0.0
経 常 損 失 を 生 じ た 事 業 数	J	1	1	0	0	0	0.0	—
累 積 欠 損 金 を 有 す る 事 業 数	K	1	1	1	1	1	0.0	0.0
不 良 債 務 を 有 す る 事 業 数	L	1	1	1	1	1	0.0	0.0
総事業数 (営業中) に対する 割 合	経 常 損 失 を 生 じ た 事 業 数 J / I	100.0	100.0	0.0	0.0	0.0	0.0	—
	累 積 欠 損 金 を 有 す る 事 業 数 K / I	100.0	100.0	100.0	100.0	100.0	0.0	—
	不 良 債 務 を 有 す る 事 業 数 L / I	100.0	100.0	100.0	100.0	100.0	0.0	—

(注) 不良債務＝流動負債－(流動資産－翌年度へ繰り越される支出の財源充当額)

第8表 都市高速鉄道事業の資本収支状況の推移

(単位:百万円、%)

年 度		18	19	20	21	22	対前年度比較		
							b - a	(c/a)	
項 目					a	b	c	×100	
									資本的支出
	企業債償還金	10,911	20,353	35,311	15,753	13,471	▲ 2,282	▲14.5	
	うち建設改良費のためのもの	9,662	18,268	32,293	12,223	9,027	▲ 3,196	▲26.1	
	その他の	0	0	23	0	0	▲0	皆減	
	計	20,751	32,481	49,590	47,543	27,629	▲ 19,914	▲41.9	
同 上 財 源	内部資金	2,705	239	73	2,824	4,226	1,402	49.6	
	外部資金	18,046	28,916	45,850	42,198	20,973	▲ 21,225	▲50.3	
	企業債	企業債	12,088	21,790	37,161	19,963	15,001	▲ 4,962	▲24.9
		うち建設改良費のためのもの	4,065	5,338	6,164	10,186	8,838	▲ 1,348	▲13.2
	外部資金のうち	他会計出資金	1,861	2,377	2,815	6,135	2,566	▲ 3,569	▲58.2
		他会計負担金	0	0	0	0	0	0	—
		他会計借入金	181	354	612	656	667	10	1.6
		他会計補助金	1,946	2,437	2,880	7,711	2,781	▲ 4,929	▲63.9
		国・県補助金	1,579	1,855	2,344	6,786	2,427	▲ 4,359	▲64.2
		繰越事業財源(▲)	0	0	0	0	3,769	3,769	皆増
	計	20,751	29,155	45,923	45,022	25,199	▲ 19,823	▲44.0	
財源不足額		0	3,326	3,667	2,521	2,430	▲ 91	▲3.6	
当年度同意等債で未借入又は未発行の額		0	0	0	0	0	0	—	
実質財源不足額		0	3,326	3,667	2,521	2,430	▲ 91	▲3.6	

(注) 1 内部資金＝補てん財源合計額－前年度からの繰越工事資金＋固定資産売却代金

2 外部資金＝資本的支出額－(内部資金＋財源不足額)

## ウ 船舶運航事業(法非適用)

船舶運航事業の収益的収支における総収益は2億12百万円で、前年度に比べ2百万円(0.8%)増加しており、総費用は1億91百万円で、前年度に比べ1百万円(0.6%)増加している。その結果、収支差引では21百万円の黒字となり、前年度に比べ1百万円(3.0%)増加している。

資本的収支における収入は4百万円で、前年度に比べ74千円(1.8%)増加している。支出は25百万円で、前年度に比べ1百万円(2.7%)増加している。その結果、収支差引では21百万円の赤字となり、前年度に比べ赤字が1百万円(2.9%)増加している。

資本的収支の内訳をみると、支出では地方債償還金が25百万円で、前年度に比べ1百万円(2.7%)増加している。

収益的収支と資本的収支を合わせた収支再差引はほぼ均衡しており、これに前年度からの繰越財源等を調整した実質収支もほぼ均衡している。

なお、収益的収支比率は98.1%で、前年度と同数になっている。



第9表 船舶運航事業の収支状況の推移

(単位：百万円、%、人)

項目		年 度					対前年度比較	
		18	19	20	21	22	b - a	(c/a)
					a	b	c	×100
収 益 的 収 支	総 収 益 A	222	191	205	210	212	2	0.8
	営 業 収 益	100	94	93	90	83	▲7	▲ 7.6
	うち料金収入	100	94	93	90	83	▲7	▲ 7.6
	営 業 外 収 益	122	97	112	120	128	9	7.2
	うち他会計繰入金	79	51	66	57	83	25	44.4
	総 費 用 B	209	178	185	190	191	1	0.6
	営 業 費 用	203	170	179	184	184	▲0	▲ 0.2
	うち職員給与費	143	121	127	130	131	1	0.9
	営 業 外 費 用	5	8	6	6	7	1	25.9
	うち支払利息	4	3	3	2	2	▲1	▲ 30.4
収 支 差 引 (A-B) C	13	13	20	20	21	1	3.0	
資 本 的 収 支	資 本 的 収 入 D	28	0	4	4	4	0	1.8
	地 方 債	0	0	0	0	0	0	—
	他 会 計 繰 入 金	28	0	4	4	4	0	1.8
	工 事 負 担 金	0	0	0	0	0	0	—
	国・県補助金	0	0	0	0	0	0	—
	そ の 他	0	0	0	0	0	0	—
	資 本 的 支 出 E	41	13	23	24	25	1	2.7
	建 設 改 良 費	0	0	0	0	0	0	—
	地 方 債 償 還 金 e	41	13	23	24	25	1	2.7
	そ の 他	0	0	0	0	0	0	—
収 支 差 引 (D-E) F	▲13	▲13	▲19	▲20	▲21	▲1	2.9	
収 支 再 差 引 (C+F) G	0	0	1	0	0	0	皆増	
積 立 金 H	0	0	0	0	0	0	—	
前年度からの繰越金 I	0	0	0	0	0	0	—	
前年度繰上充用金 J	0	0	0	0	0	0	—	
形 式 収 支 (G-H+I-J) K	0	0	1	0	0	0	皆増	
翌年度に繰越すべき財源 L	0	0	0	0	0	0	—	
実 質 収 支 (K-L) M	0	0	1	0	0	0	皆増	
うち	黒	0	0	1	0	0	0	皆増
	赤	0	0	0	0	0	0	—
職 員 数	22	15	15	15	15	0	0.0	
収 益 的 収 支 比 率 A/(B+e)	88.8	100.0	98.6	98.1	98.1	0.0	—	

#### 4 ガス事業

##### (1) 事業数及び職員数

平成22年度におけるガス事業の事業数は2事業（仙台市、気仙沼市）で、前年度と同数となっている。

職員数は383人（仙台市375人、気仙沼市8人）で、前年度に比べ39人（9.2%）減少している。

##### (2) 施設の利用状況

ガス事業法に基づくガス供給戸数（現在供給戸数）は36万2,806戸で、前年度に比べ2,308戸（0.6%）減少している。このうち一般ガス供給戸数は36万145戸で全体の99.3%を占めているものの、前年度に比べ2,184戸（0.6%）減少している。また、供給区域内戸数に対する一般ガスの現在供給戸数の割合でみた普及率は71.1%で、前年度に比べ1.7ポイント低下している。

年間ガス販売量は12,950千m<sup>3</sup>で、前年度に比べ540千m<sup>3</sup>（4.3%）増加しており、年間ガス生産購入量は12,929千m<sup>3</sup>（生産量7,928千m<sup>3</sup>、購入ガス5,001千m<sup>3</sup>）で、前年度に比べ358千m<sup>3</sup>（2.9%）増加している。

また、有収率は100.1%で、前年度に比べ1.4ポイント上昇している。

なお、年間ガス販売量を事業団体別にみると、仙台市が12,903千m<sup>3</sup>（一般ガス12,862千m<sup>3</sup>、簡易ガス41千m<sup>3</sup>）で、全体の99.6%となっている。

第1表 施設利用状況の推移

年 度		18	19	20	21	22	対前年度比較	
							b - a	(c/a)
項 目		a	b	c	×100(%)			
					供給区域内戸数 (戸) A	481,723	486,685	492,896
現在供給戸数	一般ガス (戸) B	364,557	364,561	363,979	362,329	360,145	▲2,184	▲0.6
	簡易ガス (戸)	3,164	3,164	2,867	2,785	2,661	▲124	▲4.5
	計 (戸)	367,721	367,725	366,846	365,114	362,806	▲2,308	▲0.6
普及率 B/A (%)	75.7	74.9	73.8	72.8	71.1	▲1.7	—	
ガスホルダー能力 (m <sup>3</sup> /日)	93,106	93,106	93,106	93,106	93,106	0	0.0	
年間ガス販売量 (千m <sup>3</sup> ) C	9,838	10,985	11,706	12,410	12,950	540	4.3	
年間ガス生産購入量 (千m <sup>3</sup> )	9,863	11,102	11,898	12,571	12,929	358	2.9	
内 訳	年間生産量 (千m <sup>3</sup> )	8,105	6,907	7,968	8,894	7,928	▲966	▲10.9
	年間購入量 (千m <sup>3</sup> )	1,757	4,194	3,929	3,677	5,001	1,324	36.0
年間自家使用量 (千m <sup>3</sup> ) D	48	50	49	48	50	2	3.5	
年間勘定外ガス量 (千m <sup>3</sup> ) E	▲75	23	95	114	▲63	▲177	—	
有収率 C/(C+D+E) (%)	100.3	99.3	98.8	98.7	100.1	1.4	—	

### (3) 経営状況

#### ア 損益収支の状況

ガス事業の経常収益は339億42百万円、経常費用は348億35百万円となっており、この結果、経常収支比率は97.4%となり、前年度に比べ6.0ポイント低下している。

経常損益は前年度に比べ20億81百万円(175.2%)減少しており、8億93百万円の経常損失が生じている。経常損益に特別損益を加減した純損益は、前年度に比べ30億67百万円(155.1%)減少しており、10億89百万円の純損失が生じている。

累積欠損金を有する事業は前年度と同様2事業で、その額は242億98百万円で、前年度に比べ10億89百万円(4.7%)増加している。

#### イ 資本収支の状況

ガス事業の資本的支出は99億5百万円で、前年度に比べ14億43百万円(12.7%)減少している。このうち、建設改良費は36億73百万円で、前年度に比べ9億10百万円(19.9%)減少しており、企業債償還金は62億29百万円で、前年度に比べ5億33百万円(7.9%)減少している。

資本的支出の財源は、外部資金が工事負担金等22億59百万円であり、内部資金(資本的収入が資本的支出に不足する分の補てん財源)が損益勘定留保資金等の76億46百万円である。

なお、資本的支出に占める建設改良費の割合は37.1%で、前年度に比べ3.3ポイント低下しており、建設改良に係る企業債償還金の割合は、支出全体の51.0%で、前年度に比べ1.2ポイント上昇している。

第2表 ガス事業の損益収支状況の推移

(単位:百万円、%)

項 目	年 度	18	19	20	21	22	対前年度比較	
							b - a	(c/a)
					a	b	c	×100
総 収 益	A	33,846	36,673	39,534	36,571	33,943	▲2,628	▲7.2
経 常 収 益	B	33,774	36,578	39,524	35,685	33,942	▲1,743	▲4.9
営 業 収 益	C	32,916	35,562	38,555	35,019	33,581	▲1,438	▲4.1
うち料金収入		30,307	31,692	34,696	31,896	30,460	▲1,436	▲4.5
うち受託工事収益	D	1,166	1,187	1,453	1,184	938	▲246	▲20.8
特 別 利 益		72	95	10	886	1	▲885	▲99.9
総 費 用	E	33,819	37,500	39,509	34,593	35,032	439	1.3
経 常 費 用	F	33,470	37,457	39,116	34,497	34,835	338	1.0
営 業 費 用		28,947	33,742	36,129	32,362	33,261	899	2.8
うち職員給与費		3,539	3,867	3,598	3,315	3,242	▲73	▲2.2
支 払 利 息		2,339	2,128	1,908	1,696	1,498	▲198	▲11.7
特 別 損 失		349	43	393	96	197	101	105.0
経 常 損 益		304	▲879	409	1,188	▲893	▲2,081	▲175.2
経 常 利 益		454	0	533	1,253	56	▲1,197	▲95.5
経 常 損 失	G	150	879	125	66	949	883	1,345.7
純 損 益		27	▲827	25	1,977	▲1,089	▲3,067	▲155.1
純 利 益		178	0	150	2,043	54	▲1,989	▲97.4
純 損 失		151	827	125	66	1,143	1,077	1,634.3
累 積 欠 損 金	H	24,384	25,212	25,186	23,209	24,298	1,089	4.7
不 良 債 務	I	0	0	0	0	0	0	—
経 常 収 支 比 率	B/F	100.9	97.7	101.0	103.4	97.4	▲6.0	—
総 収 支 比 率	A/E	100.1	97.8	100.1	105.7	96.9	▲8.8	—
営業収益 に対する 割合	経常損失比率 G/(C-D)	0.5	2.6	0.3	0.2	2.9	2.7	—
	累積欠損金比率 H/(C-D)	76.8	73.3	67.9	68.6	74.4	5.8	—
	不良債務比率 I/(C-D)	0.0	0.0	0.0	0.0	0.0	0.0	—
総事業数(営業中)	J	2	2	2	2	2	0	0.0
経常損失を生じた事業数	K	1	2	1	1	1	0	0.0
累積欠損金を有する事業数	L	2	2	2	2	2	0	0.0
不良債務を有する事業数	M	0	0	0	0	0	0	—
総事業数 (営業中) に対する 割合	経常損失を生じた事業数 K/J	50.0	100.0	50.0	50.0	50.0	0.0	—
	累積欠損金を有する事業数 L/J	100.0	100.0	100.0	100.0	100.0	0.0	—
	不良債務を有する事業数 M/J	0.0	0.0	0.0	0.0	0.0	0.0	—

(注) 不良債務＝流動負債－(流動資産－翌年度へ繰り越される支出の財源充当額)

第3表 ガス事業の資本収支状況の推移

(単位:百万円、%)

項目	年度	18	19	20	21	22	対前年度比較	
							b - a	(c/a)
					a	b	c	×100
資本的支出	建設改良費	3,190	4,403	3,498	4,582	3,673	▲910	▲19.9
	企業債償還金	6,647	6,788	6,843	6,762	6,229	▲533	▲7.9
	うち建設改良費のためのもの	6,020	6,010	5,921	5,654	5,049	▲605	▲10.7
	その他	4	4	4	4	4	▲1	▲13.6
	計	9,842	11,196	10,345	11,348	9,905	▲1,443	▲12.7
同 上 財 源	内部資金	8,862	11,070	10,273	11,261	7,646	▲3,614	▲32.1
	外部資金	979	126	72	88	2,259	2,171	2,476.2
	企業債	610	0	0	0	2,200	2,200	皆増
	うち建設改良費のためのもの	610	0	0	0	2,200	2,200	皆増
	外部資金のうち 他会計出資金	0	0	0	0	0	0	—
	他会計負担金	0	0	0	0	0	0	—
	他会計借入金	0	0	0	0	0	0	—
	他会計補助金	0	0	0	20	10	▲10	▲50.2
	国・県補助金	0	0	0	1	0	▲1	皆減
	繰越事業財源(▲)	0	0	0	0	0	0	—
計	9,842	11,196	10,345	11,348	9,905	▲1,443	▲12.7	
財源不足額	0	0	0	0	0	0	—	
当年度同意等債で未借入 または未発行の額	0	0	0	0	0	0	—	
実質財源不足額	0	0	0	0	0	0	—	

(注) 1 内部資金=補てん財源合計額-前年度からの繰越工事資金+固定資産売却代金

2 外部資金=資本的支出額-(内部資金+財源不足額)

## 5 病院事業

### (1) 事業数及び経営規模

平成22年度における県内の市町村等が経営する病院事業の数は前年度と同数の18事業で、その病院数は前年度と同数の29病院となっている。

病院を経営主体別にみると、市営が18病院、町営が7病院、一部事務組合営が4病院となっている。

【市営：7事業18病院】

仙台市、石巻市（3病院）、塩竈市、気仙沼市（2病院）、登米市（4病院）、栗原市（3病院）、大崎市（4病院）

【町営：7事業7病院】

蔵王町、川崎町、丸森町、涌谷町、美里町、女川町、南三陸町

【一部事務組合営：4事業4病院】

白石市外二町組合、黒川地域行政事務組合、加美郡保健医療福祉行政事務組合、大河原町外1市2町保健医療組合

経営規模別にみると、300床以上は前年度と同数の7病院、200床以上300床未満も前年度と同数の1病院、100床以上200床未満も前年度と同数の6病院、50床以上100床未満は前年度に比べ1病院減少し9病院、50床未満は前年度に比べ1病院増加し6病院となっている。このうち、300床以上の病院は、仙台市立病院（525床）、大崎市民病院本院（456床）、気仙沼市立病院（451床）、公立刈田総合病院（308床）、登米市立佐沼病院（300床）、栗原市立栗原中央病院（300床）及びみやぎ県南中核病院（300床）で、いずれも地域の基幹病院として機能している。

なお、病院種別では、すべて一般病院に該当しており、このうち救急告示病院は、前年度と同数の27病院（29病院のうち、気仙沼市立本吉病院及び登米市立よねやま病院以外の病院）となっている。

また、地方公営企業法の規定の全部を適用している事業は前年度に比べ2事業増加し6事業（仙台市、登米市、栗原市、大崎市に加え、平成22年4月から塩竈市及び涌谷町が移行）、一部を適用している事業は前年度に比べ2事業減少し11事業、指定管理者制度（代行制）導入は前年度と同数の1事業（黒川地域行政事務組合）となっている。

第1表 経営主体別・経営規模別の状況

(単位:病院、事業、%)

経営規模	市 営		町 営		一 組 営		計		構 成 比	
	病床数	病床数	病床数	病床数	病床数	病床数	病床数	病床数	病床数	
300床以上	5	2,032	0	0	2	608	7	2,640	24.1	57.5
200床以上300床未満	1	206	0	0	0	0	1	206	3.4	4.5
100床以上200床未満	3	411	2	247	1	170	6	828	20.7	18.0
50床以上100床未満	4	297	4	298	1	90	9	685	31.0	14.9
50床未満	5	192	1	38	0	0	6	230	20.7	5.0
計(病院)	18	3,138	7	583	4	868	29	4,589	100.0	100.0
経営形態	全部適用	5	1				6		33.3	
	一部適用	2	6			3	11		61.1	
	指定管理者(代行制)					1	1		5.6	
	計(事業)	7	7			4	18		100.0	

(注)病院数は、年度末現在の数である。

(2) 業務の状況

病床数は4,589床で、前年度に比べ120床(2.5%)減少している。これは、公立病院改革プランに基づき、大崎市民病院岩出山分院が55床、大崎市民病院鳴子温泉分院が40床、石巻市立牡鹿病院が15床、大崎市民病院本院が10床の病床数の見直し(再編による減床)を行ったことによるものである。

患者数は、年延入院患者数が1,233千人で、前年度に比べ45千人(3.5%)減少し、年延外来患者数は2,177千人で、前年度に比べ94千人(4.1%)減少している。また、1病院当たりの1日平均入院患者数は121人で、前年度と同数であり、1病院当たりの1日平均外来患者数は313人で、前年度に比べ3人(0.9%)減少している。

病床利用率は75.1%で、前年度に比べ0.7ポイント上昇している。このうち、一般病床利用率は75.5%で、前年度に比べ0.3ポイント上昇している。

職員数は4,991人で、前年度に比べ99人(2.0%)増加している。

第2表 病床数及び患者数の推移

年 度		18	19	20	21	22	対前年度比較	
							b - a	(c/a)
項 目	A				a	b	c	×100(%)
年 延 患 者 数 (千人)	入 院	1,429	1,386	1,318	1,278	1,233	▲45	▲3.5
	外 来	2,547	2,406	2,303	2,271	2,177	▲94	▲4.1
一 日 平 均 患 者 数 (人/1病院)	入 院	126	126	125	121	121	0	0.0
	外 来	328	320	319	316	313	▲3	▲0.9
病 床 利 用 率 (%)	(78.4)	(79.1)	(76.0)	(75.2)	(75.5)	(0.3)	—	
	77.0	77.9	75.6	74.4	75.1	0.7	—	
職 員 数	B	4,984	5,018	4,938	4,892	4,991	99	2.0
一床当たり職員数	B/A	0.97	1.03	1.03	1.04	1.09	0.05	—

(注)1 病床利用率欄の( )内は、一般病床分である。

2 平成22年度の年延患者数、一日平均患者数及び病床利用率は、東日本大震災の影響により算出できない南三陸町の数値を除いている。

(3) 経営状況

ア 損益収支の状況

病院事業の経常収益は829億42百万円、経常費用は853億18百万円となっており、この結果、経常収支比率が97.2%となり、前年度に比べ0.7ポイント上昇している。

経常利益が生じた事業は18事業のうち4事業(病院数では29病院のうち9病院)で、前年に比べ1事業増加(1病院増加)であり、その額は7億14百万円で、前年度に比べ1億41百万円(24.7%)増加している。

経常損失が生じた事業は14事業(20病院)で、前年度に比べ1事業減少(1病院減少)であり、その額は30億90百万円で、前年度に比べ4億25百万円(12.1%)減少している。

経常利益に特別利益を加えた総収益は836億81百万円、経常費用に特別損失を加えた総費用は864億19百万円となっており、この結果、総収支比率は96.8%で、前年度に比べ0.2ポイント低下している。

経常収支に特別損益を加減した純損益をみると、27億38百万円の純損失が生じており、前年度に比べ2億59百万円（10.5%）増加している。

累積欠損金を有する事業は18事業（28病院）で、前年度と同じ事業数（1病院増加）であり、その額は691億24百万円で、前年度に比べ27億37百万円（4.1%）増加している。

不良債務を有する事業は3事業で、前年度と同じ事業数であるが、その額は12億97百万円で、前年度に比べ3億39百万円（20.7%）減少している。

第3表 病院事業の損益収支状況の推移

（単位：百万円、%）

項目	年 度	18	19	20	21	22	対前年度比較	
							b - a	(c/a)
					a	b	c	×100
総 収 益	A	81,697	80,297	79,658	81,739	83,681	1,942	2.4
経 常 収 益	B	79,092	79,687	78,977	81,007	82,942	1,935	2.4
医 業 収 益	C	71,396	71,881	70,064	71,704	73,698	1,994	2.8
うち料金収入		65,614	66,097	63,809	64,771	66,908	2,137	3.3
うち受託工事収益	D	0	0	0	0	0	0	—
特 別 利 益		2,606	610	682	732	739	7	1.0
総 費 用	E	87,544	86,056	83,796	84,217	86,419	2,202	2.6
経 常 費 用	F	87,042	85,596	83,348	83,949	85,318	1,369	1.6
医 業 費 用		82,683	81,452	79,429	80,204	81,642	1,438	1.8
うち職員給与費		38,350	37,768	37,378	37,514	38,098	584	1.6
支 払 利 息		2,302	2,151	1,971	1,807	1,714	▲93	▲5.1
特 別 損 失		502	460	448	268	1,101	833	310.8
経 常 損 益		▲7,951	▲5,910	▲4,371	▲2,942	▲2,376	566	19.2
経 常 利 益		405	611	355	573	714	141	24.7
経 常 損 失	G	8,356	6,520	4,727	3,515	3,090	▲425	▲12.1
純 損 益		▲5,847	▲5,759	▲4,138	▲2,478	▲2,738	▲259	▲10.5
純 利 益		1,275	504	504	821	931	110	13.5
純 損 失		7,122	6,263	4,641	3,299	3,669	370	11.2
累 積 欠 損 金	H	55,959	59,770	63,908	66,387	69,124	2,737	4.1
不 良 債 務	I	4,209	4,918	1,972	1,636	1,297	▲339	▲20.7
経 常 収 支 比 率 B/F		90.9	93.1	94.8	96.5	97.2	0.7	—
総 収 支 比 率 A/E		93.3	93.3	95.1	97.1	96.8	▲0.2	—
医業収益 に対する 割合	経 常 損 失 比 率 G/(C-D)	11.7	9.1	6.7	4.9	4.2	▲0.7	—
	累 積 欠 損 金 比 率 H/(C-D)	78.4	83.2	91.2	92.6	93.8	1.2	—
	不 良 債 務 比 率 I/(C-D)	5.9	6.8	2.8	2.3	1.8	▲0.5	—
総 事 業 数（営業中）	J	20	19	19	18	18	0	0.0
経常損失を生じた事業数	K	17	17	15	15	14	▲1	▲6.7
累積欠損金を有する事業数	L	19	18	18	18	18	0	0.0
不良債務を有する事業数	M	4	3	3	3	3	0	0.0
総事業数 (営業中) に対する 割合	経常損失を生じた事業数 K/J	85.0	89.5	78.9	83.3	77.8	▲5.6	—
	累積欠損金を有する事業数 L/J	95.0	94.7	94.7	100.0	100.0	0.0	—
	不良債務を有する事業数 M/J	20.0	15.8	15.8	16.7	16.7	0.0	—

（注）不良債務＝流動負債－（流動資産－翌年度へ繰り越される支出の財源充当額）



イ 資本収支の状況

病院事業の資本的支出は9億1,570百万円で、前年度に比べ5億2,100百万円（6.0%）増加している。このうち、建設改良費は3億8,500百万円で、前年度に比べ3億3,400百万円（9.5%）増加しており、企業債償還金は5億9,000百万円で、前年度に比べ1億5,200百万円（3.1%）増加している。

資本的支出の財源は、外部資金が他会計出資金や企業債等の7億7,200百万円であり、内部資金（資本的収入が資本的支出に不足する分の補てん財源）が損益勘定留保資金等の1億7,500百万円である。

なお、資本的支出に占める建設改良費の割合は42.1%で、前年度に比べ1.4ポイント上昇しており、建設改良のための企業債償還金の割合は51.0%で、前年度に比べ1.4ポイント低下している。

第4表 病院事業の資本収支状況の推移

（単位：百万円、%）

項 目		年 度					対前年度比較	
		18	19	20	21 a	22 b	b - a c	(c/a) ×100
資本的支出	建設改良費	2,687	2,059	3,143	3,516	3,850	334	9.5
	企業債償還金	6,031	7,029	5,086	4,939	5,090	152	3.1
	うち建設改良費のためのもの	6,031	5,181	4,496	4,522	4,670	149	3.3
	その他の	615	71	117	181	217	36	19.6
	計	9,333	9,159	8,346	8,636	9,157	521	6.0
同 上 財 源	内部資金	1,811	1,333	1,475	1,753	1,575	▲178	▲10.2
	外部資金	7,522	7,826	6,871	6,883	7,572	689	10.0
	企業債	1,941	3,212	5,854	1,846	2,328	482	26.1
	うち建設改良費のためのもの	1,941	1,364	2,285	1,846	2,328	482	26.1
	他会計出資金	4,581	4,360	3,506	3,931	3,993	62	1.6
	他会計負担金	267	90	200	735	320	▲415	▲56.5
	他会計借入金	350	0	0	0	0	0	—
	他会計補助金	63	57	120	152	148	▲4	▲2.8
	国・県補助金	315	112	118	126	975	849	673.7
	繰越事業財源（▲）	0	0	0	16	190	174	1,083.1
計	9,333	9,159	8,346	8,636	9,147	511	5.9	
財源不足額		0	0	0	0	10	10	皆増
当年度同意等債で未借入 又は未発行の額		0	0	0	0	10	10	皆増
実質財源不足額		0	0	0	0	0	0	—

（注）1 内部資金＝補てん財源合計額－前年度からの繰越工事資金＋固定資産売却代金

2 外部資金＝資本的支出額－（内部資金＋財源不足額）

ウ 料金収入の状況

料金収入（入院・外来収益）は669億8百万円で、前年度に比べ21億37百万円（3.3%）増加している。

患者1人1日当たりの診療収入は、入院収益が35,674円で、前年度に比べ2,039円（6.1%）増加しており、外来収益が10,021円で433円（4.5%）増加している。

職員1人1日当たりの診療収入は、医師1人当たりでは294,630円で4,273円（1.5%）増加しており、看護部門1人当たりでは54,081円で1,850円（3.5%）増加している。

第5表 料金収入の状況の推移

（単位：円、%）

年 度	項 目	18	19	20	21	22	対前年度比較	
					a	b	b - a c	(c/a) ×100
	料 金 収 入（百万円）	65,614	66,097	63,809	64,771	66,908	2,137	3.3
内 訳	入院収益（百万円）	43,833	44,356	42,933	42,998	44,772	1,774	4.1
	外来収益（百万円）	21,781	21,740	20,876	21,773	22,136	363	1.7
患者1人1日 当たり診療 収 入	入 院	30,669	31,998	32,573	33,635	35,674	2,039	6.1
	外 来	8,552	9,034	9,068	9,588	10,021	433	4.5
職員1人1日 当たり診療 収 入	医 師	290,652	298,379	291,497	290,357	294,630	4,273	1.5
	看護部門	54,437	53,568	51,994	52,231	54,081	1,850	3.5

（注）平成22年度の患者1人1日当たり診療収入及び職員1人1日当たり診療収入は、東日本大震災の影響により算出できない南三陸町の数値を除いている。

エ 他会計繰入金の状況

他会計からの繰入金（借入金を含む。）は、収益的収入（特別利益を含む。）に計上される繰入金が127億90百万円、資本的収入に計上される繰入金が44億61百万円、合わせて172億51百万円で、前年度に比べ2億73百万円（1.6%）減少している。

収益的収入に計上される他会計からの繰入金の総収益に対する割合は15.3%で、前年度に比べ0.3ポイント低下しており、資本的収入に計上される他会計からの繰入金の資本的収入合計に対する割合は58.4%で、前年度に比べ11.6ポイント低下している。

病床1床当たりの他会計からの繰入額は375万9千円で、前年度に比べ3万8千円（1.0%）増加している。

第6表 他会計からの繰入金の状況の推移

(単位:百万円、%)

項 目		年 度					対前年度比較		
		18	19	20	21 a	22 b	b - a c	(c/a) ×100	
他 会 計 か ら の 繰 入 金	収 益 的 収 入 A	12,003	10,273	11,946	12,705	12,790	85	0.7	
	うち	負 担 金	8,286	8,413	9,386	9,932	10,196	263	2.6
		補 助 金	1,334	1,399	2,047	2,151	1,965	▲186	▲8.6
		特 別 利 益	2,383	462	513	622	630	7	1.2
	資 本 的 収 入 B	5,262	4,507	3,826	4,818	4,461	▲357	▲7.4	
	うち	出 資 金	4,581	4,360	3,506	3,931	3,993	62	1.6
		負 担 金	267	90	200	735	320	▲415	▲56.5
		借 入 金	350	0	0	0	0	0	—
		補 助 金	63	57	120	152	148	▲4	▲2.8
		計 (A+B) C	17,265	14,780	15,772	17,523	17,251	▲273	▲1.6
総 収 益 D		81,697	80,297	79,658	81,739	83,681	1,942	2.4	
資 本 的 収 入 E		8,234	7,838	9,845	6,883	7,639	756	11.0	
繰 入 率	総収益に対する繰入率 A/D	14.7	12.8	15.0	15.5	15.3	▲0.3	—	
	資本的収入に対する繰入率 B/E	63.9	57.5	38.9	70.0	58.4	▲11.6	—	
一 床 当 た り	収 益 的 収 入 (千円)	2,344	2,112	2,503	2,698	2,787	89	3.3	
	資 本 的 収 入 (千円)	1,028	927	802	1,023	972	▲51	▲5.0	
	計 (千円)	3,372	3,039	3,305	3,721	3,759	38	1.0	

※ 一床当たり繰入金 =  $\frac{\text{他会計繰入金}}{\text{年度末病床数}}$

オ 職員給与費の状況

職員1人当たり平均給与月額、医師が149万980円、看護師が44万5,861円、准看護師が48万7,603円、事務職員が51万7,860円、その他の職員が43万8,311円、全職員平均では55万8,043円で、前年度に比べ4,279円(0.8%)減少している。

第7表 職員別給与(平均給与月額)の状況の推移

(単位:円、%)

年 度 項 目	18	19	20	21 a	22 b	対前年度比較	
						b - a c	(c/a) ×100
医 師	1,480,980	1,487,236	1,502,660	1,508,101	1,490,980	▲17,121	▲1.1
看 護 師	460,463	456,534	457,286	450,509	445,861	▲4,648	▲1.0
准 看 護 師	511,199	516,009	517,511	503,378	487,603	▲15,775	▲3.1
事 務 職 員	509,698	518,375	514,617	506,612	517,860	11,248	2.2
そ の 他 職 員	467,159	467,868	464,615	450,415	438,311	▲12,104	▲2.7
全 職 員	566,529	566,010	566,672	562,322	558,043	▲4,279	▲0.8

(注)1 管理者及び臨時職員を除く。

2 平均給与月額=(基本給+手当)/年間延職員数

3 平成22年度は、東日本大震災の影響により算出できない南三陸町の数値を除いている。

カ 業務量の状況

職員1人当たりの患者数は699人で、前年度に比べ24人(3.3%)減少しており、職員1人当たりの料金収入は1,336万6千円で、前年度に比べ16万6千円(1.3%)増加している。

病床100床当たりの職員数は、医師が14.3人、看護部門職員が77.0人、全職員では125.1人で、前年度に比べ6.0人(5.0%)増加している。

第8表 職員業務量の状況の推移

年 度 項 目	18	19	20	21 a	22 b	対前年度比較		
						b - a c	(c/a) ×100(%)	
職員1人当たり患者数(人)	798	756	732	723	699	▲24	▲3.3	
職員1人当たり料金収入(千円)	13,165	13,172	12,904	13,200	13,366	166	1.3	
病 床 100 床 当 たり	医 師 (人)	12.9	13.0	13.2	13.7	14.3	0.6	4.4
	看 護 部 門 (人)	68.2	71.3	71.8	73.1	77.0	3.9	5.3
	全 職 員 (人)	109.5	113.4	115.6	119.1	125.1	6.0	5.0

(注) 平成22年度の職員1人当たり患者数は、東日本大震災の影響により算出できない南三陸町の数値を除いている。

キ 材料費の状況

薬品等の医療材料費は157億84百万円で、前年度に比べ3億31百万円（2.1%）増加している。これを料金収入に対する割合で見ると23.6%で、前年度に比べ0.3ポイント低下している。

医療材料費のうち、薬品費は89億58百万円で、前年度に比べ2億34百万円（2.7%）増加しており、患者1人当たりの薬品費は2,607円で、前年度に比べ149円（6.1%）増加している。

薬品使用効率は、投薬分が123.1%、注射分が85.4%、平均で99.9%となっており、前年度に比べ0.2ポイント上昇している。

第9表 料金収入に対する材料費の状況の推移

(単位:百万円、%)

年 度		18	19	20	21	22	対前年度比較		
							b - a	(c/a) × 100	
項 目					a	b	c		
料 金 収 入		65,614	66,097	63,809	64,771	66,908	2,137	3.3	
医 療 材 料 費		16,627	16,521	15,075	15,453	15,784	331	2.1	
う ち	薬 品 費	9,592	9,390	8,491	8,724	8,958	234	2.7	
	そ の 他 材 料 費	7,035	7,130	6,584	6,729	6,826	97	1.4	
料金収入 に対する 割 合	医 療 材 料 費	25.3	25.0	23.6	23.9	23.6	▲0.3	—	
	う ち	薬 品 費	14.6	14.2	13.3	13.5	13.4	▲0.1	—
		そ の 他 材 料 費	10.7	10.8	10.3	10.4	10.2	▲0.2	—
患者1人当たり薬品費(円)		2,412	2,476	2,345	2,458	2,607	149	6.1	
薬品使用 効 率	投 薬	121.3	124.5	126.2	123.8	123.1	▲0.7	—	
	注 射	102.0	102.3	100.8	85.4	85.4	0.0	—	
	平 均	110.3	111.7	110.6	99.7	99.9	0.2	—	

(注)1 平成22年度の患者1人当たり薬品費は、東日本大震災の影響により算出できない南三陸町の数値を除いている。

2 平成22年度の薬品使用効率は、東日本大震災の影響により算出できない石巻市立病院、石巻市立雄勝病院及び気仙沼市立本吉病院の数値を除いている。

## 6 市場事業

### (1) 事業数

平成22年度における市場事業の事業数は、下記の9事業12施設で、いずれも法非適用事業である。

市場種別	団体名	市場名
中央卸売市場 (1事業2施設)	仙台市	仙台市中央卸売市場本場(青果・水産物・花き) 仙台市中央卸売市場食肉市場
地方卸売市場 (8事業10施設)	石巻市	石巻市水産物地方卸売市場石巻売場 石巻市水産物地方卸売市場牡鹿売場
	塩竈市	地方卸売市場塩竈市魚市場
	気仙沼市	地方卸売市場気仙沼市魚市場 地方卸売市場気仙沼市青果市場
	白石市	白石市地方卸売市場(青果)
	角田市	角田市地方卸売市場(青果)
	大河原町	大河原町地方卸売市場(青果)
	女川町	女川町地方卸売市場(水産物)
南三陸町	南三陸町地方卸売市場(水産物)	

### (2) 施設の利用状況

年間取扱高は63万59tで、前年度に比べ3万6,328t(5.5%)減少している。その内訳は、青果物が20万336t、水産物が40万2,436t、食肉・鶏卵・その他が2万7,287tとなっている。前年度に比べ青果物が1万9,316t(8.8%)、水産物が1万6,659t(4.0%)、食肉・鶏卵・その他が353t(1.3%)それぞれ減少している。

年間売上高は2,047億52百万円で、前年度に比べ52億84百万円(2.6%)増加している。その内訳は、青果物が484億66百万円、水産物が1,288億11百万円、食肉・鶏卵・その他が274億75百万円で、前年度に比べ青果物が11億13百万円(2.4%)、水産物が48億7百万円(3.9%)それぞれ増加したのに対し、食肉・鶏卵・その他が6億36百万円(2.3%)減少している。

また、市場関係業者数は卸売業者17社、仲卸業者46社、売買参加人が2,056人、関連事業者が45人となっており、前年度に比べ卸売業者が1社、売買参加人が19人それぞれ減少している。

第1表 利用状況の推移

年 度		18		19		20		21		22		対前年度比較	
			構成比 (%)		構成比 (%)		構成比 (%)	a	構成比 (%)	b	構成比 (%)	b - a c	(c/a) ×100(%)
項 目													
取 扱 高 (t)	青 果 物	230,242	30.1	234,541	32.7	229,090	30.8	219,652	33.0	200,336	31.8	▲19,316	▲8.8
	水 産 物	509,062	66.6	456,083	63.6	487,724	65.6	419,095	62.9	402,436	63.9	▲16,659	▲4.0
	食肉・鶏卵・その他	24,970	3.3	26,114	3.6	27,197	3.7	27,640	4.1	27,287	4.3	▲353	▲1.3
	計	764,274	100.0	716,738	100.0	744,011	100.0	666,387	100.0	630,059	100.0	▲36,328	▲5.5
売 上 高 (百万円)	青 果 物	51,367	22.7	50,773	22.2	49,755	22.2	47,353	23.7	48,466	23.7	1,113	2.4
	水 産 物	144,657	63.8	146,407	64.1	144,800	64.5	124,004	62.2	128,811	62.9	4,807	3.9
	食肉・鶏卵・その他	30,588	13.5	31,083	13.6	29,914	13.3	28,111	14.1	27,475	13.4	▲636	▲2.3
	計	226,612	100.0	228,263	100.0	224,469	100.0	199,468	100.0	204,752	100.0	5,284	2.6
業 者 数	卸 売 業 者 (社)	18	—	18	—	18	—	18	—	17	—	▲1	▲5.6
	仲 卸 売 業 者 (社)	49	—	47	—	46	—	46	—	46	—	0	0.0
	売 買 参 加 人 (人)	2,271	—	2,215	—	2,127	—	2,075	—	2,056	—	▲19	▲0.9
	関 連 事 業 者 (人)	48	—	44	—	45	—	45	—	45	—	0	0.0

(注) 青果物は「野菜」+「果実」、水産物は「水産物」、食肉・鶏卵・その他は「肉類・鳥類・卵類」+「その他」をいう。

(3) 経営状況

市場事業の収益的収支における総収益は26億47百万円で、前年度に比べ23百万円(0.9%)減少しており、総費用は22億1百万円で、前年度に比べ76百万円(3.3%)減少している。この結果、収支差引では4億46百万円の黒字となり、前年度に比べ黒字が53百万円(13.5%)増加している。

また、資本的収支における収入は14億12百万円で、前年度に比べ1億4百万円(7.9%)増加しており、支出は18億57百万円で、前年度に比べ1億47百万円(8.6%)増加している。この結果、収支差引では4億44百万円の赤字となり、前年度に比べ赤字が43百万円(10.6%)増加している。

収益的収支と資本的収支を合わせた収支再差引は2百万円の黒字で、これに前年度からの繰越財源等を調整した実質収支は1百万円の黒字となり、前年度に比べ黒字が10百万円(92.3%)減少している。

なお、収益的収支比率は82.9%で、前年度に比べ0.9ポイント低下している。

第2表 市場事業の収支状況の推移

(単位:百万円、%、人)

項 目		年 度	18	19	20	21	22	対前年度比較	
								b - a	(c/a) ×100
					a	b	c		
収 益 的 入 収 支	総 収 益 A	3,332	3,093	3,443	2,670	2,647	▲23	▲0.9	
	営 業 収 益	2,305	2,071	2,172	1,802	1,807	6	0.3	
	う 料 金 収 入	1,862	1,900	1,900	1,784	1,791	7	0.4	
	ち 受 託 工 事 収 益	334	153	254	0	0	0	—	
	ち 所 の 他	109	19	18	18	16	▲2	▲8.6	
	営 業 外 収 益	1,028	1,021	1,271	869	840	▲29	▲3.3	
	う ち 他 会 計 繰 入 金	640	614	871	508	451	▲56	▲11.1	
	総 費 用 B	2,992	2,658	2,742	2,277	2,201	▲76	▲3.3	
	営 業 費 用	2,469	2,164	2,282	1,863	1,859	▲4	▲0.2	
	う ち 職 員 給 与 費	464	437	438	414	403	▲11	▲2.6	
営 業 外 費 用	523	494	460	414	342	▲72	▲17.3		
う ち 支 払 利 息	432	401	369	342	320	▲22	▲6.4		
収 支 差 引 (A-B) C	340	435	701	393	446	53	13.5		
資 本 的 入 収 支	資 本 的 収 入 D	1,256	738	1,043	1,308	1,412	104	7.9	
	地 方 債	450	171	349	610	627	17	2.7	
	他 会 計 繰 入 金	501	514	562	583	669	86	14.8	
	工 事 負 担 金	0	0	0	0	0	0	—	
	国 ・ 県 補 助 金	226	49	95	111	76	▲35	▲31.2	
	所 の 他	79	4	38	5	40	35	765.8	
	資 本 的 支 出 E	1,604	1,129	1,422	1,710	1,857	147	8.6	
	建 設 改 良 費	789	231	519	788	846	58	7.4	
	地 方 債 償 還 金 e	813	894	892	910	990	81	8.9	
	所 の 他	2	4	11	13	20	7	58.9	
収 支 差 引 (D-E) F	▲348	▲391	▲379	▲402	▲444	▲43	10.6		
収 支 再 差 引 (C+F) G	▲7	44	322	▲8	2	10	▲121.7		
積 立 金 H	0	0	0	0	0	▲0	▲16.7		
前 年 度 か ら の 繰 越 金 I	12	10	10	21	13	▲9	▲40.3		
前 年 度 繰 上 充 用 金 J	368	367	311	0	0	0	—		
形 式 収 支 (G-H+I-J) K	▲357	▲300	21	13	14	2	13.5		
翌 年 度 に 繰 越 す べ き 財 源 L	1	0	11	1	13	12	934.8		
実 質 収 支 (K-L)	▲357	▲301	10	11	1	▲10	▲92.3		
う ち	黒 字	10	10	10	11	1	▲10	▲92.3	
	赤 字	367	311	0	0	0	0	—	
職 員 数	57	55	57	54	52	▲2	▲3.7		
収 益 的 収 支 比 率 A/(B+e)	87.6	87.1	94.7	83.8	82.9	▲0.9	—		

(注) 平成18年度においては、収益的支出に充てた地方債7百万円があるため、実質収支の額は表中の数式による数値と一致しない。



## 7 観光施設事業

### (1) 事業数及び施設の利用状況

平成22年度における観光施設事業の事業数は5事業6施設で、前年度と同数となっている。

5事業をその種別で見ると、休養宿泊施設1事業(国民宿舎1施設)、索道1事業(リフト1施設)、その他観光施設3事業(温泉供給1施設、博物館1施設、資料館1施設、その他施設(有料架橋)1施設)となっている。

施設の利用状況をみると、休養宿泊施設の年間延利用者数は20万7,650人で、前年度に比べ7,371人(3.4%)減少しており、索道の年間輸送人員は27千人で、前年度に比べ2千人(6.9%)減少している。

なお、平成20年度からその他観光施設を公営企業決算統計の調査表の分類に沿って表記することとしたが、温泉供給に関しては、同年度の調査から温泉の利用状況の数値を供給戸数に変更しており、前年度以前の数値が不明であるため当該数値は計上していない。

第1表 利用状況の推移

項 目		年 度	18	19	20	21 a	22 b	対前年度比較	
								b - a c	(c/a) ×100(%)
休養 宿泊 施設	客 室 数		40	15	15	15	15	0	0.0
	宿 泊 定 員(人)		184	100	100	100	100	0	0.0
	年間延宿泊者数(人) A		15,077	3,829	11,013	9,370	8,626	▲ 744	▲ 7.9
	年間延休憩利用者数(人) B		156,085	136,298	224,470	205,651	199,024	▲ 6,627	▲ 3.2
	計 A+B		171,162	140,127	235,483	215,021	207,650	▲ 7,371	▲ 3.4
索 道	路 線 数		1	1	1	1	1	0	0.0
	年 間 営 業 日 数		240	239	237	237	237	0	0.0
	年 間 輸 送 人 員(千人)		27	29	27	29	27	▲ 2	▲ 6.9
	営業日1日当たり輸送人数		112.5	121.3	113.9	122.4	113.9	▲ 8.5	▲ 6.9
そ の 他 観 光 施 設	温泉	年間延利用戸数(戸)	—	—	8	8	8	0	0.0
	博物館	年間利用人員(人)	69,245	70,919	70,064	69,518	62,300	▲ 7,218	▲ 10.4
	資料館	年間利用人員(人)	10,715	9,850	8,432	6,348	7,618	1,270	20.0
	その他 (架橋)	年間利用人員(人)	19,567	153,731	157,469	185,451	162,330	▲ 23,121	▲ 12.5

### (2) 経営状況

観光施設事業の収益的収支における総収益は4億93百万円で、前年度に比べ31百万円(5.9%)減少しており、総費用は4億37百万円で、前年度に比べ16百万円(3.5%)減少している。この結果、収支差引では56百万円の黒字となり、前年度に比べ黒字が15百万円(21.2%)減少している。

資本的収支における収入は21百万円で、前年度に比べ5百万円(31.0%)増加しており、支出は54百万円で、前年度に比べ30百万円(120.5%)増加している。この結果、収支差引では33百万円の赤字となり、前年度に比べ25百万円(289.3%)増加している。

収益的収支と資本的収支を合わせた収支再差引は23百万円の黒字で、これから積立金を差し引き、前年度からの繰越財源等を調整した実質収支は3百万円の黒字となり、前年度に比べ黒字が5百万円(63.3%)減少している。

なお、収益的収支比率は103.4%で、前年度に比べ12.2ポイント低下している。

第2表 観光施設事業の収支状況の推移

(単位:百万円、%、人)

項 目		年 度					対前年度比較	
		18	19	20	21	22	b - a	(c/a)
							c	×100
収益的	収 入				a	b		
	総 収 益 A	511	330	654	524	493	▲31	▲5.9
	営 業 収 益	429	265	503	467	432	▲35	▲7.5
	うち							
	料 金 収 入	424	258	502	459	432	▲27	▲5.9
	そ の 他	4	7	1	8	0	▲8	▲99.2
	営 業 外 収 益	83	65	150	57	61	4	7.2
	うち							
	他 会 計 繰 入 金	76	61	60	31	39	8	26.6
	収 支							
総 費 用 B	464	300	509	453	437	▲16	▲3.5	
営 業 費 用	457	286	485	429	414	▲16	▲3.6	
うち								
職 員 給 与 費	66	88	131	131	125	▲6	▲4.4	
営 業 外 費 用	7	14	24	24	24	▲0	▲0.6	
うち								
支 払 利 息	1	12	21	21	21	▲0	▲0.3	
収 支 差 引 (A-B) C	48	29	144	71	56	▲15	▲21.2	
資本的	収 入							
	資 本 的 収 入 D	227	1,070	0	16	21	5	31.0
	地 方 債	218	943	0	0	0	0	—
	他 会 計 繰 入 金	0	0	0	0	0	0	—
	工 事 負 担 金	0	0	0	0	0	0	—
	国 ・ 県 補 助 金	8	3	0	0	7	7	皆増
	そ の 他	0	124	0	0	14	14	皆増
	支 出							
	資 本 的 支 出 E	271	1,058	31	25	54	30	120.5
	建 設 改 良 費	240	916	4	24	15	▲9	▲37.3
地 方 債 償 還 金 e	9	9	26	0	39	39	皆増	
そ の 他	23	133	0	1	0	▲1	皆減	
収 支 差 引 (D-E) F	▲45	11	▲31	▲9	▲33	▲25	289.3	
収 支 再 差 引 (C+F) G	3	41	114	62	23	▲40	▲63.8	
積 立 金 H	6	18	106	62	21	▲41	▲66.3	
前 年 度 か ら の 繰 越 金 I	12	5	5	8	3	▲5	▲63.6	
前 年 度 繰 上 充 用 金 J	0	0	0	0	0	0	—	
形 式 収 支 (G-H+I-J) K	9	27	12	9	5	▲4	▲45.2	
翌 年 度 に 繰 越 す べ き 財 源 L	0	0	0	0	2	2	皆増	
実 質 収 支 (K-L)	9	27	12	9	3	▲5	▲63.3	
うち								
黒 字	9	27	12	9	3	▲5	▲63.3	
赤 字	0	0	0	0	0	0	—	
職 員 数	11	8	7	9	9	0	0.0	
収 益 的 収 支 比 率 A/(B+e)	108.2	106.7	122.1	115.6	103.4	▲12.2	—	

## 8 宅地造成事業

### (1) 事業数及び業務概要

平成22年度における宅地造成事業の事業数は7事業12地区（仙台市1事業3地区、登米市1事業2地区、大崎市1事業2地区、丸森町1事業2地区、亶理町1事業1地区、加美町1事業1地区、涌谷町1事業1地区）で、前年度と同数である。これを事業の地区別で見ると、土地区画整理法に基づく造成事業が2地区（仙台市のみ）、その他の造成事業が10地区となっている。

土地区画整理法に基づく造成事業の平成22年度末の完成面積は286千㎡で、計画総面積286千㎡の100%となり、その他の造成事業の完成面積は568千㎡で、計画総面積941千㎡の60.3%となっている。

その他の造成事業の造成地の処分状況は、完成面積568千㎡のうち、売却済面積が217千㎡（完成面積の38.2%）、未売却地面積151千㎡（同26.6%）、非売却地面積200千㎡（同35.2%）となっている。

第1表 業務概況の推移

(単位：地区、千㎡、%)

年 度		18	19	20	21	22	対前年度比較	
							b - a	(c/a)
項 目							c	×100(%)
							a	b
土地区画整理法に基づく造成	地区数	2	2	2	2	2	0	0.0
	総面積 A	286	286	286	286	286	0	0.0
	完成面積 B	286	286	286	286	286	0	0.0
	完成率 (B/A)×100	100.0	100.0	100.0	100.0	100.0	0.0	—
その他の造成	地区数	9	8	9	10	10	0	0.0
	総面積 A	374	277	598	919	941	22	2.4
	完成面積 B	329	262	275	505	568	62	12.3
	完成率 (B/A)×100	88.0	94.6	46.0	55.0	60.3	5.3	—

第2表 その他の造成事業の造成地処分状況の推移

(単位：千㎡、%)

年 度		18	19	20	21	22	対前年度比較	
							b - a	(c/a)
項 目							c	×100(%)
							a	b
完 成 面 積		329	262	275	505	568	62	12.3
う ち	売 却 済	147	151	171	172	217	44	25.5
	未 売 却 地	70	27	18	133	151	18	13.5
	非 売 却 地	111	85	86	200	200	0	0.0

## (2) 経営状況

宅地造成事業の収益的収支における総収益は11億98百万円で、前年度に比べ6億81百万円(131.8%)増加しており、総費用は2億75百万円で、前年度に比べ93百万円(51.0%)増加している。この結果、収支差引では9億22百万円の黒字となり、前年度に比べ黒字が5億88百万円(176.0%)増加している。

また、資本的収支における収入は64百万円で、前年度に比べ15億54百万円(96.0%)減少しており、支出は10億1百万円で、前年度に比べ12億22百万円(55.0%)減少している。この結果、収支差引では9億37百万円の赤字となり、前年度に比べ赤字が3億32百万円(54.9%)増加している。

収益的収支と資本的収支を合わせた収支再差引は14百万円の赤字で、これに前年度からの繰越財源等を調整した実質収支は3億37百万円の黒字となり、前年度に比べ黒字が41百万円(13.8%)増加している。

なお、収益的収支比率は369.2%で、前年度に比べ135.3ポイント上昇している。

第3表 宅地造成事業の収支状況の推移

(単位：百万円、%、人)

項 目		年 度					対前年度比較	
		18	19	20	21	22	b - a	(c/a)
					a	b	c	×100
収 入 的 収 支	総 収 益 A	2,560	31,935	1,748	517	1,198	681	131.8
	営 業 収 益	2,486	31,873	894	510	999	489	95.9
	う ち							
	料 金 収 入	1,150	30,680	577	338	617	278	82.1
	受 託 工 事 収 益	0	0	0	0	0	0	—
	そ の 他	1,336	1,193	316	171	382	211	123.2
	営 業 外 収 益	73	62	855	7	199	192	2,793.1
	う ち 他 会 計 繰 入 金	5	0	855	1	199	197	16,200.7
	総 費 用 B	667	658	1,001	182	275	93	51.0
	営 業 費 用	278	303	961	142	233	91	64.2
う ち 職 員 給 与 費	9	9	0	0	0	0	—	
営 業 外 費 用	390	356	40	41	43	2	4.9	
う ち 支 払 利 息	318	258	12	41	43	2	4.9	
収 支 差 引 (A-B) C	1,892	31,277	747	334	922	588	176.0	
資 本 的 収 支	資 本 的 収 入 D	1,171	4,250	760	1,619	64	▲ 1,554	▲ 96.0
	地 方 債	168	377	394	1,579	22	▲ 1,557	▲ 98.6
	他 会 計 繰 入 金	994	3,843	366	40	42	2	5.0
	工 事 負 担 金	0	0	0	0	0	0	—
	国 ・ 県 補 助 金	9	30	0	0	0	0	—
	そ の 他	0	0	0	0	0	0	—
	資 本 的 支 出 E	3,652	35,424	1,222	2,223	1,001	▲ 1,222	▲ 55.0
	建 設 改 良 費	366	574	427	1,744	256	▲ 1,489	▲ 85.4
	地 方 債 償 還 金 e	1,920	13,906	220	39	49	10	25.5
	そ の 他	1,366	20,944	574	440	697	257	58.5
収 支 差 引 (D-E) F	▲ 2,482	▲ 31,174	▲ 462	▲ 604	▲ 937	▲ 332	54.9	
収 支 再 差 引 (C+F) G	▲ 589	102	285	▲ 270	▲ 14	256	▲ 94.8	
積 立 金 H	0	0	0	0	0	0	—	
前 年 度 か ら の 繰 越 金 I	1,078	452	520	693	423	▲ 270	▲ 39.0	
前 年 度 繰 上 充 用 金 J	0	0	0	0	0	0	—	
形 式 収 支 (G-H+I-J) K	489	554	805	423	408	▲ 14	▲ 3.3	
翌 年 度 に 繰 越 す べ き 財 源 L	5	22	331	127	71	▲ 55	▲ 43.5	
実 質 収 支 (K-L)	484	532	474	296	337	41	13.8	
う ち								
黒 字	484	532	474	296	337	41	13.8	
赤 字	0	0	0	0	0	0	—	
職 員 数	1	1	0	0	0	0	—	
収 益 的 収 支 比 率 A/(B+e)	99.0	219.3	143.2	233.9	369.2	135.3	—	

## 9 下水道事業

### (1) 公共下水道事業・特定環境保全公共下水道事業・特定公共下水道事業

#### ア 事業数

平成22年度における下水道法上の下水道事業の事業数は44事業（法適用6事業、法非適用38事業）で、前年度と同数となっている。事業の種類別でみると、公共下水道が29事業、特定環境保全公共下水道が14事業、特定公共下水道が1事業となっている。

供用を開始している事業は、公共下水道が29事業、特定環境保全公共下水道が14事業のほか、昭和43年度から工業排水処理を目的として事業を開始している岩沼市の特定公共下水道がある。

処理を開始している事業のうち、市町村が終末処理場を有する事業は22事業（16市町村）で、他の事業は県の流域下水道の終末処理施設で処理を行っている。

地方公営企業法を適用している事業は、仙台市の公共下水道事業及び特定環境保全公共下水道事業、白石市の公共下水道事業、名取市の公共下水道事業、岩沼市の特定公共下水道事業並びに山元町の特定環境保全公共下水道事業である。

仙台市の公共下水道事業及び特定環境保全公共下水道事業は平成2年4月1日から、白石市の公共下水道事業は平成19年4月1日から、名取市の公共下水道事業は平成15年4月1日から、岩沼市の特定公共下水道事業は昭和43年4月1日から、山元町の特定環境保全公共下水道は平成21年4月1日から法適用となっている。

（参考：供用を開始している市町村と事業）

- ・公共下水道：29事業（前年度と同数）

仙台市、石巻市、塩竈市、気仙沼市、白石市、名取市、角田市、多賀城市、岩沼市、登米市、栗原市、東松島市、大崎市、大河原町、村田町、柴田町、川崎町、丸森町、亘理町、松島町、七ヶ浜町、利府町、大和町、富谷町、加美町、涌谷町、美里町、女川町、南三陸町

- ・特定環境保全公共下水道：14事業（前年度と同数）

仙台市、石巻市、気仙沼市、登米市、栗原市、大崎市、蔵王町、七ヶ宿町、山元町、大郷町、大衡村、色麻町、加美町、南三陸町

- ・特定公共下水道事業：1事業（前年度と同数）

岩沼市

#### イ 施設の利用状況

供用を開始している事業の施設の利用状況をみると、現在排水区域内人口は179万1,401人で、前年度に比べ7,260人（0.4%）減少している。

年間総処理水量は289,030千 $m^3$ で、前年度に比べ7,347千 $m^3$ （2.6%）増加している。これは、汚水分が271,306千 $m^3$ で前年度に比べ4,176千 $m^3$ （1.6%）、雨水分が17,724千 $m^3$ で前年度に比べ3,171千 $m^3$ （21.8%）それぞれ増加したことによるものである。また、年間有収水量は241,307千 $m^3$ で、前年度に比べ3,389千 $m^3$ （1.4%）増加しており、汚水処理水量に対する有収率は88.9%で、前年度に比べ0.2ポイント低下している。

#### （ア）法適用事業

公共下水道事業では、現在排水区域内人口は108万2,742人で、前年度に比べ2,599人

(0.2%)増加している。また、年間総処理水量は159,358千 $m^3$ (うち汚水分141,634千 $m^3$ )で、前年度に比べ5,255千 $m^3$ (3.4%)増加しており、年間有収水量は118,962千 $m^3$ で、前年度に比べ1,280千 $m^3$ (1.1%)増加している。

なお、公共下水道事業における有収率は84.0%で、前年度に比べ0.3ポイント低下している。

特定環境保全公共下水道事業では、現在排水区域内人口は11,041人で、前年度に比べ1,589人(12.6%)減少している。また、年間総処理水量は1,906千 $m^3$ で、前年度に比べ43千 $m^3$ (2.3%)増加しており、年間有収水量は1,602千 $m^3$ で、前年度に比べ55千 $m^3$ (3.6%)増加している。

なお、特定環境保全公共下水道事業における有収率は84.1%で、前年度に比べ1.1ポイント上昇している。

特定公共下水道事業では、年間総処理水量及び年間有収水量は共に56,120千 $m^3$ で、前年度に比べ710千 $m^3$ (1.3%)増加している。

なお、特定公共下水道事業における有収率は100.0%で、前年度と同数になっている。

#### (イ) 法非適用事業

公共下水道事業と特定環境保全公共下水道事業では、現在排水区域内人口が69万7,618人、年間総処理水量が71,646千 $m^3$ (うち汚水分71,646千 $m^3$ )、年間有収水量が64,623千 $m^3$ 、有収率が90.2%となっている。

第1表 公共下水道等の利用状況(法適用・法非適用)の推移

項目	年 度	18	19	20	21 a	22 b	対前年度比較		bのうち		
							b-a c	(c/a) ×100(%)	公 共	特 環	
供用開始事業数		44	44	44	44	44	0	0.0	30	14	
行政区域内人口(人)	A	2,356,279	2,350,593	2,391,081	2,389,973	2,378,408	▲ 11,565	▲ 0.5	(注)3 2,281,419	(注)3 1,652,639	
現在排水区域内人口(人)	B	1,743,693	1,763,549	1,781,462	1,798,661	1,791,401	▲ 7,260	▲ 0.4	1,699,006	92,395	
市街地面積(ha)	C	43,173	41,410	42,046	42,046	42,046	0	0.0	24,732	16,680	
現在排水区域面積(ha)	D	39,381	40,068	40,731	41,369	41,884	515	1.2	36,989	4,843	
普及率	B/A (%)	74.0	75.0	74.5	75.3	75.6	0.3	—	74.5	5.6	
	D/C (%)	91.2	96.8	96.9	98.4	99.6	1.2	—	149.6	29.0	
年間総処理水量(千 $m^3$ )	E	298,173	288,482	289,369	281,683	289,030	7,347	2.6	224,572	8,338	
うち	汚水(千 $m^3$ )	F	279,007	273,573	272,237	267,130	271,306	4,176	1.6	206,848	8,338
	雨水(千 $m^3$ )		19,160	14,909	17,132	14,553	17,724	3,171	21.8	17,724	0
年間有収水量(千 $m^3$ )	G	245,026	245,639	240,694	237,918	241,307	3,389	1.4	177,768	7,419	
有収率	G/F (%)	87.8	89.8	88.4	89.1	88.9	▲ 0.2	—	85.9	89.0	

(注) 1 公共＝公共下水道

行政区域内人口は、下水道法上の下水道事業について供用を開始している市町村の行政区域内人口の計である。

2 特環＝特定環境保全公共下水道

3 下記団体は、公共下水道事業と特定環境保全公共下水道事業を行っているため、それぞれに計上している。

仙台市、石巻市、気仙沼市、登米市、栗原市、大崎市、加美町、南三陸町

4 平成22年度の現在排水区域内人口、普及率(B/A)は、東日本大震災の影響により算出できない女川町の数値を除いている。

## ウ 経営状況

### (ア) 法適用事業

公共下水道事業の経常収益は275億76百万円、経常費用は256億69百万円となっており、この結果、経常収支比率は107.4%となり、前年度に比べ4.5ポイント上昇している。

経常損益は19億6百万円の経常利益が生じており、前年度に比べ利益が11億25百万円(144.0%)増加している。

資本的支出は225億26百万円で、前年度に比べ77億89百万円(25.7%)減少している。このうち建設改良費は63億4百万円で、前年度に比べ52億93百万円(45.6%)減少しており、企業債償還金が162億22百万円で、前年度に比べ24億64百万円(13.2%)減少している。これらの財源は、外部資金が企業債等の113億45百万円であり、内部資金が損益勘定留保資金等の106億62百万円である。

特定環境保全公共下水道事業の経常収益は7億71百万円、経常費用は9億92百万円となっており、この結果、経常収支比率は77.7%となり、前年度に比べ12.1ポイント低下している。

経常損益は2億21百万円の経常損失が生じており、前年度に比べ損失が1億37百万円(163.1%)増加している。

資本的支出は7億24百万円で、前年度に比べ2億40百万円(24.9%)減少している。このうち建設改良費は2億4百万円で、前年度に比べ78百万円(27.7%)減少しており、企業債償還金が5億21百万円で、前年度に比べ1億61百万円(23.6%)減少している。これらの財源は、外部資金が企業債等の2億84百万円であり、内部資金が損益勘定留保資金等の4億41百万円である。

特定公共下水道事業の経常収益は1億41百万円、経常費用は84百万円となっており、この結果、経常収支比率は168.3%となり、前年度に比べ25.1ポイント上昇している。

経常損益は57百万円の経常利益が生じており、前年度に比べ利益が12百万円(26.7%)増加している。

資本的支出は29百万円で、前年度に比べ24百万円(480.0%)増加しており、すべて建設改良費となっている。これらの財源は、外部資金がなく、内部資金が損益勘定留保資金等の29百万円である。

### (イ) 法非適用事業

公共下水道事業(26事業)と特定環境保全公共下水道事業(12事業)の収益的収支における総収益は241億94百万円で、前年度に比べ14億83百万円(6.5%)増加しており、総費用は153億27百万円で、前年度に比べ4億16百万円(2.6%)減少している。この結果、収支差引では88億67百万円の黒字となり、前年度に比べ黒字が19億円(27.3%)増加している。

資本的収支における収入は187億33百万円で、前年度に比べ124億55百万円(39.9%)減少しており、支出は277億16百万円で、前年度に比べ113億67百万円(29.1%)減少している。この結果、収支差引では89億83百万円の赤字となり、前年度に比べ赤字が10億89百万円(13.8%)増加している。

収益的収支と資本的収支を合わせた収支再差引は1億15百万円の赤字で、これに前年度からの繰越財源等を調整した実質収支は5億72百万円の黒字となり、前年度に比べ黒字が1億16百万円(25.4%)増加している。

なお、収益的収支比率は71.7%で、前年度に比べ17.9ポイント上昇している。



第2表 公共下水道事業（法適用）の損益収支状況等の推移

(単位：百万円、%)

項目	年度	18	19	20	21	22	対前年度比較	
							b - a	(c/a)
					a	b	c	×100
現在排水区域内人口 (人)		1,102,382	1,068,000	1,073,787	1,080,143	1,082,742	2,599	0.2
年間総処理水量 (千m <sup>3</sup> )		169,514	156,381	159,062	154,103	159,358	5,255	3.4
うち汚水 (千m <sup>3</sup> )		150,354	141,472	141,930	139,550	141,634	2,084	1.5
うち雨水 (千m <sup>3</sup> )		19,160	14,909	17,132	14,553	17,724	3,171	21.8
年間有収水量 (千m <sup>3</sup> )		124,045	120,084	117,815	117,682	118,962	1,280	1.1
総 収 益 A		30,771	28,985	28,365	27,869	27,593	▲ 276	▲ 1.0
経 常 収 益 B		30,757	28,974	28,352	27,843	27,576	▲ 267	▲ 1.0
うち使用料		18,943	18,405	18,224	18,017	18,145	128	0.7
総 費 用 C		30,538	28,441	27,435	27,126	25,977	▲ 1,149	▲ 4.2
経 常 費 用 D		30,487	28,360	27,394	27,062	25,669	▲ 1,393	▲ 5.1
うち職員給与費		2,009	1,901	1,521	1,582	1,600	18	1.1
経 常 損 益 B-D		270	615	957	781	1,906	1,125	144.0
純 損 益 A-C		233	545	930	743	1,616	873	117.5
経 常 収 支 比 率 B/D		100.9	102.2	103.5	102.9	107.4	4.5	—
総 収 支 比 率 A/C		100.8	101.9	103.4	102.7	106.2	3.5	—
有 収 率		82.5	84.9	83.0	84.3	84.0	▲ 0.3	—

第3表 公共下水道事業（法適用）の資本収支状況の推移

(単位：百万円、%)

項目	年度	18	19	20	21	22	対前年度比較		
							b - a	(c/a)	
					a	b	c	×100	
資本的支出	建設改良費	19,444	11,005	10,617	11,597	6,304	▲ 5,293	▲ 45.6	
	企業債償還金	16,118	22,129	18,165	18,686	16,222	▲ 2,464	▲ 13.2	
	うち建設改良費のためのもの	14,250	13,778	14,195	14,749	14,877	128	0.9	
	その他の	9	145	54	33	0	▲ 33	皆減	
	計	35,571	33,279	28,836	30,315	22,526	▲ 7,789	▲ 25.7	
同 上 財 源	内 部 資 金	9,910	10,276	10,482	10,604	10,662	58	0.5	
	外 部 資 金	25,626	23,003	18,312	18,844	11,345	▲ 7,499	▲ 39.8	
	企 業 債	企業債	14,861	16,775	12,618	13,229	8,734	▲ 4,495	▲ 34.0
		うち建設改良費のためのもの	10,211	6,143	6,028	6,769	4,340	▲ 2,429	▲ 35.9
	外部資金のうち	他 会 計 出 資 金	1,544	1,140	905	953	631	▲ 322	▲ 33.8
		他 会 計 負 担 金	0	0	0	0	0	0	—
		他 会 計 借 入 金	0	0	0	0	0	0	—
		他 会 計 補 助 金	1,599	1,403	1,189	1,042	856	▲ 186	▲ 17.9
		国・県補助金	6,629	3,536	3,480	3,602	1,783	▲ 1,819	▲ 50.5
		繰越事業財源(▲)	3	38	6	65	1,055	990	1,523.1
	計	35,536	33,279	28,794	29,448	22,007	▲ 7,441	▲ 25.3	
財 源 不 足 額		35	0	42	867	519	▲ 348	▲ 40.1	
当年度同意等債で未借入又は未発行の額		35	0	0	96	0	▲ 96	皆減	
実 質 財 源 不 足 額		0	42	42	771	519	▲ 252	▲ 32.7	

(注) 1 内部資金＝補てん財源合計額－前年度からの繰越工事資金＋固定資産売却代金

2 外部資金＝資本的支出額－(内部資金＋財源不足額)

第4表 特定環境保全公共下水道事業（法適用）の損益収支状況等の推移

(単位：百万円、%)

項目	年度	18	19	20	21 a	22 b	対前年度比較	
							b - a c	(c/a) ×100
現在排水区域内人口 (人)		3,916	4,220	4,291	12,630	11,041	▲ 1,589	▲ 12.6
年間総処理水量 (千m <sup>3</sup> )		1,120	1,079	1,061	1,863	1,906	43	2.3
うち汚水 (千m <sup>3</sup> )		1,120	1,079	1,061	1,863	1,906	43	2.3
うち雨水 (千m <sup>3</sup> )		0	0	0	0	0	0	—
年間有収水量 (千m <sup>3</sup> )		986	926	891	1,547	1,602	55	3.6
総収益 A		371	331	346	743	771	28	3.8
経常収益 B		371	331	346	743	771	28	3.8
うち使用料		292	267	255	361	392	31	8.6
総費用 C		455	461	474	828	1,011	183	22.1
経常費用 D		452	461	474	827	992	165	20.0
うち職員給与費		0	0	0	7	8	1	14.3
経常損益 B-D		▲ 81	▲ 130	▲ 128	▲ 84	▲ 221	▲ 137	163.1
純損益 A-C		▲ 84	▲ 130	▲ 128	▲ 85	▲ 240	▲ 155	182.4
経常収支比率 B/D		82.1	71.8	73.0	89.8	77.7	▲ 12.1	—
総収支比率 A/C		81.5	71.7	73.0	89.7	76.2	▲ 13.5	—
有収率		88.0	85.9	84.0	83.0	84.1	1.1	—

第5表 特定環境保全公共下水道事業（法適用）の資本収支状況の推移

(単位：百万円、%)

項目	年度	18	19	20	21 a	22 b	対前年度比較	
							b - a c	(c/a) ×100
資本的支出	建設改良費	94	109	29	282	204	▲ 78	▲ 27.7
	企業債償還金	235	223	228	682	521	▲ 161	▲ 23.6
	うち建設改良費のためのもの	215	216	226	421	418	▲ 3	▲ 0.7
	その他	0	0	0	0	0	0	—
	計	329	332	257	964	724	▲ 240	▲ 24.9
同 上 財 源	内部資金	147	157	171	433	441	8	1.8
	外部資金	182	175	86	528	284	▲ 244	▲ 46.2
	企業債	123	132	51	372	206	▲ 166	▲ 44.6
	うち建設改良費のためのもの	77	108	25	124	138	14	11.3
	他会計出資金	1	2	0	0	1	1	皆増
	他会計負担金	0	0	0	0	0	0	—
	他会計借入金	0	0	0	0	0	0	—
	他会計補助金	47	40	32	23	13	▲ 10	▲ 43.5
	国・県補助金	8	0	0	129	66	▲ 63	▲ 48.8
	繰越事業財源(▲)	0	0	0	1	4	3	300.0
計	329	332	257	961	724	▲ 237	▲ 24.7	
財源不足額	0	0	0	3	0	▲ 3	皆減	
当年度同意等債で未借入又は未発行の額	0	0	0	3	0	▲ 3	皆減	
実質財源不足額	0	0	0	0	0	0	—	

(注) 1 内部資金=補てん財源合計額-前年度からの繰越工事資金+固定資産売却代金

2 外部資金=資本的支出額-(内部資金+財源不足額)

第6表 特定公共下水道事業（法適用）の損益収支状況等の推移

(単位：百万円、%)

項目	年度	18	19	20	21 a	22 b	対前年度比較	
							b - a c	(c/a) ×100
年間総処理水量(千m <sup>3</sup> )		62,423	61,606	58,936	55,410	56,120	710	1.3
うち汚水(千m <sup>3</sup> )		62,423	61,606	58,936	55,410	56,120	710	1.3
うち雨水(千m <sup>3</sup> )		0	0	0	0	0	0	—
年間有収水量(千m <sup>3</sup> )		62,423	61,606	58,936	55,410	56,120	710	1.3
総収益 A		148	149	150	149	141	▲ 8	▲ 5.4
経常収益 B		148	149	150	149	141	▲ 8	▲ 5.4
うち使用料		147	147	147	147	139	▲ 8	▲ 5.4
総費用 C		105	108	124	104	84	▲ 20	▲ 19.2
経常費用 D		105	108	124	104	84	▲ 20	▲ 19.2
うち職員給与費		35	35	34	19	17	▲ 2	▲ 10.5
経常損益 B-D		43	41	26	45	57	12	26.7
経常収支比率 B/D		141.0	138.5	121.2	143.2	168.3	25.1	—
総収支比率 A/C		141.0	138.5	121.2	143.2	168.3	25.1	—
有収率		100.0	100.0	100.0	100.0	100.0	0.0	—

第7表 特定公共下水道事業（法適用）の資本収支状況の推移

(単位：百万円、%)

項目	年度	18	19	20	21 a	22 b	対前年度比較	
							b - a c	(c/a) ×100
資本的支出	建設改良費	41	8	21	5	29	24	480.0
	企業債償還金	0	0	0	0	0	0	—
	うち建設改良費のためのもの	0	0	0	0	0	0	—
	その他	0	0	0	0	0	0	—
	計	41	8	21	5	29	24	480.0
同 上 財 源	内部資金	41	8	21	5	29	24	480.0
	外部資金	0	0	0	0	0	0	—
	企業債	0	0	0	0	0	0	—
	うち建設改良費のためのもの	0	0	0	0	0	0	—
	他会計出資金	0	0	0	0	0	0	—
	他会計負担金	0	0	0	0	0	0	—
	他会計借入金	0	0	0	0	0	0	—
	他会計補助金	0	0	0	0	0	0	—
	国・県補助金	0	0	0	0	0	0	—
繰越事業財源(▲)	0	0	0	0	0	0	—	
	計	41	8	21	5	29	24	480.0
財源不足額		0	0	0	0	0	0	—
当年度同意等債で未借入又は未発行の額		0	0	0	0	0	0	—
実質財源不足額		0	0	0	0	0	0	—

(注) 1 内部資金=補てん財源合計額-前年度からの繰越工事資金+固定資産売却代金

2 外部資金=資本的支出額-(内部資金+財源不足額)

第8表 法非適用下水道事業（公共・特環）の収支状況の推移

(単位：百万円、%、人)

項 目		年 度					対前年度比較		bのうち	
		18	19	20	21	22	b - a	(c/a)	公 共	特 環
					a	b	c	×100		
収 入 的 収 支	総 収 益 A	22,177	23,587	23,201	22,711	24,194	1,483	6.5	20,913	3,281
	営 業 収 益	10,789	12,689	13,239	13,291	13,594	303	2.3	12,561	1,033
	う ち									
	料 金 収 入	9,031	10,069	10,574	10,630	10,879	249	2.3	9,882	997
	雨 水 処 理 負 担 金	1,676	2,501	2,597	2,595	2,671	76	2.9	2,636	35
	受 託 工 事 収 益	17	0	0	0	0	0	—	0	0
	営 業 外 収 益	11,388	10,898	9,962	9,419	10,601	1,182	12.5	8,353	2,248
	う ち 他 会 計 繰 入 金	10,899	10,067	9,399	8,883	10,368	1,485	16.7	8,157	2,211
	総 費 用 B	17,230	17,984	17,300	15,743	15,327	▲ 416	▲ 2.6	13,145	2,182
	営 業 費 用	7,542	8,129	8,239	7,512	7,654	142	1.9	6,636	1,018
う ち 職 員 給 与 費	1,128	1,145	1,105	1,097	1,095	▲ 2	▲ 0.2	938	157	
営 業 外 費 用	9,688	9,855	9,060	8,232	7,673	▲ 559	▲ 6.8	6,509	1,164	
う ち 支 払 利 息	9,612	9,789	8,987	8,139	7,573	▲ 566	▲ 7.0	6,441	1,132	
収 支 差 引 (A-B) C	4,947	5,604	5,902	6,967	8,867	1,900	27.3	7,768	1,099	
資 本 的 収 支	資 本 的 収 入 D	30,732	38,148	36,942	31,188	18,733	▲ 12,455	▲ 39.9	15,619	3,114
	地 方 債	15,249	24,261	24,988	20,186	10,745	▲ 9,441	▲ 46.8	9,264	1,481
	他 会 計 繰 入 金	6,437	5,441	5,175	4,971	3,560	▲ 1,411	▲ 28.4	2,640	920
	工 事 負 担 金	1,110	1,162	1,002	786	798	12	1.5	712	86
	国 ・ 県 補 助 金	7,590	6,986	5,694	5,184	3,532	▲ 1,652	▲ 31.9	2,967	565
	そ の 他	346	300	86	60	99	39	65.0	36	63
	資 本 的 支 出 E	36,596	44,802	43,893	39,083	27,716	▲ 11,367	▲ 29.1	23,603	4,113
	建 設 改 良 費	19,310	17,090	14,019	12,606	9,279	▲ 3,327	▲ 26.4	8,049	1,230
	地 方 債 償 還 金 e	17,246	27,627	29,845	26,440	18,403	▲ 8,037	▲ 30.4	15,523	2,880
	そ の 他	40	85	29	37	35	▲ 2	▲ 5.4	32	3
収 支 差 引 (D-E) F	▲ 5,864	▲ 6,654	▲ 6,950	▲ 7,894	▲ 8,983	▲ 1,089	13.8	▲ 7,984	▲ 999	
収 支 再 差 引 (C+F) G	▲ 917	▲ 1,050	▲ 1,049	▲ 928	▲ 115	813	▲ 87.6	▲ 216	101	
積 立 金 H	29	19	24	1	0	▲ 1	皆減	0	0	
前 年 度 か ら の 繰 越 金 I	716	691	536	506	472	▲ 34	▲ 6.7	358	114	
前 年 度 繰 上 充 用 金 J	0	0	0	0	0	0	—	0	0	
起 債 及 び 借 入 金 K	1,082	945	1,129	961	803	▲ 158	▲ 16.4	757	46	
形 式 収 支 (G-H+I-J+K) L	852	568	592	537	1,160	623	116.0	899	261	
翌 年 度 に 繰 越 す べ き 財 源 M	167	54	114	81	588	507	625.9	440	148	
実 質 収 支 (L-M)	685	514	477	456	572	116	25.4	459	113	
う ち										
黒 字	685	514	477	456	572	116	25.4	459	113	
赤 字	0	0	0	0	0	0	—	0	0	
職 員 数	159	159	151	145	143	▲ 2	▲ 1.4	121	22	
収 益 的 収 支 比 率 A/(B+e)	64.3	51.7	49.2	53.8	71.7	17.9	—	73.0	64.8	

(注) 1 公共＝公共下水道

2 特環＝特定環境保全公共下水道

## エ 経費区分及び経費回収率

法非適用の公共下水道事業と特定環境保全公共下水道事業について、維持管理費と資本費（地方債元利償還金）を合わせた費用総合計を汚水処理費、雨水処理費及びその他の費用に区分すると、平成22年度の汚水処理費は143億50百万円（全体の50.2%）、雨水処理費は26億39百万円（全体の9.2%）、その他の費用は115億77百万円（全体の40.5%）となっている。内訳をみると、維持管理費において汚水処理費の占める割合は90.5%、雨水処理費の占める割合は7.5%、資本費において汚水処理費の占める割合は35.2%、雨水処理費の占める割合は9.9%となっている。

一方、費用総合計のうち汚水処理費を年間有収水量（64,623千 $m^3$ ）で除して得た1 $m^3$ 当たりの汚水処理原価は222円6銭（うち維持管理費に係るものが108円54銭、資本費に係るものが113円52銭）で、前年度に比べ16円10銭（6.8%）減少している。

他方、使用料収入（108億79百万円）を年間有収水量で除して得た1 $m^3$ 当たりの使用料単価は168円35銭で、前年度に比べ36銭（0.2%）増加している。

この結果、汚水処理原価に対する使用料単価の割合（以下「経費回収率」という。）は、75.8%（公共下水道事業78.7%、特定環境保全公共下水道事業55.7%）で、前年度に比べ5.3ポイント上昇している。

また、汚水処理費と使用料収入の総額の関係についてみると、汚水処理費143億50百万円に対し、使用料収入総額は108億79百万円であり、その結果、使用料収入不足額は34億71百万円となり、前年度に比べ9億70百万円（21.8%）減少している。これらの不足額のうち、維持管理費や地方債の利子に係る不足相当額については主に収益的収支に、地方債の元金に係る不足相当額については主に資本的収支に係るものとして一般会計から繰り入れられており、使用料等の一層の適正化を図る必要がある。

なお、資本費のうち汚水処理費が平成18年度以降大幅に減少しているが、その主な要因としては、平成18年度より「分流式下水道等に要する経費」に対する繰出しが基準として追加され、資本費のうち汚水処理費の一部が公費負担として「その他費用」に振り替えられることとなったこと、平成19年度より資本費のうち汚水処理費には、借換債の発行による収入をもって償還した地方債元金償還金、資本費平準化債の発行による収入をもって償還した地方債元金償還金及び繰上償還額を含めないこととなったことが挙げられる。

第9表 法非適用下水道事業（公共・特環）の経費区分及び経費回収率の推移

(単位：百万円、%)

年 度	18	19	20	21	22	対前年度比較		bのうち	
						b-a	(c/a)	公 共	特 環
項 目				a	b	c	×100		
維持管理費	7,606	8,197	8,309	7,604	7,750	146	1.9	6,700	1,050
汚水処理費	6,994	7,317	7,500	6,797	7,014	217	3.2	5,976	1,038
雨水処理費	350	707	656	653	578	▲75	▲11.5	578	0
その他	262	172	154	153	157	4	2.6	145	12
資本費	26,852	22,179	21,276	20,768	20,817	49	0.2	17,676	3,141
汚水処理費	13,323	8,580	8,220	8,274	7,336	▲938	▲11.3	6,584	752
雨水処理費	1,471	1,851	1,931	2,000	2,061	61	3.1	2,026	35
その他	12,058	11,748	11,126	10,495	11,420	925	8.8	9,066	2,354
費用合計	34,458	30,375	29,586	28,371	28,567	196	0.7	24,376	4,191
汚水処理費	20,317	15,897	15,719	15,071	14,350	▲721	▲4.8	12,560	1,790
雨水処理費	1,821	2,558	2,586	2,652	2,639	▲13	▲0.5	2,604	35
その他	12,320	11,920	11,280	10,648	11,577	929	8.7	9,211	2,366
汚水処理原価(円)A	352.90	252.24	249.32	238.16	222.06	▲16.10	▲6.8	213.58	307.71
維持管理費	121.48	116.10	118.95	107.41	108.54	1.13	1.1	101.62	178.43
資本費	231.42	136.14	130.37	130.75	113.52	▲17.23	▲13.2	111.96	129.28
使用料単価(円)B	156.86	159.77	167.70	167.99	168.35	0.36	0.2	168.05	171.39
経費回収率(B/A)	44.4	63.3	67.3	70.5	75.8	5.3	—	78.7	55.7
汚水処理費(再掲)C	20,317	15,897	15,719	15,071	14,350	▲721	▲4.8	12,560	1,790
使用料収入D	9,031	10,069	10,574	10,630	10,879	249	2.3	9,882	997
使用料不足額(▲)(D-C)	11,286	5,828	5,145	4,441	3,471	▲970	▲21.8	2,677	793

(注) 1 公共=公共下水道

2 特環=特定環境保全公共下水道

第10表 法非適用下水道事業（公共・特環）の他会計繰入金の状況の推移

(単位：百万円、%)

年 度	18	19	20	21	22	対前年度比較		bのうち			
						b-a	(c/a)	公 共	特 環		
項 目				a	b	c	×100				
収益的収入への繰入金	営業収益	1,676	2,501	2,597	2,595	2,671	76	2.9	2,636	35	
	営業外	雨水処理負担金	96	103	90	90	90	0	0.0	79	11
		水質規制負担金	46	45	26	30	29	▲1	▲3.3	29	0
		不明水処理費	28	8	7	13	15	2	15.4	14	1
		高度処理費	0	0	0	0	0	0	—	0	0
		高資本費対策費	3,015	3,273	2,347	2,184	2,143	▲41	▲1.9	1,958	185
		災害復旧費	1	1	1	1	96	95	9,500.0	95	1
		臨時財政特例債	537	518	451	308	213	▲95	▲30.8	197	16
		分流式下水道に要する経費	4,812	4,741	5,174	5,230	7,015	1,785	34.1	5,190	1,825
	その他	2,364	1,375	1,303	1,025	766	▲259	▲25.3	594	172	
小 計	12,575	12,568	11,996	11,476	13,039	1,563	13.6	10,793	2,246		
資本的繰入金	雨水処理補助金	7	24	26	26	27	1	3.8	27	0	
	災害復旧費	13	17	18	19	25	6	31.6	22	3	
	その他建設改良補助金	3,545	2,808	2,444	2,730	2,511	▲219	▲8.0	1,799	712	
	臨時財政特例債	2,872	2,591	2,686	2,196	997	▲1,199	▲54.6	792	205	
	小 計	6,437	5,441	5,175	4,971	3,560	▲1,411	▲28.4	2,640	920	
合 計	19,012	18,009	17,171	16,447	16,599	152	0.9	13,433	3,166		

(注) 1 公共=公共下水道

2 特環=特定環境保全公共下水道

## (2) 農業集落排水事業

### ア 事業数

昭和63年度末においては、25市町（27地区）が農業集落排水施設整備事業を実施のうえ、施設管理を行っていた。

しかし、平成元年度から公営企業決算統計の対象施設は、汚水処理を実施しているもの、あるいは汚水処理施設の事業採択がされたものと限定されたことから、事業数は9市町9事業となった。

平成22年度における農業集落排水事業の事業数は19事業で、前年度と同数となっており、名取市が平成15年度から、仙台市が平成16年度から、白石市が平成19年度から、山元町が平成21年度からそれぞれ法適用事業となり、他の団体はすべて法非適用事業となっている。

### イ 施設の利用状況

処理を開始している施設の利用状況をみると、現在排水区域内人口は8万7,175人で、前年度に比べ1,843人（2.1%）減少している。また、年間総処理水量は5,416千 $m^3$ で、前年度に比べ23千 $m^3$ （0.4%）増加しており、年間有収水量は4,999千 $m^3$ で、前年度に比べ72千 $m^3$ （1.5%）増加している。

なお、有収率は92.3%で、前年度に比べ0.9ポイント上昇している。

第11表 農業集落排水事業（法適用・法非適用）の施設の利用状況の推移

年 度	18	19	20	21	22	対前年度比較	
						b - a	(c/a) × 100(%)
項 目				a	b	c	
供 用 開 始 事 業 数	19	19	19	19	19	0	0.0
現在排水区域内人口（人）	84,829	87,337	88,569	89,018	87,175	▲ 1,843	▲ 2.1
現在排水区域面積（ha）	6,698	6,912	7,105	7,417	7,417	0	0.0
年 間 総 処 理 水 量（千 $m^3$ ） A	5,296	5,308	5,323	5,393	5,416	23	0.4
年 間 有 収 水 量（千 $m^3$ ） B	4,521	4,774	4,835	4,927	4,999	72	1.5
有 収 率 B/A（%）	85.4	89.9	90.8	91.4	92.3	0.9	—

（注）年間処理水量は全て汚水分である。

### ウ 経営の状況

#### （ア）法適用事業

農業集落排水事業の経常収益は8億76百万円、経常費用は10億40百万円となっており、この結果、経常収支比率は84.2%となり、前年度に比べ10.2ポイント低下している。

経常損益は、1億64百万円の経常損失が生じており、前年度に比べ損失が1億11百万円（209.4%）上昇している。

資本的収支における収入は1億59百万円で、前年度に比べ27百万円（14.5%）減少しており、支出は5億17百万円で、前年度に比べ21百万円（3.9%）減少している。この結果、収支差引では3億58百万円の赤字となり、前年度に比べ赤字が6百万円（1.7%）増加している。

## (イ) 法非適用事業

農業集落排水事業の収益的収支における総収益は24億円で、前年度に比べ2億10百万円(9.6%)増加しており、総費用は17億70百万円で、前年度に比べ61百万円(3.3%)減少している。この結果、収支差引では6億30百万円の黒字となり、前年度に比べ黒字が2億71百万円(75.5%)増加している。

資本的収支における収入は19億32百万円で、前年度に比べ9億31百万円(32.5%)減少しており、支出は23億11百万円で、前年度に比べ9億31百万円(28.7%)減少している。この結果、収支差引では3億79百万円の赤字となり、前年度と同数になっている。

資本的支出の内訳をみると、地方債償還金が15億46百万円で最も多く全体の66.9%を占めている。資本的支出の主な財源をみると、地方債が7億1百万円で、前年度に比べ6億36百万円(47.6%)減少しており、国・県補助金が7億42百万円で、前年度に比べ53百万円(6.7%)減少しており、他会計繰入金が2億94百万円で、前年度に比べ2億84百万円(49.1%)減少している。

収益的収支と資本的収支を合わせた収支再差引は2億51百万円の黒字で、これに前年度からの繰越財源等を調整した実質収支は1億49百万円の黒字となり、前年度に比べ黒字が29百万円(24.2%)増加している。

なお、収益的収支比率は72.4%で、前年度に比べ13.4ポイント上昇している。



第12表 農業集落排水事業（法適用）の収支状況の推移

(単位：百万円、%、人)

項 目	年 度	18	19	20	21	22	対前年度比較	
							b - a	(c/a) ×100
総 収 益 A		661	777	721	889	877	▲ 12	▲ 1.3
経 常 収 益 B		661	777	712	889	876	▲ 13	▲ 1.5
うち 使用料		85	87	90	135	138	3	2.2
総 費 用 C		684	887	788	943	1,082	139	14.7
経 常 費 用 D		684	883	787	942	1,040	98	10.4
うち 職員給与費		46	50	68	75	69	▲ 6	▲ 8.0
経 常 損 益 B-D		▲ 23	▲ 106	▲ 75	▲ 53	▲ 164	▲ 111	209.4
経 常 収 支 比 率 B/D		96.6	87.9	90.5	94.4	84.2	▲ 10.2	—
総 収 支 比 率 A/C		96.6	88.0	91.6	94.4	81.1	▲ 13.3	—
年間総処理水量 (千m <sup>3</sup> )		893	858	892	1,192	1,167	▲ 25	▲ 2.1
資 本 的 収 入 E		306	587	139	186	159	▲ 27	▲ 14.5
資 本 的 支 出 F		548	991	372	538	517	▲ 21	▲ 3.9
うち 職員給与費		9	15	0	0	0	0	—
資 本 的 収 支 差 引 E-F		▲ 242	▲ 404	▲ 233	▲ 352	▲ 358	▲ 6	1.7

第13表 農業集落排水事業（法非適用）の収支状況の推移

(単位：百万円、%、人)

項 目	年 度	18	19	20	21	22	対前年度比較	
							b - a	(c/a) ×100
収 入	総 収 益 A	2,323	2,348	2,397	2,190	2,400	210	9.6
	営 業 収 益	626	658	716	639	705	66	10.3
	うち 料金収入	617	642	660	629	696	67	10.7
	うち 他会計繰入金	9	10	9	8	8	0	0.0
	営 業 外 収 益	1,697	1,690	1,681	1,551	1,695	144	9.3
	うち 他会計繰入金	1,401	1,311	1,394	1,245	1,475	230	18.5
	総 費 用 B	1,994	1,912	1,925	1,831	1,770	▲ 61	▲ 3.3
	営 業 費 用	986	948	994	989	962	▲ 27	▲ 2.7
	うち 職員給与費	152	145	132	145	125	▲ 20	▲ 13.8
	営 業 外 費 用	1,008	964	930	842	808	▲ 34	▲ 4.0
うち 支払利息	996	954	929	841	806	▲ 35	▲ 4.2	
収 支 差 引 (A-B) C	329	436	472	359	630	271	75.5	
資 本 的 収 入	資 本 的 収 入 D	4,088	3,344	3,884	2,863	1,932	▲ 931	▲ 32.5
	地 方 債	1,745	1,572	1,740	1,337	701	▲ 636	▲ 47.6
	他 会 計 繰 入 金	799	414	858	578	294	▲ 284	▲ 49.1
	工 事 負 担 金	125	100	62	54	83	29	53.7
	国・県補助金	1,367	1,000	1,135	795	742	▲ 53	▲ 6.7
	そ の 他	52	259	89	100	111	11	11.0
	資 本 的 支 出 E	4,178	3,761	4,210	3,242	2,311	▲ 931	▲ 28.7
	建 設 改 良 費	2,714	2,056	2,150	1,358	765	▲ 593	▲ 43.7
	地 方 債 償 還 金 e	1,464	1,704	2,059	1,884	1,546	▲ 338	▲ 17.9
	そ の 他	0	0	0	0	0	0	—
収 支 差 引 (D-E) F	▲ 90	▲ 416	▲ 325	▲ 379	▲ 379	0	0.0	
収 支 再 差 引 (C+F) G	239	19	147	▲ 20	251	271	▲ 1,355.0	
積 立 金 H	5	4	219	5	64	59	1,180.0	
前年度からの繰越金 I	116	83	110	83	111	28	33.7	
前年度繰上充用金 J	0	0	0	0	0	0	—	
起債及び借入金 K	17	12	71	70	70	0	0.0	
形式収支 (G-H+I-J+K) L	367	110	109	128	368	240	187.5	
翌年度に繰越すべき財源 M	3	7	1	8	219	211	2,637.5	
実 質 収 支 (L-M)	364	103	108	120	149	29	24.2	
うち 黒字	364	103	108	120	149	29	24.2	
うち 赤字	0	0	0	0	0	0	—	
職 員 数	38	32	29	32	23	▲ 9	▲ 28.1	
収 益 的 収 支 比 率 A/(B+e)	67.2	64.9	60.2	59.0	72.4	13.4	—	

エ 経費回収率

(ア) 法適用事業

汚水処理費を年間有収水量（983千 $m^3$ ）で除して得た1 $m^3$ 当たりの汚水処理原価は857円78銭（うち維持管理費に係るものが381円39銭、資本費に係るものが476円39銭）で、前年度に比べ91円42銭（11.9%）増加している。

また、使用料収入を年間有収水量で除して得た1 $m^3$ 当たりの使用料単価は140円10銭で、前年度に比べ3円18銭（2.3%）増加している。この結果、経費回収率は16.3%で、前年度に比べ1.6ポイント低下している。

(イ) 法非適用事業

汚水処理費を年間有収水量（4,016千 $m^3$ ）で除して得た1 $m^3$ 当たりの汚水処理原価は394円33銭（うち維持管理費に係るものが235円85銭、資本費に係るものが158円49銭）で、前年度に比べ18円70銭（4.5%）減少している。

また、使用料収入を年間有収水量で除して得た1 $m^3$ 当たりの使用料単価は173円37銭で、前年度に比べ13円74銭（8.6%）増加している。この結果、経費回収率は44.0%で、前年度に比べ5.4ポイント上昇している。

第14表 農業集落排水事業（法適用）の処理原価及び使用料単価の推移

（単位：円、%）

項目	年度	18	19	20	21 a	22 b	対前年度比較	
							b - a c	(c/a) ×100
汚水処理原価 A		874.24	1,129.83	961.55	766.36	857.78	91.42	11.9
維持管理費		226.65	237.25	279.30	246.72	381.39	134.67	54.6
資本費		647.59	892.59	682.25	519.64	476.39	▲ 43.25	▲ 8.3
使用料単価 B		124.54	124.34	125.10	136.92	140.10	3.18	2.3
経費回収率 B/A		14.2	11.0	13.0	17.9	16.3	▲ 1.6	—

第15表 農業集落排水事業（法非適用）の処理原価及び使用料単価の推移

（単位：円、%）

項目	年度	18	19	20	21 a	22 b	対前年度比較	
							b - a c	(c/a) ×100
汚水処理原価 A		452.95	382.68	379.81	413.03	394.33	▲ 18.70	▲ 4.5
維持管理費		254.95	229.21	228.55	247.65	235.85	▲ 11.80	▲ 4.8
資本費		198.00	153.47	151.26	165.38	158.49	▲ 6.89	▲ 4.2
使用料単価 B		160.60	157.51	160.44	159.63	173.37	13.74	8.6
経費回収率 B/A		35.5	41.2	42.2	38.6	44.0	5.4	—

### (3) 漁業集落排水事業

#### ア 事業数

平成22年度における漁業集落排水事業の事業数は、石巻市、塩竈市、気仙沼市、東松島市、女川町及び南三陸町の6事業で前年度と同数になっており、これら全ての団体が供用を開始している。  
なお、公営企業決算統計では、平成元年度決算分より対象となっている。

#### イ 施設の利用状況

処理を開始している施設の利用状況をみると、現在排水区域内人口は2,045人で、前年度に比べ87人(4.1%)減少している。また、年間総処理水量は141千 $m^3$ 、年間有収水量は128千 $m^3$ で、前年度に比べ57千 $m^3$ (30.8%)減少している。  
なお、有収率は91.1%で、前年度に比べ4.6ポイント低下している。

第16表 漁業集落排水事業の施設の利用状況の推移

項目	年 度					対前年度比較	
	18	19	20	21 a	22 b	b - a c	(c/a) ×100(%)
供用開始事業数	6	6	6	6	6	0	0.0
現在排水区域内人口(人)	2,130	2,108	2,094	2,132	2,045	▲87	▲4.1
現在排水区域面積(ha)	112	112	112	116	116	0	0.0
年間総処理水量(千 $m^3$ ) A	186	193	193	193	141	▲52	▲26.9
年間有収水量(千 $m^3$ ) B	179	188	188	185	128	▲57	▲30.8
有収率 B/A (%)	96.2	97.4	97.7	95.7	91.1	▲4.6	—

(注) 1 年間総処理水量はすべて汚水分である。

2 平成22年度の年間総処理水量、年間有収水量、有収率は、東日本大震災の影響により算出できない女川町の数値を除いている。

#### ウ 経営の状況

漁業集落排水事業の収益的収支における総収益は1億20百万円で、前年度と同数になっており、総費用は79百万円で、前年度に比べ3百万円(3.7%)減少している。この結果、収支差引では41百万円の黒字となり、前年度に比べ黒字が4百万円(10.8%)増加している。

資本的収支における収入は62百万円で、前年度に比べ22百万円(55.0%)増加しており、支出は1億1百万円で、前年度に比べ25百万円(32.9%)増加している。この結果、収支差引では39百万円の赤字となり、前年度に比べ赤字が3百万円(8.3%)増加している。

収益的収支と資本的収支を合わせた収支再差引は2百万円の黒字で、これに前年度からの繰越財源等を調整した実質収支は1百万円の黒字となり、前年度に比べ黒字が1百万円(50.0%)減少している。

なお、収益的収支比率は93.5%で、前年度に比べ1.3ポイント上昇している。

第17表 漁業集落排水事業の収支状況の推移

(単位：百万円、%)

年 度		18	19	20	21	22	対前年度比較		
							b - a	(c/a) × 100	
項 目					a	b	c		
収益的収支	収入	総 収 益 A	115	120	127	120	120	0	0.0
		営 業 収 益	28	31	32	31	29	▲ 2	▲ 6.5
		料 金 収 入	28	31	32	31	29	▲ 2	▲ 6.5
	支出	総 費 用 B	79	78	81	82	79	▲ 3	▲ 3.7
		営 業 費 用	53	53	57	58	55	▲ 3	▲ 5.2
	収 支 差 引 (A-B) C	36	42	45	37	41	4	10.8	
収資本的		資 本 的 収 入 D	66	131	158	40	62	22	55.0
		資 本 的 支 出 E	82	155	188	76	101	25	32.9
		収 支 差 引 (D-E) F	▲ 16	▲ 25	▲ 31	▲ 36	▲ 39	▲ 3	8.3
	収 支 再 差 引 (C+F) G	20	17	15	1	2	1	100.0	
	積 立 金 H	18	21	15	1	0	▲ 1	皆減	
	前年度からの繰越金 I	4	6	3	2	2	0	0.0	
	前年度繰上充用金 J	0	0	0	0	0	0	—	
	起債及び借入金 K	0	0	0	0	0	0	—	
	形式収支 (G-H+I-J+K) L	6	3	2	2	4	2	100.0	
	翌年度に繰越すべき財源 M	0	0	0	0	3	3	皆増	
	実 質 収 支 (L-M)	6	3	2	2	1	▲ 1	▲ 50.0	
うち		黒 字	6	3	2	2	1	▲ 1	▲ 50.0
		赤 字	0	0	0	0	0	0	—
	職 員 数	2	2	2	2	2	0	0.0	
	収益的収支比率 A/(B+地方債償還金)	92.7	95.5	97.3	92.2	93.5	1.3	—	

エ 経費回収率

汚水処理費を年間有収水量（128千m<sup>3</sup>）で除して得た1m<sup>3</sup>当たりの汚水処理原価は371円14銭（うち維持管理費に係るものが302円66銭、資本費に係るものが68円48銭）で、前年度に比べ39円59銭（11.9%）増加している。

また、使用料収入を年間有収水量で除して得た1m<sup>3</sup>当たりの使用料単価は165円79銭で、前年度に比べ1円55銭（0.9%）減少している。この結果、経費回収率は44.7%で、前年度に比べ5.8ポイント低下している。

第18表 漁業集落排水事業の処理原価及び使用料単価の推移

(単位：円、%)

年 度		18	19	20	21	22	対前年度比較	
							b - a	(c/a) × 100
項 目					a	b	c	
	汚 水 処 理 原 価 A	363.37	338.31	356.27	331.55	371.14	39.59	11.9
	維 持 管 理 費	259.83	247.53	263.55	273.51	302.66	29.15	10.7
	資 本 費	103.54	90.78	92.72	58.04	68.48	10.44	18.0
	使 用 料 単 価 B	155.39	165.86	168.73	167.34	165.79	▲ 1.55	▲ 0.9
	経 費 回 収 率 B/A	42.8	49.0	47.4	50.5	44.7	▲ 5.8	—

(注) 平成22年度は、東日本大震災の影響により算出できない女川町の数値を除いている。

(4) 簡易排水事業

ア 事業数及び施設の利用状況

平成22年度における簡易排水事業の事業数は、平成7年度から汚水処理を開始している加美町(旧宮崎町)のみである。

施設の利用状況をみると、現在排水区域内人口は25人で、前年度と同数になっている。また、年間総処理水量及び年間有収水量は共に640m<sup>3</sup>で、前年度に比べ145m<sup>3</sup>(29.3%)増加しており、有収率は100.0%で、前年度と同数になっている。

第19表 簡易排水事業の施設の利用状況の推移

年 度	項 目	18	19	20	21	22	対前年度比較	
							b - a	(c/a) ×100(%)
					a	b	c	
	供用開始事業数	1	1	1	1	1	0	0.0
	行政区域内人口(人) A	27,313	27,008	26,706	26,417	26,109	▲ 308	▲ 1.2
	現在排水区域内人口(人) B	24	27	24	25	25	0	0.0
	行政区域面積(ha) C	46,082	46,082	46,082	46,082	46,082	0	0.0
	現在排水区域面積(ha) D	3	3	3	3	3	0	0.0
	普及率 B/A (%)	0.1	0.1	0.1	0.1	0.1	0.0	—
	普及率 D/C (%)	0.0	0.0	0.0	0.0	0.0	0.0	—
	年間総処理水量(m <sup>3</sup> ) E	536	493	542	495	640	145	29.3
	年間有収水量(m <sup>3</sup> ) F	536	493	542	495	640	145	29.3
	有収率 F/E (%)	100.0	100.0	100.0	100.0	100.0	0.0	—

イ 経営の状況

建設投資を行っておらず、地方債償還金もないことから、収益的収支しか発生していないが、収支差引は均衡している。

第20表 簡易排水事業の収支状況の推移

(単位：百万円、%、人)

年 度	項 目	18	19	20	21	22	対前年度比較		
							b - a	(c/a) ×100	
					a	b	c		
収益的収支	収 入	総 収 益 A	1	1	1	1	1	0	0.0
		営 業 収 益	0	0	0	0	0	0	—
		料 金 収 入	0	0	0	0	0	0	—
	支 出	総 費 用 B	1	1	1	1	1	0	0.0
		営 業 費 用	1	1	1	1	1	0	0.0
	収 支 差 引 (A-B) C	0	0	0	0	0	0	—	
収資本的	資 本 的	資 本 的 収 入 D	0	0	0	0	0	0	—
		資 本 的 支 出 E	0	0	0	0	0	0	—
		収 支 差 引 (D-E) F	0	0	0	0	0	0	—
	収 支 再 差 引 (C+F) G	0	0	0	0	0	0	—	
	積 立 金 H	0	0	0	0	0	0	—	
	前年度からの繰越金 I	0	0	0	0	0	0	—	
	前年度繰上充用金 J	0	0	0	0	0	0	—	
	起債及び借入金 K	0	0	0	0	0	0	—	
	形式収支 (G-H+I-J+K) L	0	0	0	0	0	0	—	
	翌年度に繰越すべき財源 M	0	0	0	0	0	0	—	
	実 質 収 支 (L-M)	0	0	0	0	0	0	—	
うち	黒 字	0	0	0	0	0	0	—	
	赤 字	0	0	0	0	0	0	—	
	職 員 数	0	0	0	0	0	0	—	
	収益的収支比率 A/(B+地方債償還金)	100.0	100.0	100.0	100.0	100.0	0.0	—	

(5) 個別排水処理事業

ア 事業数及び施設の利用状況

平成22年度における個別排水処理事業の事業数は、登米市、栗原市及び色麻町の3事業で、前年度と同数になっており、これら全ての団体が供用を開始している。

施設の利用状況をみると、現在排水区域内人口は1,078人で、前年度に比べ71人(7.1%)増加している。また、年間総処理水量及び年間有収水量は共に59,711m<sup>3</sup>で、前年度に比べ6,020m<sup>3</sup>(11.2%)増加しており、有収率は100.0%で前年度と同数になっている。

第21表 個別排水事業の施設の利用状況の推移

年 度	項 目	18	19	20	21	22	対前年度比較	
							b - a	(c/a) ×100(%)
					a	b	c	
	供用開始事業数	3	3	3	3	3	0	0.0
	行政区域内人口(人) A	178,540	176,194	173,826	171,966	169,998	▲ 1,968	▲ 1.1
	現在排水区域内人口(人) B	929	923	919	1,007	1,078	71	7.1
	行政区域面積(ha) C	145,054	145,054	145,054	145,054	145,054	0	0.0
	現在排水区域面積(ha) D	51	51	51	51	52	1	2.0
	普及率 B/A (%)	0.5	0.5	0.5	0.6	0.6	0.0	—
	普及率 D/C (%)	0.0	0.0	0.0	0.0	0.0	0.0	—
	年間総処理水量(m <sup>3</sup> ) E	48,721	49,907	51,544	53,691	59,711	6,020	11.2
	年間有収水量(m <sup>3</sup> ) F	48,721	49,907	51,544	53,691	59,711	6,020	11.2
	有収率 F/E (%)	100.0	100.0	100.0	100.0	100.0	0.0	—

イ 経営の状況

個別排水処理事業の収益的収支における総収益は22百万円で、前年度に比べ2百万円(10.0%)増加しており、総費用は18百万円で、前年度に比べ1百万円(5.9%)増加している。この結果、収支差引では5百万円の黒字となっている。

資本的収支における収入は18百万円で、前年度に比べ2百万円(10.0%)減少しており、支出は21百万円で、前年度と同数になっている。

収益的収支と資本的収支を合わせた収支再差引では1百万円の黒字で、これに前年度からの繰越財源等を調整した実質収支では6百万円の黒字となっている。

なお、収益的収支比率は89.8%で、前年度に比べ4.0ポイント上昇している。

第22表 個別排水事業の収支状況の推移

(単位：百万円、%、人)

項 目		年 度					対前年度比較	
		18	19	20	21	22	b - a	(c/a) ×100
					a	b	c	
収益的収支	収入							
	総 収 益 A	21	21	18	20	22	2	10.0
	営 業 収 益	7	7	8	8	10	2	25.0
	料 金 収 入	7	7	8	8	10	2	25.0
	支出							
総 費 用 B	21	21	16	17	18	1	5.9	
営 業 費 用	18	17	12	13	14	1	7.7	
収 支 差 引 (A-B) C	0	0	2	3	5	2	66.7	
収資本支的	資 本 的 収 入 D	4	3	7	20	18	▲ 2	▲ 10.0
	資 本 的 支 出 E	4	5	7	21	21	0	0.0
	収 支 差 引 (D-E) F	0	▲ 2	0	0	▲ 3	▲ 3	皆減
収 支 再 差 引 (C+F) G	0	▲ 2	3	3	1	▲ 2	▲ 66.7	
積 立 金 H	0	0	0	0	0	0	—	
前年度からの繰越金 I	1	1	2	5	7	2	40.0	
前年度繰上充用金 J	0	0	2	0	0	0	—	
起債及び借入金 K	0	0	0	0	0	0	—	
形式収支 (G-H+I-J+K) L	1	▲ 1	2	7	9	2	28.6	
翌年度に繰越すべき財源 M	0	0	0	0	3	3	皆増	
実 質 収 支 (L-M)	1	▲ 1	2	7	6	▲ 1	▲ 14.3	
うち	黒 字	1	2	2	7	6	▲ 1	▲ 14.3
	赤 字	1	2	0	0	0	0	—
職 員 数	0	1	0	0	0	0	—	
収益的収支比率 A/(B+地方債償還金)	84.0	82.6	88.7	85.8	89.8	4.0	—	

## (6) 特定地域生活排水処理事業

## ア 事業数及び施設の利用状況

平成22年度における特定地域生活排水処理事業の事業数は、仙台市、石巻市、登米市、栗原市、大崎市、大和町、大郷町、大衡村、色麻町及び加美町の10事業で、前年度と同数となっており、これら全ての団体が供用を開始している。仙台市は平成16年度より法適用事業として新たに実施し、他の団体は全て法非適用事業となっている。

施設の利用状況を見ると、現在排水区域内人口は2万5,192人で、前年度に比べ1,297人(5.4%)増加している。また、年間総処理水量及び年間有収水量は共に153万8,753m<sup>3</sup>で、前年度に比べ17万8,553m<sup>3</sup>(13.1%)増加しており、有収率は100.0%で前年度と同数になっている。

第23表 特定地域生活排水処理事業(法適用・法非適用)の施設の利用状況の推移

項 目		年 度					対前年度比較	
		18	19	20	21	22	b - a	(c/a) ×100(%)
					a	b	c	
供用開始事業数		10	10	10	10	10	0	0.0
行政区域内人口(人) A		1,563,944	1,561,110	1,558,995	1,559,259	1,556,313	▲ 2,946	▲ 0.2
現在排水区域内人口(人) B		15,506	19,086	22,167	23,895	25,192	1,297	5.4
行政区域面積(ha) C		441,978	441,978	441,979	441,979	441,979	0	0.0
現在排水区域面積(ha) D		5,530	5,581	5,625	5,655	5,680	25	0.4
普及率 B/A(%)		1.0	1.2	1.4	1.5	1.6	0.1	—
普及率 D/C(%)		1.3	1.3	1.3	1.3	1.3	0.0	—
年間総処理水量(m <sup>3</sup> ) E		733,838	947,489	1,143,382	1,360,200	1,538,753	178,553	13.1
年間有収水量(m <sup>3</sup> ) F		733,838	947,489	1,143,382	1,360,200	1,538,753	178,553	13.1
有収率 F/E(%)		100.0	100.0	100.0	100.0	100.0	0.0	—

イ 経営の状況

(ア) 法適用事業

特定地域生活排水処理事業の経常収益は90百万円、経常費用は1億71百万円となっており、この結果、経常収支比率は52.6%となっている。

経常損益は81百万円の経常損失が生じており、前年度に比べ損失が9百万円(10.0%)減少している。

資本的収支における収入は97百万円で、前年度に比べ19百万円(16.4%)減少しており、支出は1億11百万円で、前年度に比べ21百万円(15.9%)減少している。この結果、収支差引では15百万円の赤字となり、前年度に比べ赤字が1百万円(6.3%)減少している。

(イ) 法非適用事業

特定地域生活排水処理事業の収益的収支における総収益は3億36百万円で、前年度に比べ30百万円(9.8%)増加しており、総費用は3億26百万円で、前年度に比べ35百万円(12.0%)増加している。この結果、収支差引では10百万円の黒字となり、前年度に比べ黒字が5百万円(33.3%)減少している。

資本的収支における収入は5億28百万円で、前年度に比べ1億73百万円(24.7%)減少しており、支出は5億37百万円で、前年度に比べ1億42百万円(20.9%)減少している。この結果、収支差引では9百万円の赤字となった。

収益的収支と資本的収支を合わせた収支再差引は1百万円の黒字で、これに前年度からの繰越財源等を調整した実質収支は72百万円の黒字となり、前年度に比べ14百万円(16.3%)減少している。

なお、収益的収支比率は95.7%で、前年度に比べ3.9ポイント低下している。

第24表 特定地域生活排水処理事業(法適用)の収支状況の推移

(単位：百万円、%、人)

項目	年 度	18	19	20	21	22	対前年度比較	
							b - a	(c/a) ×100
総 収 益	A	100	72	84	88	90	2	2.3
経 常 収 益	B	100	72	84	88	90	2	2.3
う ち 使 用 料		26	31	33	35	37	2	5.7
総 費 用	C	120	130	165	178	171	▲7	▲3.9
経 常 費 用	D	120	130	165	178	171	▲7	▲3.9
う ち 職 員 給 与 費		29	29	30	23	20	▲3	▲13.0
経 常 損 益	B-D	▲20	▲58	▲81	▲90	▲81	9	▲10.0
経 常 収 支 比 率	B/D	83.3	55.2	50.8	49.3	52.6	3.3	—
総 収 支 比 率	A/C	83.3	55.2	50.8	49.3	52.6	3.3	—
年 間 総 処 理 水 量 (千m <sup>3</sup> )		220	263	274	303	319	16	5.3
資 本 的 収 入	E	134	135	112	116	97	▲19	▲16.4
資 本 的 支 出	F	146	151	135	132	111	▲21	▲15.9
う ち 職 員 給 与 費		9	9	8	8	7	▲1	▲12.5
資 本 的 収 支 差 引	E-F	▲12	▲16	▲23	▲16	▲15	1	▲6.3



第25表 特定地域生活排水処理事業（法非適用）の収支状況の推移

（単位：百万円、%、人）

項 目		年 度					対前年度比較	
		18	19	20	21 a	22 b	b - a c	(c/a) ×100
収益的 収支	収 総 収 益 A	160	197	254	306	336	30	9.8
	入 営 業 収 益	75	104	132	162	192	30	18.5
	料 金 収 入	75	104	132	162	192	30	18.5
	支 総 費 用 B	147	196	243	291	326	35	12.0
	出 営 業 費 用	135	181	223	264	293	29	11.0
	収 支 差 引 (A-B) C	13	2	10	15	10	▲ 5	▲ 33.3
収 資 本 支 的	資 本 的 収 入 D	483	634	630	701	528	▲ 173	▲ 24.7
	資 本 的 支 出 E	483	636	637	679	537	▲ 142	▲ 20.9
	収 支 差 引 (D-E) F	0	▲ 2	▲ 8	22	▲ 9	▲ 31	▲ 140.9
	収 支 再 差 引 (C+F) G	13	0	3	36	1	▲ 35	▲ 97.2
	積 立 金 H	0	0	0	0	0	0	—
	前 年 度 か ら の 繰 越 金 I	28	40	38	50	78	28	56.0
	前 年 度 繰 上 充 用 金 J	0	0	0	0	0	0	—
	起 債 及 び 借 入 金 K	0	0	0	0	0	0	—
	形 式 収 支 (G-H+I-J+K) L	41	40	40	86	79	▲ 7	▲ 8.1
	翌 年 度 に 繰 越 す べ き 財 源 M	0	0	2	0	8	8	皆 増
	実 質 収 支 (L-M)	41	40	38	86	72	▲ 14	▲ 16.3
う ち	黒 字	41	40	47	86	72	▲ 14	▲ 16.3
	赤 字	0	0	9	0	0	0	—
	職 員 数	6	6	6	6	6	0	0.0
	収益的収支比率 A/(B+地方債償還金)	108.1	99.2	100.7	99.6	95.7	▲ 3.9	—

第26表 下水道事業実施状況

市町村名	公 共	特定公共	特定環境	農業集落	漁業集落	そ の 他	備 考	市町村名	公 共	特定公共	特定環境	農業集落	漁業集落	そ の 他	備 考
	下 水 道	下 水 道	下 水 道	排水事業	排水事業				下 水 道	下 水 道	下 水 道	排水事業	排水事業		
仙 台 市	◎		◎	◎		◎	特 地	亶 理 町	○						
石 巻 市	○		○	○	○	○	特 地	山 元 町			◎	◎			
塩 竈 市	○				○			松 島 町	○						
気仙沼市	○		○	○	○			七ヶ浜町	○						
白 石 市	◎			◎				利 府 町	○						
名 取 市	◎			◎				大 和 町	○			○		○	特 地
角 田 市	○			○				大 郷 町			○	○		○	特 地
多賀城市	○							富 谷 町	○						
岩 沼 市	○	◎		○				大 衡 村			○			○	特 地
登 米 市	○		○	○		○	個 特 排 地	色 麻 町			○	○		○	個 特 排 地
栗 原 市	○		○	○		○	個 特 排 地	加 美 町	○		○			○	簡 特 排 地
東松島市	○			○	○			涌 谷 町	○			○			
大 崎 市	○		○	○		○	特 地	美 里 町	○			○			
蔵 王 町			○					女 川 町	○				○		
七ヶ宿町			○					南三陸町	○		○		○		
大河原町	○							県 計	29	1	14	19	6	10	
村 田 町	○			○				供用開始	29	1	14	19	6	10	
柴 田 町	○							団 体 数							
川 崎 町	○							備 考	◎:供用団体(法適用) ○:供用団体(法非適用) △:未供用団体						
丸 森 町	○			○											

- (注) 1 簡排＝簡易排水事業  
 2 個排＝個別排水処理事業  
 3 特排＝特定地域生活排水処理事業

## 10 駐車場整備事業

### (1) 事業数及び施設の利用状況

平成22年度における駐車場整備事業の数は5事業9施設（仙台市3施設、石巻市2施設、塩竈市1施設、気仙沼市1施設、加美町2施設）で、前年度と同数になっている。

駐車場使用面積は54,479㎡で、前年度に比べ3,129㎡（6.1%）増加しており、収容台数は1,993台で、前年度に比べ106台（5.6%）増加している。

1日の平均駐車台数は1,994台で、前年度に比べ13台（0.7%）増加しており、回転率は1.00回で、前年度に比べ0.05回（4.8%）減少している。

第1表 施設の利用状況の推移

年 度 項 目	年 度					対前年度比較	
	18	19	20	21	22	b - a c	(c/a) ×100(%)
施 設 数	9	9	9	9	9	0	0.0
駐 車 場 使 用 面 積 (㎡)	51,350	51,350	51,350	51,350	54,479	3,129	6.1
収 容 台 数 (台)	1,887	1,887	1,887	1,887	1,993	106	5.6
一 日 平 均 駐 車 台 数 (台)	1,998	1,942	1,808	1,981	1,994	13	0.7
回 転 率 (回)	1.06	1.03	0.96	1.05	1.00	▲0.05	▲4.8

(注) 回転率＝一日平均駐車台数／収容台数

### (2) 経営状況

駐車場整備事業の収益的収支における総収益は3億74百万円で、前年度に比べ1億72百万円（31.5%）減少しており、総費用は1億52百万円で、前年度に比べ24百万円（13.4%）減少している。この結果、収支差引では2億22百万円の黒字となり、前年度に比べ黒字が1億49百万円（40.1%）減少している。

また、資本的収支における収入は30百万円で、前年度に比べ3百万円（9.3%）増加しており、支出は2億52百万円で、前年度に比べ1億47百万円（36.8%）減少している。この結果、収支差引では2億22百万円の赤字となり、前年度に比べ赤字が1億49百万円（40.2%）減少している。

収益的収支と資本的収支を合わせた収支再差引は均衡しており、これに前年度からの繰越財源等を調整した実質収支は610千円の黒字となり、前年度に比べ201千円（49.1%）増加している。

なお、収益的収支比率は92.7%で、前年度に比べ2.6ポイント低下している。

第2表 駐車場整備事業の収支状況の推移

(単位：百万円、%、人)

項 目		年 度	18	19	20	21	22	対前年度比較	
								b - a	(c/a) ×100
					a	b	c		
収 入 的 支 出	総 収 益 A	620	585	493	547	374	▲ 172	▲ 31.5	
	営 業 収 益	338	293	279	271	244	▲ 27	▲ 9.8	
	うち料金収入	338	242	223	208	197	▲ 11	▲ 5.3	
	営 業 外 収 益	282	292	215	276	130	▲ 146	▲ 52.8	
	うち他会計繰入金	281	289	212	275	130	▲ 145	▲ 52.7	
	総 費 用 B	251	198	194	176	152	▲ 24	▲ 13.4	
	営 業 費 用	149	110	112	109	97	▲ 11	▲ 10.4	
	うち職員給与費	5	5	5	0	0	0	—	
	営 業 外 費 用	101	88	81	67	55	▲ 12	▲ 18.3	
	うち支払利息	101	88	75	62	51	▲ 12	▲ 18.6	
収 支 差 引 (A-B) C		369	387	300	371	222	▲ 149	▲ 40.1	
資 本 的 収 入 支 出	資 本 的 収 入 D	23	29	62	27	30	3	9.3	
	地 方 債	0	0	0	0	0	0	—	
	他 会 計 繰 入 金	23	29	47	27	30	3	9.3	
	工 事 負 担 金	0	0	0	0	0	0	—	
	国・県補助金	0	0	14	0	0	0	—	
	そ の 他	0	0	0	0	0	0	—	
	資 本 的 支 出 E	381	369	361	398	252	▲ 147	▲ 36.8	
	建 設 改 良 費	0	6	36	0	0	0	—	
	地 方 債 償 還 金 e	380	363	325	398	252	▲ 147	▲ 36.8	
	そ の 他	1	0	0	0	0	0	—	
収 支 差 引 (D-E) F		▲ 359	▲ 340	▲ 300	▲ 371	▲ 222	149	▲ 40.2	
収 支 再 差 引 (C+F) G		11	47	0	0	0	0	▲ 218.3	
積 立 金 H		0	0	0	0	0	0	—	
前年度からの繰越金 I		3	3	1	1	0	0	▲ 29.1	
前年度繰上充用金 J		59	49	0	0	0	0	—	
形 式 収 支 (G-H+I-J) K		▲ 46	1	1	0	1	0	49.1	
翌年度に繰越すべき財源 L		0	0	0	0	0	0	—	
実 質 収 支 (K-L)		▲ 46	1	1	0	1	0	49.1	
うち	黒 字	3	1	1	0	1	0	49.1	
	赤 字	49	0	0	0	0	0	—	
職 員 数		1	1	1	0	0	0	—	
収 益 的 収 支 比 率 A/(B+e)		98.3	104.3	95.0	95.3	92.7	▲ 2.6	—	

## 1 1 介護サービス事業

### (1) 事業数及び施設の状況

介護サービス事業は、平成12年度からの介護保険制度導入に伴い、公営企業として位置付けられることとなった。平成22年度における介護サービス事業の事業数は6団体7事業（法適用6事業、法非適用1事業）で、前年度と同数になっている。

施設数は7施設で、介護老人保健施設が3施設、指定訪問看護ステーションが4施設である。

#### 【介護老人保健施設】

法適用事業：登米市、涌谷町

法非適用事業：加美郡保健医療福祉行政事務組合

#### 【指定訪問看護ステーション】

法適用事業：涌谷町、南三陸町、黒川地域行政事務組合、大河原町外1市2町保健医療組合

### (2) 経営状況

#### ア 法適用事業

##### (ア) 損益収支の状況

介護サービス事業の経常収益は10億46百万円、経常費用は10億73百万円となっており、この結果、経常収支比率が97.5%となり、前年度に比べ1.2ポイント低下している。

経常利益が生じた事業は6事業のうち2事業で、前年度に比べ3事業減少し、その額は4百万円と前年度に比べ21百万円（83.6%）減少している。

経常損失が生じた事業は4事業で、前年度に比べ3事業増加し、その額は31百万円で、前年度に比べ8百万円（21.0%）減少している。

経常収益に特別利益を加えた総収益は10億46百万円、経常費用に特別損失を加えた総費用は10億73百万円となっており、この結果、総収支比率は97.5%となり、前年度に比べ1.2ポイント低下している。

経常収支に特別損益を加減した純損益をみると、27百万円の純損失が生じており、前年度に比べ13百万円（94.8%）増加している。

累積欠損金を有する事業は1事業で、前年度と同数であるが、その額は199百万円で、前年度に比べ16百万円（8.6%）増加している。また、不良債務を有する事業はなく、前年度と変わらなかった。

##### (イ) 資本収支の状況

介護サービス事業の資本的支出は63百万円で、前年度に比べ11百万円（20.8%）増加している。

このうち、企業債償還金は54百万円で、前年度に比べ1百万円（2.8%）増加しており、建設改良費は9百万円で、前年度に比べ9百万円増加（皆増）している。

資本的支出の財源は、外部資金が他会計出資金の13百万円であり、内部資金（資本的収入が資本的支出に不足する分の補てん財源）が損益勘定留保資金で50百万円である。

なお、資本的支出に占める企業債償還金の割合が85.1%で、前年度に比べ14.9ポイント低下している。

第1表 介護サービス事業（法適用）の損益収支状況の推移

(単位:百万円、%)

項目	年度	18	19	20	21	22	対前年度比較	
							b - a	(c/a) × 100
総 収 益 A		914	985	1,007	1,047	1,046	▲1	▲0.1
経 常 収 益 B		914	985	1,007	1,047	1,046	▲1	▲0.1
営 業 収 益 C		911	936	958	992	1,000	8	0.8
うち料金収入		900	922	943	970	980	10	1.0
うち受託工事収益 D		0	0	0	0	0	0	—
特 別 利 益		0	0	0	0	0	▲0	皆減
総 費 用 E		979	1,006	1,039	1,061	1,073	12	1.1
経 常 費 用 F		979	1,004	1,039	1,061	1,073	11	1.1
営 業 費 用		936	962	998	1,022	1,035	13	1.2
うち職員給与費		492	544	570	580	582	2	0.3
支 払 利 息		39	37	36	34	33	▲1	▲4.3
特 別 損 失		0	3	0	0	0	0	皆増
経 常 損 益		▲65	▲18	▲32	▲14	▲27	▲13	▲91.5
経 常 利 益		12	2	16	25	4	▲21	▲83.6
経 常 損 失 G		77	20	48	39	31	▲8	▲21.0
純 損 益		▲65	▲21	▲32	▲14	▲27	▲13	▲94.8
純 利 益		12	1	16	25	4	▲21	▲83.6
純 損 失		77	22	48	39	31	▲8	▲20.0
累 積 欠 損 金 H		93	103	144	183	199	16	8.6
不 良 債 務 I		1	0	0	0	0	0	—
経 常 収 支 比 率 B/F		93.4	98.1	96.9	98.7	97.5	▲1.2	—
総 収 支 比 率 A/E		93.4	97.9	96.9	98.7	97.5	▲1.2	—
営業収益 に対する 割合	経常損失比率 G/(C-D)	8.5	2.1	5.0	4.0	3.1	▲0.9	—
	累積欠損金比率 H/(C-D)	10.2	11.0	15.0	18.4	19.9	1.4	—
	不良債務比率 I/(C-D)	0.1	0	0	0	0	0.0	—
総事業数(営業中) J		6	6	6	6	6	0	0.0
経常損失を生じた事業数 K		4	1	2	1	4	3	300.0
累積欠損金を有する事業数 L		2	1	1	1	1	0	0.0
不良債務を有する事業数 M		1	0	0	0	0	0	—
総事業数 (営業中) に対する 割合	経常損失を生じた事業数 K/J	66.7	16.7	33.3	16.7	66.7	50.0	—
	累積欠損金を有する事業数 L/J	33.3	16.7	16.7	16.7	16.7	0.0	—
	不良債務を有する事業数 M/J	16.7	0.0	0.0	0.0	0.0	0.0	—

(注) 不良債務＝流動負債－(流動資産－翌年度へ繰り越される支出の財源充当額)

第2表 介護サービス事業（法適用）の資本収支状況の推移

(単位:百万円、%)

項目	年度	18	19	20	21	22	対前年度比較	
							b - a	(c/a) × 100
資本的支出	建設改良費	21	4	8	0	9	9	皆増
	企業債償還金	48	49	51	52	54	1	2.8
	うち建設改良費のためのもの	48	49	51	52	54	1	2.8
	その他	0	0	0	0	0	0	—
	計	69	53	59	52	63	11	20.8
同 上 財 源	内部資金	69	53	59	52	50	▲2	▲4.4
	外部資金	0	0	0	0	13	13	皆増
	企業債	0	0	0	0	0	0	—
	うち建設改良費のためのもの	0	0	0	0	0	0	—
	他会計出資金	0	0	0	0	13	13	皆増
	他会計負担金	0	0	0	0	0	0	—
	他会計借入金	0	0	0	0	0	0	—
	他会計補助金	0	0	0	0	0	0	—
	国・県補助金	0	0	0	0	0	0	—
繰越事業財源(▲)	0	0	0	0	0	0	—	
計	0	0	0	0	63	63	皆増	
財源不足額	0	0	0	0	0	0	—	
当年度同意等債で未借入 又は未発行の額	0	0	0	0	0	0	—	
実質財源不足額	0	0	0	0	0	0	—	

(注) 1 内部資金=補てん財源合計額-前年度からの繰越工事資金+固定資産売却代金

2 外部資金=資本的支出額-(内部資金+財源不足額)

## イ 法非適用事業

介護サービス事業の収益的収支における総収益は5億45百万円で、前年度に比べ10百万円(2.0%)増加しており、総費用は5億25百万円で、前年度に比べ40百万円(8.2%)増加している。この結果、収支差引では20百万円の黒字となり、前年度に比べ黒字が29百万円(59.2%)減少している。

資本的収支における収入は55百万円で、前年度に比べ1百万円(2.1%)増加しており、支出は86百万円で、前年度に比べ2百万円(2.2%)増加している。この結果、収支差引では31百万円の赤字となり、前年度に比べ赤字が1百万円(2.4%)増加している。

収益的収支と資本的収支を合わせた収支再差引は11百万円の赤字であるが、これに前年度からの繰越財源等を調整した実質収支は43百万円の黒字となっており、前年度に比べ15百万円(26.1%)減少している。

なお、収益的収支比率は89.7%で、前年度に比べ4.7ポイント低下している。

第3表 介護サービス事業（法非適用）の収支状況の推移

(単位:百万円、%、人)

項 目		年 度					対前年度比較	
		18	19	20	21 a	22 b	b - a c	(c/a) ×100
収 入 的 支 出	総 収 益 A	505	512	541	535	545	10	2.0
	営 業 収 益	487	490	478	502	496	▲ 6	▲1.3
	うち料金収入	486	489	478	502	496	▲ 6	▲1.3
	営 業 外 収 益	18	22	63	33	50	17	52.3
	うち他会計繰入金	18	22	62	30	43	13	41.8
	総 費 用 B	492	491	510	485	525	40	8.2
	営 業 費 用	449	448	468	445	487	41	9.3
	うち職員給与費	275	280	278	266	272	6	2.4
	営 業 外 費 用	44	43	42	40	38	▲ 2	▲4.1
	うち支払利息	44	43	42	40	38	▲ 2	▲4.1
収 支 差 引 (A-B) C	13	21	31	49	20	▲ 29	▲59.2	
資 本 的 収 入 支 出	資 本 的 収 入 D	13	62	53	54	55	1	2.1
	地 方 債	0	0	0	0	0	0	—
	他 会 計 繰 入 金	13	62	53	54	55	1	2.1
	工 事 負 担 金	0	0	0	0	0	0	—
	国・県補助金	0	0	0	0	0	0	—
	そ の 他	0	0	0	0	0	0	—
	資 本 的 支 出 E	25	83	81	84	86	2	2.2
	建 設 改 良 費	5	4	1	3	3	0	5.7
	地 方 債 償 還 金 e	20	80	79	81	82	2	2.1
	そ の 他	0	0	0	0	0	0	—
収 支 差 引 (D-E) F	▲ 13	▲ 21	▲ 28	▲ 30	▲ 31	▲ 1	▲2.4	
収 支 再 差 引 (C+F) G	0	0	3	19	▲ 11	▲ 30	155.9	
積 立 金 H	0	0	0	0	0	0	—	
前年度からの繰越金 I	41	40	34	39	54	15	37.1	
前年度繰上充用金 J	7	6	0	0	0	0	—	
形 式 収 支 (G-H+I-J) K	34	34	38	59	43	▲ 15	▲26.1	
翌年度に繰越すべき財源 L	0	0	0	0	0	0	—	
実 質 収 支 (K-L)	34	34	38	59	43	▲ 15	▲26.1	
うち	黒 字	40	34	38	59	43	▲ 15	▲26.1
	赤 字	6	0	0	0	0	0	—
職 員 数	67	70	69	66	66	0	0.0	
収益的収支比率 A/(B+e)	98.6	89.7	91.8	94.5	89.7	▲ 4.7	—	



## 12 その他事業

### (1) 事業数及び業務概要

平成22年度におけるその他事業は仙台市の1事業（法適用事業）のみで、前年度と同数になっている。これは、地域下水道事業で、生活排水（汚水）の処理を行っている。

### (2) 経営状況

#### ア 損益収支の状況

その他事業の経常収益は56百万円、経常費用は56百万円となっており、この結果、経常収支比率は、100.0%となり、前年度に比べ66.1ポイント上昇している。

また、経常収益に特別利益を加えた総収益56百万円、経常費用に特別損失を加えた総費用は56百万円であり、総収支は均衡している。

不良債務を有する事業は1事業で、その額は66百万円となっており、前年度に比べ7百万円（11.9%）増加している。

第1表 その他事業の損益収支状況の推移

(単位:百万円、%)

項目	年度	18	19	20	21	22	対前年度比較	
							b - a	(c/a) × 100
総収益 A		83	111	70	59	56	▲ 3	▲ 5.1
経常収益 B		83	111	70	20	56	36	180.0
営業収益 C		45	44	43	43	42	▲ 1	▲ 2.3
うち料金収入		45	44	43	43	42	▲ 1	▲ 2.3
うち受託工事収益 D		0	0	0	0	0	0	—
特別利益		0	0	0	40	0	▲ 40	皆減
総費用 E		83	111	70	59	56	▲ 3	▲ 5.1
経常費用 F		82	111	70	59	56	▲ 3	▲ 5.1
営業費用		81	108	69	59	56	▲ 3	▲ 5.1
うち職員給与費		18	13	14	18	16	▲ 2	▲ 11.1
支払利息		0	0	0	0	0	0	—
特別損失		0	0	0	0	0	0	—
経常損益		0	0	0	▲ 39	0	39	皆増
経常利益		0	0	0	0	0	0	—
経常損失 G		0	0	0	39	0	▲ 39	皆減
純損益		0	0	0	0	0	0	—
純利益		0	0	0	0	0	0	—
純損失		0	0	0	0	0	0	—
累積欠損金 H		0	0	0	0	0	0	—
不良債務 I		21	35	49	59	66	7	11.9
経常収支比率 B/F		101.2	100.0	100.0	33.9	100.0	66.1	—
総収支比率 A/E		100.0	100.0	100.0	100.0	100.0	0.0	—
営業収益に対する割合	経常損失比率 G/(C-D)	0.0	0.0	0.0	90.7	0.0	▲ 90.7	—
	累積欠損金比率 H/(C-D)	0.0	0.0	0.0	0.0	0.0	0.0	—
	不良債務比率 I/(C-D)	46.7	78.7	114.0	137.2	157.1	19.9	—
総事業数(営業中) J		1	1	1	1	1	0	0.0
経常損失を生じた事業数 K		0	0	0	1	0	▲ 1	皆減
累積欠損金を有する事業数 L		0	0	0	0	0	0	—
不良債務を有する事業数 M		1	1	1	1	1	0	0.0
総事業数(営業中)に対する割合	経常損失を生じた事業数 K/J	0.0	0.0	0.0	0.0	0.0	0.0	—
	累積欠損金を有する事業数 L/J	0.0	0.0	0.0	0.0	0.0	0.0	—
	不良債務を有する事業数 M/J	100.0	100.0	100.0	100.0	100.0	0.0	—

(注) 不良債務 = 流動負債 - (流動資産 - 翌年度へ繰り越される支出の財源充当額)

イ 資本収支の状況

その他事業の資本的支出は9百万円で、すべて建設改良費となっている。

資本的支出の財源は、外部資金が他会計出資金の460千円で、内部資金（資本的収入が資本的支出に不足する分の補てん財源）が損益勘定留保資金等の8百万792千円である。

第2表 その他事業の資本収支状況の推移

(単位：百万円、%)

項目		年 度					対前年度比較	
		18	19	20	21	22	b - a	(c/a)
							c	×100
資本的支出	建設改良費	15	16	16	12	9	▲3	▲25.0
	企業債償還金	0	0	0	0	0	0	—
	うち建設改良費のためのもの	0	0	0	0	0	0	—
	その他	0	0	0	0	0	0	—
	計	15	16	16	12	9	▲3	▲25.0
同 上 財 源	内部資金	14	15	16	12	9	▲3	▲25.0
	外部資金	1	1	1	0	0	0	—
	企業債	0	0	0	0	0	0	—
	うち建設改良費のためのもの	0	0	0	0	0	0	—
	他会計出資金	1	1	1	0	0	0	13.0
	他会計負担金	0	0	0	0	0	0	—
	他会計借入金	0	0	0	0	0	0	—
	他会計補助金	0	0	0	0	0	0	—
	国・県補助金	0	0	0	0	0	0	—
	繰越事業財源(▲)	0	0	0	0	0	0	—
計	15	16	16	12	9	▲3	▲25.0	
財源不足額		0	0	0	0	0	0	13.0
当年度同意等債で未借入 または未発行の額		0	0	0	0	0	0	—
実質財源不足額		0	0	0	0	0	0	—

(注) 1 内部資金=補てん財源合計額-前年度からの繰越工事資金+固定資産売却代金

2 外部資金=資本的支出額-(内部資金+財源不足額)

III 団体別状況

1 法適用事業

(ア) 収益的収支

① 上水道事業

(単位:千円、%)

項 目	事業名	上 水 道												
		仙台市	塩竈市	気仙沼市	白石市	名取市	角田市	多賀城市	岩沼市	登米市	栗原市	大崎市	蔵王町	大河原町
1 総 収 益 (B+C+G) A		26,059,819	1,651,610	1,843,817	916,622	2,100,943	907,354	1,858,448	1,260,854	2,201,821	1,226,905	3,604,900	552,981	608,018
(1) 営 業 収 益 B		24,790,533	1,639,052	1,806,825	906,825	2,019,086	900,561	1,759,847	1,173,252	2,142,199	1,190,356	3,495,184	443,950	607,148
ア 料 金 収 入		23,905,583	1,523,844	1,784,083	877,105	1,944,075	891,351	1,691,446	1,131,704	2,110,755	1,156,717	3,335,850	432,943	570,038
イ 受 託 工 事 収 益		51,347	337	2,480	160	8,295	0	52	11,610	2,689	0	42,361	0	2,023
ウ その他 営 業 収 益		833,603	114,871	20,262	29,560	66,716	9,210	68,349	29,938	28,755	33,639	116,973	11,007	35,087
うち 他 会 計 負 担 金		58,362	0	1,603	0	1,291	609	0	2,743	21,300	0	0	0	0
(2) 営 業 外 収 益 C		1,259,298	12,399	36,992	7,654	81,857	6,793	98,601	87,602	59,533	36,549	107,747	88,621	870
ア 受 取 利 息 及 び 配 当 金		23,516	1,188	2,818	706	1,945	2,227	764	694	2,149	4,159	10,191	335	608
イ 国 庫 補 助 金		1,327	0	0	0	0	0	0	0	0	0	0	0	0
ウ 都 道 府 県 補 助 金		0	0	0	0	0	0	0	0	0	0	0	0	0
エ 他 会 計 補 助 金		444,117	4,902	23,876	0	650	4,331	92,953	56,623	23,195	31,150	56,324	87,866	0
オ 他 会 計 負 担 金		0	0	0	0	0	0	0	0	0	0	0	0	0
カ その他 営 業 外 収 益		790,338	6,329	10,298	6,948	79,282	235	4,884	30,285	34,189	1,240	41,232	420	282
2 総 費 用 (E+F+H) D		24,630,804	1,451,096	1,492,287	867,280	1,844,709	874,149	1,625,002	1,101,389	1,876,070	1,290,216	3,280,035	480,590	526,630
(1) 営 業 費 用 E		22,464,891	1,297,532	1,288,414	825,110	1,768,093	828,795	1,514,157	1,022,851	1,544,789	1,100,030	3,003,465	390,446	483,992
ア 職 員 給 与 費		3,741,651	335,494	430,221	83,705	135,647	76,090	204,492	68,190	204,114	149,989	357,641	47,188	57,142
イ 減 価 償 却 費		7,119,532	313,009	412,803	142,480	376,813	182,749	252,864	187,853	814,030	508,041	733,683	154,285	109,717
ウ その他 営 業 費 用		11,603,708	649,029	445,390	598,925	1,255,633	569,956	1,056,801	766,808	526,645	442,000	1,912,141	188,973	317,133
(2) 営 業 外 費 用 F		2,118,831	151,415	165,024	27,313	73,476	34,776	110,754	74,344	305,835	179,557	266,916	74,074	37,957
ア 支 払 利 息		2,005,398	150,426	164,324	27,313	73,476	34,776	110,754	74,344	289,740	179,557	209,915	74,074	37,957
うち 企 業 債 利 息		2,005,398	150,426	164,324	27,313	73,476	34,776	110,754	74,344	289,740	179,557	209,915	74,074	37,957
イ 企 業 債 取 扱 諸 費		0	0	0	0	0	0	0	0	0	0	0	0	0
ウ 繰 延 勘 定 償 却		108,392	0	0	0	0	0	0	0	6,800	0	0	0	0
エ その他 営 業 外 費 用		5,041	989	700	0	0	0	0	0	9,295	0	57,001	0	0
3 経 常 利 益 (B+C)-(E+F) G		1,466,109	202,504	390,379	62,056	259,374	43,783	233,537	163,659	351,108	0	332,550	68,051	86,069
4 経 常 損 失 (▲) H		0	0	0	0	0	0	0	0	0	52,682	0	0	0
5 特 別 利 益 I		9,988	159	0	2,143	0	0	0	0	89	0	1,969	20,410	0
うち 他 会 計 繰 入 金		0	0	0	0	0	0	0	0	0	0	0	20,410	0
6 特 別 損 失 J		47,082	2,149	38,849	14,857	3,140	10,578	91	4,194	25,446	10,629	9,654	16,070	4,681
うち 職 員 給 与 費		0	0	0	0	0	0	0	0	0	0	0	0	0
7 純 利 益 (A-D) K		1,429,015	200,514	351,530	49,342	256,234	33,205	233,446	159,465	325,751	0	324,865	72,391	81,388
8 純 損 失 (▲) L		0	0	0	0	0	0	0	0	0	63,311	0	0	0
9 前 年 度 繰 越 利 益 剰 余 金		▲ 2,882,086	657,352	566,993	73,647	0	5,881	88,124	167,005	0	250,100	165,780	▲ 610,300	50,562
10 当 年 度 未 処 分 利 益 剰 余 金		▲ 1,453,071	857,866	918,523	122,989	256,234	39,086	321,570	326,470	325,751	186,789	490,645	▲ 537,909	131,950

1 法適用事業

(ア) 収益的収支

① 上水道事業

(単位:千円、%)

項 目	事業名	上 水 道												
		村田町	柴田町	川崎町	丸森町	亶理町	山元町	松島町	七ヶ浜町	利府町	大和町	大郷町	富谷町	大衡村
1 総 収 益 (B+C+G) A		538,398	1,176,211	213,924	358,281	814,629	401,821	607,952	563,322	956,808	822,233	213,368	1,016,395	179,503
(1) 営 業 収 益 B		403,752	1,171,785	194,877	325,846	784,747	394,289	605,525	467,904	931,904	678,101	199,476	836,096	164,439
ア 料 金 収 入		390,258	1,124,781	188,139	316,314	771,678	386,439	596,196	415,340	908,271	601,322	192,625	813,437	163,753
イ 受 託 工 事 収 益		0	2,780	494	945	0	0	0	0	0	4,522	3,759	0	0
ウ その他 営 業 収 益		13,494	44,224	6,244	8,587	13,069	7,850	9,329	52,564	23,633	72,257	3,092	22,659	686
うち 他 会 計 負 担 金		600	0	1,000	6,501	2,700	4,053	0	33,279	0	600	0	0	591
(2) 営 業 外 収 益 C		134,646	4,426	19,047	32,435	29,882	7,332	2,427	95,418	24,904	144,132	13,892	180,299	15,064
ア 受 取 利 息 及 び 配 当 金		400	25	683	982	284	222	1,719	2,099	1,480	632	215	1,297	743
イ 国 庫 補 助 金		0	0	0	0	0	0	0	0	0	0	0	0	0
ウ 都 道 府 県 補 助 金		0	0	0	0	0	0	0	0	0	0	0	0	0
エ 他 会 計 補 助 金		134,110	0	18,300	31,422	5,709	410	0	92,177	384	139,588	13,666	113,414	5,348
オ 他 会 計 負 担 金		0	0	0	0	0	0	0	0	0	0	0	0	0
カ その他 営 業 外 収 益		136	4,401	64	31	23,889	6,700	708	1,142	23,040	3,912	11	65,588	8,973
2 総 費 用 (E+F+H) D		516,690	1,145,477	211,591	325,630	753,872	398,078	529,763	510,162	832,801	735,508	222,371	974,642	160,411
(1) 営 業 費 用 E		459,199	1,064,222	163,816	263,352	664,594	316,917	522,530	498,538	788,579	704,458	206,815	932,723	151,872
ア 職 員 給 与 費		49,974	84,365	19,258	30,328	44,636	28,498	47,523	34,467	41,991	31,417	11,079	46,500	15,239
イ 減 価 償 却 費		116,634	210,169	96,777	116,205	118,806	101,364	109,225	126,029	269,814	154,878	58,374	208,380	23,986
ウ その他 営 業 費 用		292,591	769,688	47,781	116,819	501,152	187,055	365,782	338,042	476,774	518,163	137,362	677,843	112,647
(2) 営 業 外 費 用 F		34,998	81,255	43,162	61,598	73,528	41,709	7,027	9,674	43,575	31,050	15,556	41,573	7,114
ア 支 払 利 息		34,997	80,843	43,162	59,314	70,132	37,639	7,027	9,674	43,532	29,644	14,844	41,573	7,114
うち 企 業 債 利 息		34,997	80,843	43,162	59,314	70,132	37,639	7,027	9,674	43,532	29,644	14,844	41,573	7,114
イ 企 業 債 取 扱 諸 費		0	0	0	0	0	0	0	0	0	0	0	0	0
ウ 繰 延 勘 定 償 却		0	0	0	2,284	3,396	4,070	0	0	0	0	0	0	0
エ その他 営 業 外 費 用		1	412	0	0	0	0	0	0	43	1,406	712	0	0
3 経 常 利 益 (B+C)-(E+F) G		44,201	30,734	6,946	33,331	76,507	42,995	78,395	55,110	124,654	86,725	0	42,099	20,517
4 経 常 損 失 (▲) H		0	0	0	0	0	0	0	0	0	0	9,003	0	0
5 特 別 利 益 I		0	0	0	0	0	0	0	0	0	0	0	0	0
うち 他 会 計 繰 入 金		0	0	0	0	0	0	0	0	0	0	0	0	0
6 特 別 損 失 J		22,493	0	4,613	680	15,750	39,452	206	1,950	647	0	0	346	1,425
うち 職 員 給 与 費		0	0	0	0	0	0	0	0	0	0	0	0	0
7 純 利 益 (A-D) K		21,708	30,734	2,333	32,651	60,757	3,543	78,189	53,160	124,007	86,725	0	41,753	19,092
8 純 損 失 (▲) L		0	0	0	0	0	0	0	0	0	0	9,003	0	0
9 前 年 度 繰 越 利 益 剰 余 金		38,899	236,113	▲ 9,726	144,952	27,425	12,625	0	185,489	26,744	936	98,889	▲ 118,869	47,576
10 当 年 度 未 処 分 利 益 剰 余 金		60,607	266,847	▲ 7,393	177,603	88,182	16,168	78,189	238,649	150,751	87,661	89,886	▲ 77,116	66,668

1 法適用事業  
(ア) 収益的収支  
① 上水道事業

(単位:千円、%)

項 目	事業名	上 水 道							合 計 (a)	対前年度比較		
		色麻町	加美町	涌谷町	美里町	女川町	南三陸町	石巻広水		21年度 (b)	増減 (a)-(b)	増減率
1 総 収 益 (B+C+G) A		131,181	488,333	399,970	629,390	161,178	354,696	5,539,893	60,361,378	60,230,355	131,023	0.2
(1) 営 業 収 益 B		130,097	483,120	399,242	572,651	159,852	352,698	5,383,183	57,514,402	57,403,124	111,278	0.2
ア 料 金 収 入		122,821	472,893	389,824	569,958	155,797	350,349	5,144,981	55,430,670	55,157,137	273,533	0.5
イ 受 託 工 事 収 益		6,059	2,074	5,074	0	22	0	0	147,083	264,179	▲117,096	▲44.3
ウ その 他 営 業 収 益		1,217	8,153	4,344	2,693	4,033	2,349	238,202	1,936,649	1,981,808	▲45,159	▲2.3
エ うち 他 会 計 負 担 金		0	0	0	0	0	0	0	199,495	334,727	▲135,232	▲68.3
(2) 営 業 外 収 益 C		1,084	5,213	728	56,739	1,326	1,994	154,795	2,810,299	2,823,093	▲12,794	▲0.5
ア 受 取 利 息 及 び 配 当 金		192	3,906	664	517	248	45	12,369	80,002	126,378	▲46,376	▲36.7
イ 国 庫 補 助 金		0	0	0	0	0	0	0	1,327	18,223	▲16,896	▲92.7
ウ 都 道 府 県 補 助 金		0	0	0	0	0	0	0	0	0	0	—
エ 他 会 計 補 助 金		0	0	0	48,709	256	0	127,077	1,556,557	1,312,920	243,637	18.6
オ 他 会 計 負 担 金		0	0	0	0	0	0	0	0	0	0	—
カ その 他 営 業 外 収 益		892	1,307	64	7,513	822	1,949	15,349	1,172,413	1,365,572	▲193,159	▲14.1
2 総 費 用 (E+F+H) D		103,477	471,299	377,991	627,715	176,258	446,154	4,981,521	55,841,668	57,221,116	▲1,379,448	▲2.4
(1) 営 業 費 用 E		93,131	443,165	358,046	491,655	152,806	268,475	4,409,424	50,486,882	51,820,508	▲1,333,626	▲2.6
ア 職 員 給 与 費		16,854	31,350	35,039	45,423	52,484	36,009	912,747	7,506,745	7,569,696	▲62,951	▲0.8
イ 減 価 償 却 費		25,578	122,044	61,273	137,078	41,763	118,254	1,885,916	15,410,406	15,259,444	150,962	1.0
ウ その 他 営 業 費 用		50,699	289,771	261,734	309,154	58,559	114,212	1,610,761	27,569,731	28,991,368	▲1,421,637	▲4.9
(2) 営 業 外 費 用 F		10,346	27,882	18,659	99,501	3,774	55,306	372,547	4,700,106	5,269,934	▲569,828	▲10.8
ア 支 払 利 息		10,331	27,692	16,169	98,682	2,520	54,639	364,969	4,486,551	5,047,971	▲561,420	▲11.1
エ うち 企 業 債 利 息		10,331	27,692	16,169	98,682	2,520	54,639	364,969	4,486,551	5,047,971	▲561,420	▲11.1
イ 企 業 債 取 扱 諸 費		0	0	0	0	0	0	0	0	0	0	—
ウ 繰 延 勘 定 償 却		0	0	0	0	0	0	0	124,942	176,367	▲51,425	▲29.2
エ その 他 営 業 外 費 用		15	190	2,490	819	1,254	667	7,578	88,613	45,596	43,017	94.3
3 経 常 利 益 (B+C)-(E+F)		27,704	17,286	23,265	38,234	4,598	30,911	756,007	5,199,398	3,512,020	1,687,378	48.0
4 経 常 損 失 (▲)		0	0	0	0	0	0	0	61,685	376,245	▲314,560	▲83.6
5 特 別 利 益 G		0	0	0	0	0	4	1,915	36,677	4,138	32,539	786.3
エ うち 他 会 計 繰 入 金		0	0	0	0	0	0	0	20,410	0	20,410	皆増
6 特 別 損 失 H		0	252	1,286	36,559	19,678	122,373	199,550	654,680	130,674	524,006	401.0
エ うち 職 員 給 与 費		0	0	0	0	0	0	0	0	0	0	—
7 純 利 益 (A-D)		27,704	17,034	21,979	1,675	0	0	558,372	4,688,562	3,420,242	1,268,320	37.4
8 純 損 失 (▲)		0	0	0	0	15,080	91,458	0	178,852	411,003	▲232,151	▲56.5
9 前 年 度 繰 越 利 益 剰 余 金		19,153	10,729	372	▲20,573	1,544	0	▲764,664	▲1,213,103	448,439	▲37.0	
10 当 年 度 未 処 分 利 益 剰 余 金		46,857	27,763	22,351	1,675	▲35,653	▲89,914	558,372	3,755,046	1,796,136	1,958,910	109.1

1 法適用事業  
(ア) 収益的収支  
② 工業用水道事業

(単位:千円、%)

項 目	事業名	工業用水道		合 計 (a)	対前年度比較		
		工業用水道	村田町		21年度 (b)	増減 (a)-(b)	増減率
1 総 収 益 (B+C+G) A		11,011	11,011	11,011	▲89	▲0.8	
(1) 営 業 収 益 B		10,950	10,950	10,950	0	0.0	
ア 料 金 収 入		10,950	10,950	10,950	0	0.0	
イ 受 託 工 事 収 益		0	0	0	0	—	
ウ その 他 営 業 収 益		0	0	0	0	—	
エ うち 他 会 計 負 担 金		0	0	0	0	—	
(2) 営 業 外 収 益 C		61	61	150	▲89	▲59.3	
ア 受 取 利 息 及 び 配 当 金		61	61	150	▲89	▲59.3	
イ 国 庫 補 助 金		0	0	0	0	—	
ウ 都 道 府 県 補 助 金		0	0	0	0	—	
エ 他 会 計 補 助 金		0	0	0	0	—	
オ 他 会 計 負 担 金		0	0	0	0	—	
カ その 他 営 業 外 収 益		0	0	0	0	—	
2 総 費 用 (E+F+H) D		10,502	10,502	10,478	24	0.2	
(1) 営 業 費 用 E		10,502	10,502	10,478	24	0.2	
ア 職 員 給 与 費		0	0	0	0	—	
イ 減 価 償 却 費		2,917	2,917	2,917	0	0.0	
ウ その 他 営 業 費 用		7,585	7,585	7,561	24	0.3	
(2) 営 業 外 費 用 F		0	0	0	0	—	
ア 支 払 利 息		0	0	0	0	—	
エ うち 企 業 債 利 息		0	0	0	0	—	
イ 企 業 債 取 扱 諸 費		0	0	0	0	—	
ウ 繰 延 勘 定 償 却		0	0	0	0	—	
エ その 他 営 業 外 費 用		0	0	0	0	—	
3 経 常 利 益 (B+C)-(E+F)		509	509	622	▲113	▲18.2	
4 経 常 損 失 (▲)		0	0	0	0	—	
5 特 別 利 益 G		0	0	0	0	—	
エ うち 他 会 計 繰 入 金		0	0	0	0	—	
6 特 別 損 失 H		0	0	0	0	—	
エ うち 職 員 給 与 費		0	0	0	0	—	
7 純 利 益 (A-D)		509	509	622	▲113	▲18.2	
8 純 損 失 (▲)		0	0	0	0	—	
9 前 年 度 繰 越 利 益 剰 余 金		1,313	1,313	1,691	▲378	▲22.4	
10 当 年 度 未 処 分 利 益 剰 余 金		1,822	1,822	2,313	▲491	▲21.2	

1 法適用事業  
(ア) 収益的収支  
③ 交通事業

(単位:千円、%)

項 目	事業名	対前年度比較			対前年度比較		
		合計(a)		21年度(b)	増減(a)-(b)	増減率	
		仙台市	仙台市				
1 総 収 益 (B+C+G) A	10,244,069	14,231,868	24,475,937	24,335,123	140,814	0.6	
(1) 営 業 収 益 B	7,247,214	10,892,110	18,139,324	18,688,576	▲ 549,252	▲ 2.9	
ア 料 金 収 入	7,060,221	10,107,417	17,167,638	17,612,394	▲ 444,756	▲ 2.5	
イ 受 託 工 事 収 益	0	0	0	0	0	—	
ウ その他営業収益	186,993	784,693	971,686	1,076,182	▲ 104,496	▲ 9.7	
うち他会計負担金	0	0	0	0	0	—	
(2) 営 業 外 収 益 C	2,996,855	3,339,758	6,336,613	5,646,057	690,556	12.2	
ア 受 取 利 息 及 び 配 当 金	0	0	0	627	▲ 627	皆減	
イ 国 庫 補 助 金	0	0	0	0	0	—	
ウ 都 道 府 県 補 助 金	419	0	419	296	123	41.6	
エ 他 会 計 補 助 金	2,981,375	3,318,026	6,299,401	5,604,211	695,190	12.4	
オ 他 会 計 負 担 金	0	0	0	0	0	—	
カ その他営業外収益	15,061	21,732	36,793	40,923	▲ 4,130	▲ 10.1	
2 総 費 用 (E+F+H) D	10,405,827	11,752,003	22,157,830	22,665,221	▲ 507,391	▲ 2.2	
(1) 営 業 費 用 E	10,187,885	9,514,676	19,702,561	19,934,865	▲ 232,304	▲ 1.2	
ア 職 員 給 与 費	5,383,248	2,724,264	8,107,512	8,681,423	▲ 573,911	▲ 6.6	
イ 減 価 償 却 費	330,733	3,796,514	4,127,247	3,958,949	168,298	4.3	
ウ その他営業費用	4,473,904	2,993,898	7,467,802	7,294,493	173,309	2.4	
(2) 営 業 外 費 用 F	217,942	2,237,306	2,455,248	2,729,173	▲ 273,925	▲ 10.0	
ア 支 払 利 息	17,366	2,223,573	2,240,939	2,515,191	▲ 274,252	▲ 10.9	
うち企業債利息	17,366	2,219,788	2,237,154	2,477,902	▲ 240,748	▲ 9.7	
イ 企 業 債 取 扱 諸 費	0	1	1	2	▲ 1	▲ 50.0	
ウ 繰 延 勘 定 償 却	163,208	0	163,208	163,208	0	0.0	
エ その他営業外費用	37,368	13,732	51,100	50,772	328	0.6	
3 経 常 利 益 (B+C)-(E+F)	0	2,479,886	2,479,886	1,898,991	580,895	30.6	
4 経 常 損 失 (▲)	161,758	0	161,758	228,396	▲ 66,638	▲ 29.2	
5 特 別 利 益 G	0	0	0	490	▲ 490	皆減	
うち他会計繰入金	0	0	0	0	0	—	
6 特 別 損 失 H	0	21	21	1,183	▲ 1,162	▲ 98.2	
うち職員給与費	0	0	0	0	0	—	
7 純 利 益 (A-D)	0	2,479,885	2,479,865	1,898,520	581,345	30.6	
8 純 損 失 (▲)	161,758	0	161,758	228,618	▲ 66,860	▲ 29.2	
9 前年度繰越利益剰余金	▲ 5,117,357	▲ 106,685,092	▲ 111,802,449	▲ 113,472,351	1,669,902	▲ 1.5	
10 当年度未処分利益剰余金	▲ 5,279,115	▲ 104,205,227	▲ 109,484,342	▲ 111,802,449	2,318,107	▲ 2.1	

④ ガス事業 (単位:千円、%)

項 目	ガ ス		対前年度比較			
	合計(a)		21年度(b)	増減(a)-(b)	増減率	
	仙台市	気仙沼市				
1 総 収 益 (B+C+G) A	33,617,369	325,355	33,942,724	36,570,866	▲ 2,628,142	▲ 7.2
(1) 営 業 収 益 B	33,325,838	254,959	33,580,797	35,018,761	▲ 1,437,964	▲ 4.1
ア 料 金 収 入	30,214,804	245,217	30,460,021	31,895,597	▲ 1,435,576	▲ 4.5
イ 受 託 工 事 収 益	936,393	1,575	937,968	1,184,093	▲ 246,125	▲ 20.8
ウ その他営業収益	2,174,641	8,167	2,182,808	1,939,071	243,737	12.6
うち他会計負担金	0	0	0	0	0	—
(2) 営 業 外 収 益 C	290,554	70,396	360,950	666,068	▲ 305,118	▲ 45.8
ア 受 取 利 息 及 び 配 当 金	28,010	8	28,018	72,141	▲ 44,123	▲ 61.2
イ 国 庫 補 助 金	0	0	0	0	0	—
ウ 都 道 府 県 補 助 金	0	0	0	0	0	—
エ 他 会 計 補 助 金	39,810	70,358	110,168	86,309	23,859	27.6
オ 他 会 計 負 担 金	0	0	0	0	0	—
カ その他営業外収益	222,734	30	222,764	507,618	▲ 284,854	▲ 56.1
2 総 費 用 (E+F+H) D	34,760,726	271,332	35,032,058	34,593,387	438,671	1.3
(1) 営 業 費 用 E	33,009,644	251,167	33,260,811	32,361,749	899,062	2.8
ア 職 員 給 与 費	3,186,578	55,087	3,241,665	3,314,509	▲ 72,844	▲ 2.2
イ 減 価 償 却 費	4,534,921	38,367	4,573,288	4,663,438	▲ 90,150	▲ 1.9
ウ その他営業費用	25,288,145	157,713	25,445,858	24,383,802	1,062,056	4.4
(2) 営 業 外 費 用 F	1,555,840	18,219	1,574,059	2,135,444	▲ 561,385	▲ 26.3
ア 支 払 利 息	1,479,502	18,219	1,497,721	1,695,679	▲ 197,958	▲ 11.7
うち企業債利息	1,479,502	18,121	1,497,623	1,695,573	▲ 197,950	▲ 11.7
イ 企 業 債 取 扱 諸 費	0	0	0	0	0	—
ウ 繰 延 勘 定 償 却	0	0	0	360,494	▲ 360,494	皆減
エ その他営業外費用	76,338	0	76,338	79,271	▲ 2,933	▲ 3.7
3 経 常 利 益 (B+C)-(E+F)	0	55,969	55,969	1,253,287	▲ 1,197,318	▲ 95.5
4 経 常 損 失 (▲)	949,092	0	949,092	65,651	883,441	1,345.7
5 特 別 利 益 G	977	0	977	886,037	▲ 885,060	▲ 99.9
うち他会計繰入金	0	0	0	0	0	—
6 特 別 損 失 H	195,242	1,946	197,188	96,194	100,994	105.0
うち職員給与費	0	0	0	0	0	—
7 純 利 益 (A-D)	0	54,023	54,023	2,043,406	▲ 1,989,383	▲ 97.4
8 純 損 失 (▲)	1,143,357	0	1,143,357	65,927	1,077,430	1,634.3
9 前年度繰越利益剰余金	▲ 22,491,999	▲ 716,891	▲ 23,208,890	▲ 25,186,369	1,977,479	▲ 7.9
10 当年度未処分利益剰余金	▲ 23,635,356	▲ 662,868	▲ 24,298,224	▲ 23,208,890	▲ 1,089,334	4.7

1 法適用事業  
(ア) 収益的収支  
⑤ 病院事業

(単位:千円、%)

項 目	事業名	病 院									
		仙台市	石巻市	塩竈市	気仙沼市	登米市	栗原市	大崎市	蔵王町	川崎町	丸森町
1 総 収 益 (B+C+G) A	11,957,693	5,924,605	2,994,498	8,597,314	7,425,444	7,054,919	16,078,318	437,228	634,366	1,028,086	
(1) 営 業 収 益 B	10,745,446	4,692,978	2,537,099	7,759,543	6,341,568	5,973,912	14,796,781	351,001	513,994	921,666	
ア 料 金 収 入	9,690,971	4,226,397	2,272,108	7,462,013	5,533,223	5,424,274	13,655,858	292,364	449,681	722,841	
イ 受 託 工 事 収 益	0	0	0	0	0	0	0	0	0	0	
ウ その他営業収益	1,054,475	466,581	264,991	297,530	808,345	549,638	1,140,923	58,637	64,313	198,825	
うち他会計負担金	975,584	337,851	119,430	127,472	609,391	334,216	613,977	45,087	46,308	96,600	
(2) 営 業 外 収 益 C	1,211,920	1,091,627	190,775	837,639	857,516	1,078,046	1,181,922	84,687	120,028	106,420	
ア 受 取 利 息 及 び 配 当 金	1,517	46	0	425	67	4,698	12	27	174	24	
イ 国 庫 補 助 金	28,383	6,545	0	9,958	2,812	0	49,187	0	0	0	
ウ 都 道 府 県 補 助 金	18,528	1,667	59	8,735	3,912	51,866	29,423	0	0	0	
エ 他 会 計 補 助 金	106,271	199,378	58,155	325,243	184,566	210,404	398,881	39,807	10,191	13,499	
オ 他 会 計 負 担 金	887,299	824,948	116,295	403,863	639,952	757,943	504,141	43,987	105,531	91,348	
カ その他営業外収益	169,922	59,043	16,266	89,415	26,207	53,135	200,278	866	4,132	1,549	
2 総 費 用 (E+F+H) D	11,826,454	5,650,735	2,797,884	9,192,902	7,758,041	7,063,268	16,094,216	393,545	753,903	1,187,665	
(1) 営 業 費 用 E	11,516,683	5,319,896	2,715,568	8,710,024	7,383,815	6,649,770	15,481,128	384,826	709,448	1,118,329	
ア 職 員 給 与 費	6,766,668	2,288,720	1,303,007	4,252,447	3,743,050	3,240,263	6,768,486	204,859	376,977	512,285	
イ 減 価 償 却 費	399,775	238,925	58,304	470,355	400,242	525,011	809,951	8,672	54,075	133,042	
ウ その他営業費用	4,350,240	2,792,251	1,354,257	3,987,222	3,240,523	2,884,496	7,902,691	171,295	278,396	473,002	
(2) 営 業 外 費 用 F	207,180	260,928	71,057	414,145	343,158	408,924	478,404	7,084	43,556	68,387	
ア 支 払 利 息	17,062	149,032	17,761	135,592	171,428	279,418	163,875	374	32,915	46,972	
うち企業債利息	15,262	142,558	16,425	135,592	168,853	275,418	161,383	374	32,915	46,972	
イ 企 業 債 取 扱 諸 費	0	0	0	0	0	0	0	0	0	0	
ウ 繰 延 勘 定 償 却	0	0	0	7,664	9,226	12,250	2,136	0	0	5,056	
エ その他営業外費用	190,118	111,896	53,296	270,889	162,504	117,256	312,393	6,710	10,641	16,359	
3 経 常 利 益 (B+C)-(E+F)	233,503	226,290	0	0	40,805	8,053	161,423	43,778	0	0	
4 経 常 損 失 (▲)	0	22,509	58,751	526,987	568,694	14,789	142,252	0	118,982	158,330	
5 特 別 利 益 G	327	140,000	266,624	132	226,360	2,961	99,615	1,540	344	0	
うち他会計繰入金	0	140,000	259,219	0	225,899	2,961	0	1,540	0	0	
6 特 別 損 失 H	102,591	69,911	11,259	68,733	31,068	4,574	134,684	1,635	899	949	
うち職員給与費	0	0	352	0	0	0	0	0	0	0	
7 純 利 益 (A-D)	131,239	293,255	196,614	0	107,234	7,131	152,334	43,683	0	0	
8 純 損 失 (▲)	0	19,385	0	595,588	439,831	15,480	168,232	0	119,537	159,579	
9 前年度繰越利益剰余金	▲ 3,810,556	▲ 7,904,618	▲ 4,862,032	▲ 3,995,115	▲ 10,310,076	▲ 5,033,205	▲ 1,904,950	▲ 172,547	▲ 1,147,571	▲ 2,003,058	
10 当年度未処分利益剰余金	▲ 3,679,317	▲ 7,630,748	▲ 4,665,418	▲ 4,590,703	▲ 10,642,673	▲ 5,041,554	▲ 1,920,848	▲ 128,864	▲ 1,267,108	▲ 2,162,637	

1 法適用事業  
(ア) 収益的収支  
⑤ 病院事業

(単位:千円、%)

項 目	事業名	病 院								合 計 (a)	対前年度比較		
		涌谷町	美里町	女川町	南三陸町	白石市外	黒川行政	加美医療	大河原外		21年度 (b)	増減 (a)-(b)	増減率
1 総 収 益 (B+C+G) A		2,030,917	652,077	1,480,538	1,394,169	4,621,970	2,465,680	1,410,546	7,492,521	83,680,889	81,738,732	1,942,157	2.4
(1) 営 業 収 益 B		1,891,630	503,713	826,555	1,275,027	4,055,643	2,226,930	1,197,824	7,086,332	73,697,642	71,703,739	1,993,903	2.8
ア 料 金 収 入		1,723,118	424,073	661,081	1,092,908	3,648,487	2,120,273	1,070,750	6,437,415	66,907,835	64,770,714	2,137,121	3.3
イ 受 託 工 事 収 益		0	0	0	0	0	0	0	0	0	0	0	—
ウ その他 営業 収 益		168,512	79,640	165,474	182,119	407,156	106,657	127,074	648,917	6,789,807	6,933,025	▲ 143,218	▲ 2.1
うち 他 会 計 負 担 金		93,049	34,425	53,528	141,250	241,946	10,000	52,691	423,839	4,356,644	4,286,271	70,373	1.6
(2) 営 業 外 収 益 C		139,287	148,364	652,614	119,142	566,327	238,750	212,722	406,189	9,243,975	9,303,052	▲ 59,077	▲ 0.6
ア 受 取 利 息 及 び 配 当 金		29	0	0	0	2	7	25	37	7,090	5,576	1,514	27.2
イ 国 庫 補 助 金		0	0	115,436	1,784	0	1,131	0	71,343	286,579	189,917	96,662	50.9
ウ 都 道 府 県 補 助 金		0	0	0	0	16,771	0	144	42,079	173,184	129,758	43,426	33.5
エ 他 会 計 補 助 金		28,070	4,029	192,695	42,007	123,359	0	28,075	0	1,964,630	2,150,593	▲ 185,963	▲ 8.6
オ 他 会 計 負 担 金		101,463	143,321	148,543	66,787	365,363	208,333	182,899	246,842	5,838,858	5,646,087	192,771	3.4
カ その他 営業 外 収 益		9,725	1,014	195,940	8,564	60,832	29,279	1,579	45,888	973,634	1,181,121	▲ 207,487	▲ 17.6
2 総 費 用 (E+F+H) D		2,058,413	668,322	1,615,740	2,126,150	5,245,633	2,688,105	1,494,250	7,803,309	86,418,535	84,216,933	2,201,602	2.6
(1) 営 業 費 用 E		1,964,186	620,008	1,297,190	1,447,070	4,901,621	2,580,014	1,419,248	7,423,217	81,642,041	80,204,120	1,437,921	1.8
ア 職 員 給 与 費		915,740	281,252	524,272	859,196	2,166,434	33,548	600,724	3,260,100	38,098,028	37,513,771	584,257	1.6
イ 減 価 償 却 費		82,126	43,517	149,124	62,631	633,951	122,426	129,922	558,730	4,880,779	5,048,821	▲ 168,042	▲ 3.3
ウ その他 営業 費 用		966,320	295,239	623,794	525,243	2,101,236	2,424,040	688,602	3,604,387	38,663,234	37,641,528	1,021,706	2.7
(2) 営 業 外 費 用 F		93,742	45,927	302,098	26,549	344,012	106,929	73,757	380,059	3,675,896	3,744,879	▲ 68,983	▲ 1.8
ア 支 払 利 息		48,233	34,631	13,749	4,891	223,798	97,789	47,932	228,897	1,714,349	1,807,077	▲ 92,728	▲ 5.1
うち 企 業 債 利 息		48,233	34,631	10,783	4,468	223,798	97,538	47,932	223,709	1,686,844	1,764,266	▲ 77,422	▲ 4.4
イ 企 業 債 取 扱 諸 費		0	0	0	0	0	0	0	0	0	0	0	—
ウ 繰 延 勘 定 償 却		0	0	0	2,378	29,876	7,078	0	0	75,664	74,594	1,070	1.4
エ その他 営業 外 費 用		45,509	11,296	288,349	19,280	90,338	2,062	25,825	151,162	1,885,883	1,863,208	22,675	1.2
3 経 常 利 益 (B+C)-(E+F)		0	0	0	0	0	0	0	0	713,852	572,664	141,188	24.7
4 経 常 損 失 (▲) (B+C)-(E+F)		27,011	13,858	120,119	79,450	623,663	221,263	82,459	310,755	3,090,172	3,514,872	▲ 424,700	▲ 12.1
5 特 別 利 益 G		0	0	1,369	0	0	0	0	0	739,272	731,941	7,331	1.0
うち 他 会 計 繰 入 金		0	0	0	0	0	0	0	0	629,619	622,193	7,426	1.2
6 特 別 損 失 H		485	2,387	16,452	652,531	0	1,162	1,245	33	1,100,598	267,934	832,664	310.8
うち 職 員 給 与 費		0	0	0	0	0	0	0	0	352	0	352	皆増
7 純 利 益 (A-D)		0	0	0	0	0	0	0	0	931,490	821,020	110,470	13.5
8 純 損 失 (▲) (A-D)		27,496	16,245	135,202	731,981	623,663	222,425	83,704	310,788	3,669,136	3,299,221	369,915	11.2
9 前 年 度 繰 越 利 益 剰 余 金		▲ 713,043	▲ 371,805	▲ 3,173,623	▲ 1,785,073	▲ 8,473,834	▲ 2,214,284	▲ 1,055,446	▲ 7,455,733	▲ 66,386,569	▲ 63,908,593	▲ 2,477,976	3.9
10 当 年 度 未 処 分 利 益 剰 余 金		▲ 740,538	▲ 388,050	▲ 3,308,825	▲ 2,517,054	▲ 9,097,497	▲ 2,436,709	▲ 1,139,150	▲ 7,766,521	▲ 69,124,215	▲ 66,386,794	▲ 2,737,421	4.1

1 法適用事業  
(ア) 収益的収支  
⑥ 下水道事業

(単位:千円、%)

項 目	事業名	公 共				特 公		特 環				農 集				合 計 (a)	対前年度比較		
		仙台市	白石市	名取市	岩沼市	仙台市	山元町	仙台市	白石市	名取市	山元町	仙台市	白石市	名取市	山元町		21年度 (b)	増減 (a)-(b)	増減率
1 総 収 益 (B+C+G) A		24,434,104	717,854	2,440,694	140,614	388,860	382,156	575,962	90,241	58,806	152,467	90,041	29,471,799	29,737,739	▲ 265,940	▲ 0.9			
(1) 営 業 収 益 B		23,467,749	474,455	1,726,653	139,299	287,311	123,130	63,200	15,373	14,992	52,102	37,309	26,401,573	26,378,133	23,440	0.1			
ア 料 金 収 入		16,486,669	426,348	1,232,325	139,299	278,550	113,843	63,200	15,373	14,992	44,123	37,309	18,852,031	18,695,737	156,294	0.8			
イ 受 託 工 事 収 益		0	0	29,305	0	0	0	0	0	0	0	0	29,305	17,844	11,461	64.2			
ウ その他 営業 収 益		6,981,080	48,107	465,023	0	8,761	9,287	0	0	0	7,979	0	7,520,237	7,664,552	▲ 144,315	▲ 1.9			
うち 他 会 計 負 担 金		6,981,080	47,648	464,501	0	8,761	0	0	0	0	510	0	7,502,500	7,653,367	▲ 150,867	▲ 2.0			
(2) 営 業 外 収 益 C		959,355	233,653	714,030	1,315	101,549	259,026	512,762	73,679	43,814	100,344	52,732	3,052,259	3,333,368	▲ 281,109	▲ 8.4			
ア 受 取 利 息 及 び 配 当 金		11,342	41	193	488	0	18	54	0	0	6	30	12,172	24,619	▲ 12,447	▲ 50.6			
イ 国 庫 補 助 金		0	0	0	0	0	0	0	0	0	9,765	0	9,765	0	9,765	皆増			
ウ 都 道 府 県 補 助 金		625	0	0	0	0	0	0	41,700	15,080	0	0	57,405	94,890	▲ 37,485	▲ 39.5			
エ 他 会 計 補 助 金		827,850	233,561	705,962	0	101,549	258,992	512,654	31,979	28,734	90,562	52,682	2,844,525	2,961,279	▲ 116,754	▲ 3.9			
オ 他 会 計 負 担 金		0	0	0	0	0	0	0	0	0	0	0	0	0	0	—			
カ その他 営業 外 収 益		119,538	51	7,875	827	0	16	54	0	0	11	20	128,392	252,580	▲ 124,188	▲ 49.2			
2 総 費 用 (E+F+H) D		22,628,401	715,683	2,632,591	83,555	434,790	576,528	575,962	106,005	114,912	285,518	171,116	28,325,061	29,178,610	▲ 853,549	▲ 2.9			
(1) 営 業 費 用 E		15,144,652	464,560	1,616,847	83,555	301,627	207,161	373,700	67,084	56,334	108,877	162,243	18,586,640	19,593,742	▲ 1,007,102	▲ 5.1			
ア 職 員 給 与 費		1,515,280	25,124	59,183	17,132	0	7,791	54,317	5,973	8,249	0	19,956	1,713,005	1,705,503	7,502	0.4			
イ 減 価 償 却 費		9,102,026	283,359	1,034,138	23,863	195,055	147,376	210,551	46,045	24,680	63,249	21,119	11,151,461	10,990,319	161,142	1.5			
ウ その他 営業 費 用		4,527,346	156,077	523,526	42,560	106,572	51,994	108,832	15,066	23,405	45,628	121,168	5,722,174	6,897,920	▲ 1,175,746	▲ 17.0			
(2) 営 業 外 費 用 F		7,407,847	244,281	791,302	0	133,117	350,515	201,522	37,788	19,723	175,227	8,820	9,370,142	9,518,814	▲ 148,672	▲ 1.6			
ア 支 払 利 息		7,364,699	238,573	789,311	0	132,662	112,679	199,219	36,789	18,924	46,087	8,708	8,947,651	9,466,027	▲ 518,376	▲ 5.5			
うち 企 業 債 利 息		7,364,699	238,573	789,311	0	132,662	112,679	199,219	36,789	18,924	46,038	8,708	8,947,602	9,465,944	▲ 518,342	▲ 5.5			
イ 企 業 債 取 扱 諸 費		1	0	0	0	0	0	0	0	0	0	1	3	▲ 2	▲ 66.7				
ウ 繰 延 勘 定 償 却		0	4,017	0	0	0	237,832	0	0	0	0	0	370,524	2,063	368,461	17,860.4			
エ その他 営業 外 費 用		43,147	1,691	1,991	0	455	4	2,303	999	799	465	112	51,966	50,721	1,245	2.5			
3 経 常 利 益 (B+C)-(E+F)		1,874,605	0	32,534	57,059	0	0	740	0	0	0	0	1,964,938	887,913	1,077,025	121.3			
4 経 常 損 失 (▲) (B+C)-(E+F)		0	733	0	0	45,884	175,520	0	15,820	17,251	131,658	81,022	467,888	288,968	178,920	61.9			
5 特 別 利 益 G		7,000	9,746	11	0	0	0	0	1,189	0	21	0	17,967	26,238	▲ 8,271	▲ 31.5			
うち 他 会 計 繰 入 金		0	7,177	0	0	0	0	0	1,189	0	0	0	8,366	0	8,366	皆増			
6 特 別 損 失 H		75,902	6,842	224,442	0	46	18,852	740	1,133	38,855	1,414	53	368,279	66,054	302,225	457.5			
うち 職 員 給 与 費		0	0	0	0	0	0	0	1,133	0	0	0	1,133	0	1,133</				

1 法適用事業

(ア) 収益的収支

⑦ 介護サービス事業

(単位:千円、%)

項 目	事業名	介護老人保健施設		指定訪問看護ステーション				合 計 (a)	対前年度比較		
		登米市	涌谷町	涌谷町	南三陸町	黒川行政	大河原外		21年度 (b)	増減 (a)-(b)	増減率
1	総 収 益 (B+C+G) A	360,245	484,418	63,410	55,790	41,387	40,732	1,045,982	1,047,444	▲ 1,462	▲ 0.1
(1)	営 業 収 益 B	358,483	463,276	63,218	55,749	41,374	18,116	1,000,216	992,371	7,845	0.8
	ア 料 金 収 入	358,257	454,557	63,218	55,749	31,726	16,020	979,527	969,745	9,782	1.0
	イ 受 託 工 事 収 益	0	0	0	0	0	0	0	0	0	—
	ウ その 他 営 業 収 益	226	8,719	0	0	9,648	2,096	20,689	22,626	▲ 1,937	▲ 8.6
	うち 他 会 計 負 担 金	0	0	0	0	0	0	0	0	0	—
(2)	営 業 外 収 益 C	1,762	21,142	192	41	13	22,616	45,766	55,038	▲ 9,272	▲ 16.8
	ア 受 取 利 息 及 び 配 当 金	53	0	63	0	13	0	129	277	▲ 148	▲ 53.4
	イ 国 庫 補 助 金	0	0	0	0	0	0	0	0	0	—
	ウ 都 道 府 県 補 助 金	0	0	0	0	0	0	0	0	0	—
	エ 他 会 計 補 助 金	549	17,903	0	0	0	22,616	41,068	50,004	▲ 8,936	▲ 17.9
	オ 他 会 計 負 担 金	0	0	0	0	0	0	0	0	0	—
	カ その 他 営 業 外 収 益	1,160	3,239	129	41	0	0	4,569	4,757	▲ 188	▲ 4.0
2	総 費 用 (E+F+H) D	366,740	500,164	61,225	53,838	47,361	43,911	1,073,239	1,061,436	11,803	1.1
(1)	営 業 費 用 E	345,213	483,234	61,225	53,656	47,361	43,911	1,034,600	1,022,041	12,559	1.2
	ア 職 員 給 与 費	204,405	252,844	47,916	43,157	0	33,498	581,820	580,114	1,706	0.3
	イ 減 価 償 却 費	29,897	36,939	106	0	194	0	67,136	69,995	▲ 2,859	▲ 4.1
	ウ その 他 営 業 費 用	110,911	193,451	13,203	10,499	47,167	10,413	385,644	371,932	13,712	3.7
(2)	営 業 外 費 用 F	21,376	16,680	0	182	0	0	38,238	39,395	▲ 1,157	▲ 2.9
	ア 支 払 利 息	16,317	16,680	0	0	0	0	32,997	34,468	▲ 1,471	▲ 4.3
	うち 企 業 債 利 息	16,317	16,680	0	0	0	0	32,997	34,468	▲ 1,471	▲ 4.3
	イ 企 業 債 取 扱 諸 費	0	0	0	0	0	0	0	0	0	—
	ウ 繰 延 勘 定 償 却	0	0	0	0	0	0	0	0	0	—
	エ その 他 営 業 外 費 用	5,059	0	0	182	0	0	5,241	4,927	314	6.4
3	経 常 利 益 (B+C)-(E+F)	0	0	2,185	1,952	0	0	4,137	25,212	▲ 21,075	▲ 83.6
4	経 常 損 失 (▲)	6,344	15,496	0	0	5,974	3,179	30,993	39,239	▲ 8,246	▲ 21.0
5	特 別 利 益 G	0	0	0	0	0	0	0	35	▲ 35	皆減
	うち 他 会 計 繰 入 金	0	0	0	0	0	0	0	0	0	—
6	特 別 損 失 H	151	250	0	0	0	0	401	0	401	皆増
	うち 職 員 給 与 費	0	0	0	0	0	0	0	0	0	—
7	純 利 益 (A-D)	0	0	2,185	1,952	0	0	4,137	25,247	▲ 21,110	▲ 83.6
8	純 損 失 (▲)	6,495	15,746	0	0	5,974	3,179	31,394	39,239	▲ 7,845	▲ 20.0
9	前 年 度 繰 越 利 益 剰 余 金	126,691	▲ 183,001	45,716	14,816	13,897	12,947	31,066	47,326	▲ 16,260	▲ 34.4
10	当 年 度 未 処 分 利 益 剰 余 金	120,196	▲ 198,747	47,901	16,768	7,923	9,768	3,809	33,334	▲ 29,525	▲ 88.6

1 法適用事業

(ア) 収益的収支

⑧ その他事業

(単位:千円、%)

項 目	事業名	その他 仙台市	合 計 (a)	対前年度比較		
				21年度 (b)	増減 (a)-(b)	増減率
1	総 収 益 (B+C+G) A	56,138	56,138	59,472	▲ 3,334	▲ 5.6
(1)	営 業 収 益 B	42,446	42,446	42,862	▲ 416	▲ 1.0
	ア 料 金 収 入	42,446	42,446	42,862	▲ 416	▲ 1.0
	イ 受 託 工 事 収 益	0	0	0	0	—
	ウ その 他 営 業 収 益	0	0	0	0	—
	うち 他 会 計 負 担 金	0	0	0	0	—
(2)	営 業 外 収 益 C	13,692	13,692	▲ 23,040	36,732	▲ 159.4
	ア 受 取 利 息 及 び 配 当 金	48	48	98	▲ 50	▲ 51.0
	イ 国 庫 補 助 金	0	0	0	0	—
	ウ 都 道 府 県 補 助 金	0	0	0	0	—
	エ 他 会 計 補 助 金	13,541	13,541	▲ 23,152	36,693	▲ 158.5
	オ 他 会 計 負 担 金	0	0	0	0	—
	カ その 他 営 業 外 収 益	103	103	14	89	635.7
2	総 費 用 (E+F+H) D	56,138	56,138	59,472	▲ 3,334	▲ 5.6
(1)	営 業 費 用 E	56,351	56,351	59,366	▲ 3,015	▲ 5.1
	ア 職 員 給 与 費	16,163	16,163	17,635	▲ 1,472	▲ 8.3
	イ 減 価 償 却 費	1,189	1,189	978	211	21.6
	ウ その 他 営 業 費 用	38,999	38,999	40,753	▲ 1,754	▲ 4.3
(2)	営 業 外 費 用 F	▲ 248	▲ 248	▲ 175	▲ 73	41.7
	ア 支 払 利 息	0	0	0	0	—
	うち 企 業 債 利 息	0	0	0	0	—
	イ 企 業 債 取 扱 諸 費	0	0	0	0	—
	ウ 繰 延 勘 定 償 却	0	0	0	0	—
	エ その 他 営 業 外 費 用	▲ 248	▲ 248	▲ 175	▲ 73	41.7
3	経 常 利 益 (B+C)-(E+F)	35	35	0	35	皆増
4	経 常 損 失 (▲)	0	0	39,369	▲ 39,369	皆減
5	特 別 利 益 G	0	0	39,650	▲ 39,650	皆減
	うち 他 会 計 繰 入 金	0	0	0	0	—
6	特 別 損 失 H	35	35	281	▲ 246	▲ 87.5
	うち 職 員 給 与 費	0	0	0	0	—
7	純 利 益 (A-D)	0	0	0	0	—
8	純 損 失 (▲)	0	0	0	0	—
9	前 年 度 繰 越 利 益 剰 余 金	0	0	0	0	—
10	当 年 度 未 処 分 利 益 剰 余 金	0	0	0	0	—

①～⑧法適用事業 合計

(単位:千円、%)

合 計 (a)	対前年度比較		
	21年度 (b)	増減 (a)-(b)	増減率
233,045,858	233,730,831	▲ 684,973	▲ 0.3
210,387,350	210,238,516	148,834	0.1
189,851,118	189,155,136	695,982	0.4
1,114,356	1,466,116	▲ 351,760	▲ 24.0
19,421,876	19,617,264	▲ 195,388	▲ 1.0
12,193,871	12,279,924	▲ 86,053	▲ 0.7
21,863,615	21,803,786	59,829	0.3
127,520	229,866	▲ 102,346	▲ 44.5
297,671	208,140	89,531	43.0
231,008	224,944	6,064	2.7
12,829,890	12,142,164	687,726	5.7
5,838,858	5,646,087	192,771	3.4
2,538,668	3,352,585	▲ 813,917	▲ 24.3
228,915,031	229,006,653	▲ 91,622	0.0
204,780,388	205,006,869	▲ 226,481	▲ 0.1
59,264,938	59,382,651	▲ 117,713	▲ 0.2
40,214,423	39,994,861	219,562	0.5
105,301,027	105,629,357	▲ 328,330	▲ 0.3
21,813,441	23,437,464	▲ 1,624,023	▲ 6.9
18,920,208	20,566,413	▲ 1,646,205	▲ 8.0
18,888,771	20,486,124	▲ 1,597,353	▲ 7.8
2	5	▲ 3	▲ 60.0
734,338	776,726	▲ 42,388	▲ 5.5
2,158,893	2,094,320	64,573	3.1
10,418,724	8,150,709	2,268,015	27.8
4,761,588	4,552,740	208,848	4.6
794,893	1,688,529	▲ 893,636	▲ 52.9
658,395	622,193	36,202	5.8
2,321,202	562,320	1,758,882	312.8
1,485	0	1,485	皆増
10,033,519	9,046,976	986,543	10.9
5,902,692	4,322,798	1,579,894	36.5
▲ 205,839,771	▲ 207,428,614	1,588,843	▲ 0.8
▲ 201,708,944	▲ 202,704,436	995,492	▲ 0.5

1 法適用事業  
(イ) 資本的収支  
① 上水道事業

(単位:千円、%)

項 目	事業名	上 水 道												
		仙台市	塩竈市	気仙沼市	白石市	名取市	角田市	多賀城市	岩沼市	登米市	栗原市	大崎市	蔵王町	大河原町
1 資 本 的 収 入	(1) 企 業 債	2,376,000	237,000	291,100	41,700	0	0	121,600	117,000	232,600	0	627,000	0	80,000
	ア 建設改良のための企業債	2,376,000	237,000	291,100	0	0	0	121,600	117,000	232,600	0	627,000	0	80,000
	イ その他	0	0	0	41,700	0	0	0	0	0	0	0	0	0
	(2) 他会計出資金	446,115	17,102	39,439	0	1,229	20,896	0	25,384	265,427	31,292	7,420	37,824	0
	(3) 他会計負担金	29,135	28,389	2,061	2,747	3,329	599	8,031	0	796	1,503	0	0	0
	(4) 他会計借入金	0	0	0	0	0	0	0	0	0	0	0	0	0
	(5) 他会計補助金	0	0	0	0	0	0	0	0	0	0	6,604	0	0
	(6) 固定資産売却代金	5,701	0	0	0	0	0	0	1,058	0	0	198	0	0
	(7) 国庫補助金	154,829	31,625	0	0	0	0	0	0	188,008	11,750	32,500	0	0
	(8) 都道府県補助金	0	0	0	0	0	0	0	0	0	0	0	0	0
	(9) 工事負担金	201,417	575	3,762	20,670	27,979	0	0	1,820	1,967	3,793	69,192	0	8,718
	(10) その他	185,528	39,030	12,653	0	9,100	10,038	0	0	50,505	9,818	0	0	0
	(11) 計 A	3,398,725	353,721	349,015	65,117	41,637	31,533	129,631	145,262	739,303	58,156	742,914	37,824	88,718
	(12) うち翌年度へ繰越される支出の額 B	0	0	0	0	0	0	0	0	0	0	0	0	0
(13) 前年度同意等価で今年度収入分 C	0	0	0	0	0	0	0	0	0	0	0	0	0	
(14) 純 計 A-(B+C) D	3,398,725	353,721	349,015	65,117	41,637	31,533	129,631	145,262	739,303	58,156	742,914	37,824	88,718	
2 資 本 的 支 出	(1) 建設改良費	5,803,892	334,078	403,049	94,657	466,034	57,748	343,024	202,467	890,036	93,421	1,216,962	16,191	195,772
	うち職員給与費	444,918	14,950	0	4,564	17,970	7,835	0	14,154	34,209	0	54,485	4,757	15,808
	うち建設利息	0	0	0	0	0	0	0	0	0	0	0	0	0
	(2) 企業債償還金	5,320,273	415,014	276,027	119,192	392,582	155,048	319,035	217,980	554,929	292,370	308,361	152,608	60,091
	ア 建設改良のための企業債	5,320,273	415,014	276,027	77,493	392,582	155,048	319,035	217,980	554,929	292,370	308,361	152,608	60,091
	イ その他	0	0	0	41,699	0	0	0	0	0	0	0	0	0
(3) 他会計からの長期借入金返還額	0	0	0	0	0	0	0	0	0	0	0	0	0	
(4) 他会計への支出金	0	0	0	0	0	0	0	0	0	0	0	0	0	
(5) その他	127,995	0	1,429	0	0	0	0	0	0	0	0	0	0	
(6) 計 E	11,252,160	749,092	680,505	213,849	858,616	212,796	662,059	420,447	1,444,965	385,791	1,525,323	168,799	255,883	
3 差引(1)差 額	0	0	0	0	0	0	0	0	0	0	0	0	0	
D-E (2)不足額(▲) F	7,853,435	395,371	331,490	148,732	816,979	181,263	532,428	275,185	705,662	327,635	782,409	130,975	167,145	
4 補 て ん 財 源	(1) 過年度分損益勘定留保資金	2,488,998	0	105,963	0	548,833	179,083	0	377,452	323,959	727,630	130,504	0	
	(2) 当年度分損益勘定留保資金	5,119,035	315,098	0	142,508	0	0	261,866	204,810	0	0	0	110,879	
	(3) 繰越利益剰余金処分額	0	0	0	0	0	0	0	0	0	0	0	0	
	(4) 当年度利益剰余金処分額	0	0	0	0	0	0	0	0	0	0	0	0	
	(5) 積立金取りくずし額	0	65,296	207,102	1,947	244,000	310	255,033	61,989	297,321	0	0	0	48,382
	(6) 繰越工事資金	0	0	0	0	0	0	0	0	0	0	0	0	0
	(7) その他	245,402	14,977	18,425	4,277	24,146	1,870	15,529	8,386	30,889	3,676	54,779	471	7,884
	(8) 計 G	7,853,435	395,371	331,490	148,732	816,979	181,263	532,428	275,185	705,662	327,635	782,409	130,975	167,145
5 補てん財源不足額(▲) F-G	0	0	0	0	0	0	0	0	0	0	0	0	0	
6 当年度同意等価で未借入又は未発行額	0	0	0	0	0	0	0	0	0	0	0	0	0	

1 法適用事業  
(イ) 資本的収支  
① 上水道事業

(単位:千円、%)

項 目	事業名	上 水 道												
		村田町	柴田町	川崎町	丸森町	亘理町	山元町	松島町	七ヶ浜町	利府町	大和町	大郷町	富谷町	大衡村
1 資 本 的 収 入	(1) 企 業 債	0	115,300	33,200	190,000	50,000	0	0	0	0	61,000	21,000	0	0
	ア 建設改良のための企業債	0	115,300	33,200	190,000	50,000	0	0	0	0	61,000	21,000	0	0
	イ その他	0	0	0	0	0	0	0	0	0	0	0	0	0
	(2) 他会計出資金	0	0	0	18,578	12,578	0	0	0	518	20,743	0	0	0
	(3) 他会計負担金	0	0	0	0	1,500	2,528	986	646	0	1,070	677	0	0
	(4) 他会計借入金	0	0	0	0	0	0	0	0	0	0	0	0	0
	(5) 他会計補助金	3,759	0	6,630	0	0	0	0	0	166	0	0	0	0
	(6) 固定資産売却代金	0	0	0	0	0	0	0	0	0	0	0	0	0
	(7) 国庫補助金	4,572	0	0	0	0	2,400	0	0	0	0	10,500	0	833
	(8) 都道府県補助金	0	0	0	0	0	0	0	0	0	0	0	0	0
	(9) 工事負担金	0	0	0	0	13,314	8,137	0	1,950	803	0	0	0	0
	(10) その他	0	0	0	0	0	0	0	0	1,823	0	0	19,446	477
	(11) 計 A	8,331	115,300	39,830	208,578	77,392	13,065	986	2,596	3,310	82,813	32,177	19,446	1,310
	(12) うち翌年度へ繰越される支出の額 B	0	9,625	0	0	0	0	0	0	0	0	0	0	0
(13) 前年度同意等価で今年度収入分 C	0	0	0	0	0	0	0	0	0	0	0	0	0	
(14) 純 計 A-(B+C) D	8,331	105,675	39,830	208,578	77,392	13,065	986	2,596	3,310	82,813	32,177	19,446	1,310	
2 資 本 的 支 出	(1) 建設改良費	40,586	154,114	45,820	178,510	197,403	43,384	98,459	80,013	97,400	153,306	36,488	18,964	6,523
	うち職員給与費	0	6,476	0	0	5,463	0	0	14,802	24,773	9,386	0	0	273
	うち建設利息	0	0	0	0	0	0	0	0	0	0	0	0	0
	(2) 企業債償還金	108,428	142,405	70,016	166,035	154,063	120,209	17,618	14,536	101,409	76,257	52,575	125,598	13,176
	ア 建設改良のための企業債	108,428	142,405	70,016	166,035	154,063	120,209	17,618	14,536	101,409	76,257	52,575	125,598	13,176
	イ その他	0	0	0	0	0	0	0	0	0	0	0	0	0
(3) 他会計からの長期借入金返還額	0	0	0	0	0	0	0	0	0	0	0	0	0	
(4) 他会計への支出金	0	0	0	0	0	0	0	0	0	0	0	0	0	
(5) その他	0	0	0	0	0	114	0	0	0	0	0	0	0	
(6) 計 E	149,014	296,519	115,836	344,545	351,466	163,707	116,077	94,549	198,809	229,563	89,063	144,562	19,699	
3 差引(1)差 額	0	0	0	0	0	0	0	0	0	0	0	0	0	
D-E (2)不足額(▲) F	140,683	190,844	76,006	135,967	274,074	150,642	115,091	91,953	195,499	146,750	56,886	125,116	18,389	
4 補 て ん 財 源	(1) 過年度分損益勘定留保資金	75,683	144,305	76,006	127,479	30,170	18,316	91,209	89,026	192,333	83,166	55,681	125,116	8,129
	(2) 当年度分損益勘定留保資金	63,177	37,271	0	0	135,000	106,194	0	0	0	0	0	0	0
	(3) 繰越利益剰余金処分額	0	0	0	0	0	0	9,804	0	0	0	0	0	0
	(4) 当年度利益剰余金処分額	0	0	0	0	0	0	0	0	0	0	0	0	0
	(5) 積立金取りくずし額	0	0	0	0	100,000	14,500	17,618	0	0	56,900	0	0	10,000
	(6) 繰越工事資金	0	0	0	0	0	0	0	0	0	0	0	0	0
	(7) その他	1,823	9,268	0	8,488	8,904	1,828	6,264	2,927	3,166	6,684	1,205	0	280
	(8) 計 G	140,683	190,844	76,006	135,967	274,074	150,642	115,091	91,953	195,499	146,750	56,886	125,116	18,389
5 補てん財源不足額(▲) F-G	0	0	0	0	0	0	0	0	0	0	0	0	0	
6 当年度同意等価で未借入又は未発行額	0	0	0	0	0	0	0	0	0	0	0	0	0	



1 法適用事業

(イ) 資本的収支

① 上水道事業

(単位:千円、%)

項 目	事業名	上 水 道							合 計 (a)	対前年度比較			
		色麻町	加美町	涌谷町	美里町	女川町	南三陸町	石巻広水		21年度 (b)	増減 (a)-(b)	増減率	
1 資 本 的 収 入	(1) 企 業 債	0	21,000	35,000	50,000	0	0	345,100	5,045,600	12,018,100	▲ 6,972,500	▲ 58.0	
	ア 建設改良のための企業債	0	21,000	35,000	50,000	0	0	110,000	4,768,800	4,826,200	▲ 57,400	▲ 1.2	
	イ そ の 他	0	0	0	0	0	0	235,100	276,800	7,191,900	▲ 6,915,100	▲ 96.2	
	(2) 他 会 計 出 資 金	0	0	3,900	849	0	13,233	118,764	1,081,291	1,400,752	▲ 319,461	▲ 22.8	
	(3) 他 会 計 負 担 金	0	0	0	2,079	0	2,492	78,392	166,960	144,548	22,412	15.5	
	(4) 他 会 計 借 入 金	0	0	0	0	0	0	0	0	0	0	—	
	(5) 他 会 計 補 助 金	0	0	0	0	0	0	23,833	40,992	142,289	▲ 101,297	▲ 71.2	
	(6) 固 定 資 産 売 却 代 金	0	0	0	2,323	0	0	500,149	509,429	2,361	507,068	21,476.8	
	(7) 国 庫 補 助 金	5,884	6,700	26,670	17,040	20,000	15,188	122,760	651,257	978,909	▲ 327,652	▲ 33.5	
	(8) 都 道 府 県 補 助 金	0	0	0	0	0	0	0	0	0	0	—	
	(9) 工 事 負 担 金	0	120	961	0	0	0	36,485	401,663	528,565	▲ 126,902	▲ 24.0	
	(10) そ の 他	0	0	0	5,082	0	0	55,660	399,160	575,124	▲ 175,964	▲ 30.6	
	(11) 計	A	5,884	27,820	66,531	77,373	20,000	30,911	1,281,143	8,296,352	15,790,648	▲ 7,494,296	▲ 47.5
	(12) うち翌年度へ繰越される支出の額	B	0	0	0	0	0	0	0	9,625	9,452	173	1.8
(13) 前年度同意等債で今年度収入分	C	0	0	0	0	0	0	0	0	0	0	—	
(14) 純 計	A-(B+C) D	5,884	27,820	66,531	77,373	20,000	30,911	1,281,143	8,286,727	15,781,196	▲ 7,494,469	▲ 47.5	
2 資 本 的 支 出	(1) 建 設 改 良 費	16,312	119,582	121,606	69,997	32,381	149,562	2,103,684	13,881,425	14,545,525	▲ 664,100	▲ 4.6	
	うち職員給与費	0	0	0	0	0	0	106,703	781,526	835,647	▲ 54,121	▲ 6.5	
	うち建設利息	0	0	0	0	0	0	0	0	0	0	—	
	(2) 企 業 債 償 還 金	15,253	49,486	23,665	97,032	0	95,586	934,638	10,961,495	19,177,078	▲ 8,215,583	▲ 42.8	
	ア 建設改良のための企業債	15,253	49,486	23,665	97,032	0	95,586	699,538	10,684,696	11,985,178	▲ 1,300,482	▲ 10.9	
	イ そ の 他	0	0	0	0	0	0	235,100	276,799	7,191,900	▲ 6,915,101	▲ 96.2	
(3) 他会計からの長期借入金返還額	0	0	0	0	0	0	0	0	0	0	—		
(4) 他 会 計 へ の 支 出 金	0	0	0	0	0	0	0	0	0	0	—		
(5) そ の 他	0	619	50,623	0	0	436	501,936	683,152	521,735	161,417	30.9		
(6) 計	E	31,565	169,687	195,894	167,029	32,381	245,584	3,540,258	25,526,072	34,244,338	▲ 8,718,266	▲ 25.5	
3 差 引	(1) 差 額	0	0	0	0	0	0	0	0	0	0	—	
	D-E (2) 不 足 額 (▲) F	25,681	141,867	129,363	89,656	12,381	214,673	2,259,115	17,239,345	18,463,142	▲ 1,223,797	▲ 6.6	
4 補 て ん 財 源	(1) 過年度分損益勘定留保資金	10,941	106,173	81,563	0	12,381	59,455	153,942	6,423,496	6,626,228	▲ 202,732	▲ 3.1	
	(2) 当年度分損益勘定留保資金	13,963	0	0	86,575	0	58,987	1,671,630	8,326,993	8,259,089	67,904	0.8	
	(3) 繰越利益剰余金処分額	0	0	0	0	0	0	0	9,804	0	9,804	皆増	
	(4) 当年度利益剰余金処分額	0	0	0	0	0	0	0	0	0	0	—	
	(5) 積立金取りくずし額	0	30,000	0	0	0	90,000	341,791	1,842,189	3,008,413	▲ 1,166,224	▲ 38.8	
	(6) 繰越工事資金	0	0	0	0	0	0	0	0	0	0	—	
	(7) そ の 他	777	5,694	4,439	3,081	0	6,231	91,752	593,502	569,412	24,090	4.2	
	(8) 計	G	25,681	141,867	86,002	89,656	12,381	214,673	2,259,115	17,195,984	18,463,142	▲ 1,267,158	▲ 6.9
5 補てん財源不足額(▲) F-G	0	0	43,361	0	0	0	0	43,361	0	43,361	皆増		
6 当年度同意等債で未借入又は未発行額	0	0	0	0	0	0	0	0	0	0	—		

1 法適用事業

(イ) 資本的収支

② 工業用水道事業

(単位:千円、%)

項 目	事業名	工業用水道		対前年度比較			
		村田町	合 計 (a)	21年度 (b)	増減 (a)-(b)	増減率	
1 資 本 的 収 入	(1) 企 業 債	0	0	0	0	—	
	ア 建設改良のための企業債	0	0	0	0	—	
	イ そ の 他	0	0	0	0	—	
	(2) 他 会 計 出 資 金	0	0	0	0	—	
	(3) 他 会 計 負 担 金	0	0	0	0	—	
	(4) 他 会 計 借 入 金	0	0	0	0	—	
	(5) 他 会 計 補 助 金	0	0	0	0	—	
	(6) 固 定 資 産 売 却 代 金	0	0	0	0	—	
	(7) 国 庫 補 助 金	0	0	0	0	—	
	(8) 都 道 府 県 補 助 金	0	0	0	0	—	
	(9) 工 事 負 担 金	0	0	0	0	—	
	(10) そ の 他	0	0	0	0	—	
	(11) 計	A	0	0	0	0	—
	(12) うち翌年度へ繰越される支出の額	B	0	0	0	0	—
(13) 前年度同意等債で今年度収入分	C	0	0	0	0	—	
(14) 純 計	A-(B+C) D	0	0	0	0	—	
2 資 本 的 支 出	(1) 建 設 改 良 費	0	0	0	0	—	
	うち職員給与費	0	0	0	0	—	
	うち建設利息	0	0	0	0	—	
	(2) 企 業 債 償 還 金	0	0	0	0	—	
	ア 建設改良のための企業債	0	0	0	0	—	
	イ そ の 他	0	0	0	0	—	
(3) 他会計からの長期借入金返還額	0	0	0	0	—		
(4) 他 会 計 へ の 支 出 金	0	0	0	0	—		
(5) そ の 他	0	0	0	0	—		
(6) 計	E	0	0	0	0	—	
3 差 引	(1) 差 額	0	0	0	0	—	
	D-E (2) 不 足 額 (▲) F	0	0	0	0	—	
4 補 て ん 財 源	(1) 過年度分損益勘定留保資金	0	0	0	0	—	
	(2) 当年度分損益勘定留保資金	0	0	0	0	—	
	(3) 繰越利益剰余金処分額	0	0	0	0	—	
	(4) 当年度利益剰余金処分額	0	0	0	0	—	
	(5) 積立金取りくずし額	0	0	0	0	—	
	(6) 繰越工事資金	0	0	0	0	—	
	(7) そ の 他	0	0	0	0	—	
	(8) 計	G	0	0	0	0	—
5 補てん財源不足額(▲) F-G	0	0	0	0	—		
6 当年度同意等債で未借入又は未発行額	0	0	0	0	—		

1 法適用事業

(イ) 資本的収支

③ 交通事業

(単位:千円、%)

項 目	事業名		対前年度比較					
	自動車運送	都市高速鉄道	合計(a)	21年度(b)	増減(a)-(b)	増減率		
	仙台市	仙台市						
1 資本的収入	(1) 企業債	365,000	15,001,000	15,366,000	20,515,000	▲ 5,149,000	▲ 25.1	
	ア 建設改良のための企業債	365,000	8,838,000	9,203,000	10,738,000	▲ 1,535,000	▲ 14.3	
	イ その他	0	6,163,000	6,163,000	9,777,000	▲ 3,614,000	▲ 37.0	
	(2) 他会計出資金	55,000	2,566,200	2,621,200	6,232,000	▲ 3,610,800	▲ 57.9	
	(3) 他会計負担金	0	0	0	0	0	—	
	(4) 他会計借入金	0	666,708	666,708	656,412	10,296	1.6	
	(5) 他会計補助金	4,904	2,781,346	2,786,250	7,743,655	▲ 4,957,405	▲ 64.0	
	(6) 固定資産売却代金	0	0	0	0	0	—	
	(7) 国庫補助金	16,450	2,426,963	2,443,413	6,805,858	▲ 4,362,445	▲ 64.1	
	(8) 都道府県補助金	9,181	0	9,181	8,904	277	3.1	
	(9) 工事負担金	0	0	0	0	0	—	
(10) その他	0	1,299,724	1,299,724	946,956	352,768	37.3		
(11) 計	A	450,535	24,741,941	25,192,476	42,908,785	▲ 17,716,309	▲ 41.3	
(12) うち前年度へ繰越される支出の財源等	B	52,500	3,769,000	3,821,500	0	3,821,500	皆増	
(13) 前年度同意等債で今年度収入	C	0	0	0	0	0	—	
(14) 純計 A-(B+C)	D	398,035	20,972,941	21,370,976	42,908,785	▲ 21,537,809	▲ 50.2	
2 資本的支出	(1) 建設改良費	404,370	14,158,184	14,562,554	32,403,663	▲ 17,841,109	▲ 55.1	
	うち職員給与費	0	984,333	984,333	968,777	15,556	1.6	
	うち建設利息	0	338,975	338,975	184,395	154,580	83.8	
	(2) 企業債償還金	339,999	13,470,789	13,810,788	16,075,384	▲ 2,264,596	▲ 14.1	
	ア 建設改良のための企業債	339,999	9,026,737	9,366,736	12,544,984	▲ 3,178,248	▲ 25.3	
	イ その他	0	4,444,052	4,444,052	3,530,400	913,652	25.9	
(3) 他会計からの長期借入金返還額	0	0	0	0	0	—		
(4) 他会計への支出金	0	0	0	0	0	—		
(5) その他	794	0	794	644	150	23.3		
(6) 計	E	745,163	27,628,973	28,374,136	48,479,691	▲ 20,105,555	▲ 41.5	
3 差引	(1) 差額	0	0	0	0	0	—	
D-E	(2) 不足額(▲)	F	347,128	6,656,032	7,003,160	5,570,906	1,432,254	25.7
4 補てん財源	(1) 過年度分損益勘定留保資金	0	▲ 2,521,114	▲ 2,521,114	▲ 3,667,199	1,146,085	▲ 31.3	
	(2) 当年度分損益勘定留保資金	0	6,458,639	6,458,639	5,769,501	689,138	11.9	
	(3) 繰越利益剰余金処分額	0	0	0	0	0	—	
	(4) 当年度利益剰余金処分額	0	0	0	0	0	—	
	(5) 積立金取りくずし額	0	0	0	0	0	—	
	(6) 繰越工事資金	0	0	0	0	0	—	
	(7) その他	17,890	288,223	306,113	747,857	▲ 441,744	▲ 59.1	
	(8) 計	G	17,890	4,225,748	4,243,638	2,850,159	1,393,479	48.9
5 補てん財源不足額(▲) F-G		329,238	2,430,284	2,759,522	2,720,747	38,775	1.4	
6 当年度同意等債で未借入又は未発行額		0	0	0	0	0	—	

④ ガス事業

(単位:千円、%)

項 目	ガス		対前年度比較					
	仙台市	気仙沼市	合計(a)	21年度(b)	増減(a)-(b)	増減率		
	仙台市	気仙沼市						
1 資本的収入	(1) 企業債	2,200,000	0	2,200,000	0	2,200,000	皆増	
	ア 建設改良のための企業債	2,200,000	0	2,200,000	0	2,200,000	皆増	
	イ その他	0	0	0	0	0	—	
	(2) 他会計出資金	0	0	0	0	0	—	
	(3) 他会計負担金	0	0	0	0	0	—	
	(4) 他会計借入金	0	0	0	0	0	—	
	(5) 他会計補助金	0	9,961	9,961	19,982	▲ 10,021	▲ 50.2	
	(6) 固定資産売却代金	51	0	51	2,695	▲ 2,644	▲ 98.1	
	(7) 国庫補助金	0	0	0	830	▲ 830	皆減	
	(8) 都道府県補助金	0	0	0	0	0	—	
	(9) 工事負担金	39,760	2,874	42,634	59,914	▲ 17,280	▲ 28.8	
(10) その他	6,140	0	6,140	6,950	▲ 810	▲ 11.7		
(11) 計	A	2,245,951	12,835	2,258,786	90,371	2,168,415	2,399.5	
(12) うち前年度へ繰越される支出の財源等	B	0	0	0	0	0	—	
(13) 前年度同意等債で今年度収入	C	0	0	0	0	0	—	
(14) 純計 A-(B+C)	D	2,245,951	12,835	2,258,786	90,371	2,168,415	2,399.5	
2 資本的支出	(1) 建設改良費	3,654,367	18,406	3,672,773	4,582,402	▲ 909,629	▲ 19.9	
	うち職員給与費	164,020	0	164,020	173,555	▲ 9,535	▲ 5.5	
	うち建設利息	0	0	0	0	0	—	
	(2) 企業債償還金	6,177,661	50,988	6,228,649	6,761,716	▲ 533,067	▲ 7.9	
	ア 建設改良のための企業債	4,997,934	50,988	5,048,922	5,653,854	▲ 604,932	▲ 10.7	
	イ その他	1,179,727	0	1,179,727	1,107,862	71,865	6.5	
(3) 他会計からの長期借入金返還額	0	957	957	4,075	▲ 3,118	▲ 76.5		
(4) 他会計への支出金	0	0	0	0	0	—		
(5) その他	0	2,565	2,565	0	2,565	皆増		
(6) 計	E	9,832,028	72,916	9,904,944	11,348,193	▲ 1,443,249	▲ 12.7	
3 差引	(1) 差額	0	0	0	0	0	—	
D-E	(2) 不足額(▲)	F	7,586,077	60,081	7,646,158	11,257,822	▲ 3,611,664	▲ 32.1
4 補てん財源	(1) 過年度分損益勘定留保資金	7,360,048	59,206	7,419,254	11,054,027	▲ 3,634,773	▲ 32.9	
	(2) 当年度分損益勘定留保資金	63,071	0	63,071	63,071	0	皆増	
	(3) 繰越利益剰余金処分額	0	0	0	0	0	—	
	(4) 当年度利益剰余金処分額	0	0	0	0	0	—	
	(5) 積立金取りくずし額	0	0	0	0	0	—	
	(6) 繰越工事資金	0	0	0	0	0	—	
	(7) その他	162,958	875	163,833	203,795	▲ 39,962	▲ 19.6	
	(8) 計	G	7,586,077	60,081	7,646,158	11,257,822	▲ 3,611,664	▲ 32.1
5 補てん財源不足額(▲) F-G		0	0	0	0	0	—	
6 当年度同意等債で未借入又は未発行額		0	0	0	0	0	—	

1 法適用事業

(イ) 資本的収支

⑤ 病院事業

(単位:千円、%)

項 目	事業名		病 院									
	仙台市	石巻市	塩竈市	気仙沼市	登米市	栗原市	大崎市	蔵王町	川崎町	丸森町	計	
	仙台市	石巻市	塩竈市	気仙沼市	登米市	栗原市	大崎市	蔵王町	川崎町	丸森町	計	
1 資本的収入	(1) 企業債	523,000	0	40,800	300,000	329,700	51,200	562,100	10,900	14,800	0	
	ア 建設改良のための企業債	523,000	0	40,800	300,000	329,700	51,200	562,100	10,900	14,800	0	
	イ その他	0	0	0	0	0	0	0	0	0	0	
	(2) 他会計出資金	247,561	264,556	134,082	283,722	634,437	368,511	329,304	3,715	25,448	86,553	
	(3) 他会計負担金	41,978	91,137	0	0	40,800	15,200	93,707	0	0	0	
	(4) 他会計借入金	0	0	0	0	0	0	0	0	0	0	
	(5) 他会計補助金	0	0	35,000	2,296	0	0	110,517	0	0	0	
	(6) 固定資産売却代金	0	0	0	0	0	0	0	0	0	0	
	(7) 国庫補助金	0	0	90,543	0	446,029	0	0	0	0	0	
	(8) 都道府県補助金	0	0	0	0	166	83,653	142,077	0	0	0	
	(9) 工事負担金	0	0	0	0	0	0	0	0	0	0	
	(10) その他	0	0	0	0	10,988	4,204	0	0	0	0	
	(11) 計	A	812,539	355,693	300,425	586,018	1,451,132	529,552	1,241,909	14,615	40,048	86,553
	(12) うち前年度へ繰越される支出の財源等	B	0	0	0	0	132,997	0	0	0	0	28,000
(13) 前年度同意等債で今年度収入	C	0	0	0	0	0	0	0	0	0	0	
(14) 純計 A-(B+C)	D	812,539	355,693	300,425	586,018	1,318,135	529,552	1,241,909	14,615	40,048	58,553	
2 資本的支出	(1) 建設改良費	567,216	91,137	139,169	340,145	1,031,510	93,702	916,314	13,555	15,149	16,059	
	うち職員給与費	60,633	0	0	0	0	0	73,160	0	0	0	
	うち建設利息	0	0	0	0	0	0	0	0	0	0	
	(2) 企業債償還金	423,360	267,556	320,474	456,735	542,039	521,094	763,947	2,454	38,535	75,787	
	ア 建設改良のための企業債	423,360	267,556	126,255	456,735	316,142	521,094	763,947	2,454	38,535	75,787	
	イ その他	0	0	194,219	0	225,897	0	0	0	0	0	
(3) 他会計からの長期借入金返還額	50,000	0	35,000	0	0	0	0	0	0	0		
(4) 他会計への支出金	0	0	0	0	0	0	0	0	0	0		
(5) その他	0	0	0	0	40,800	25,800	0	0	0	0		
(6) 計	E	1,040,576	358,693	494,643	796,880	1,614,349	640,596	1,680,261	16,009	53,684	91,846	
3 差引	(1) 差額	0	0	0	0	0	0	0	0	0	0	
D-E	(2) 不足額(▲)	F	228,037	3,000	194,218	210,862	296,214	111,044	438,352	1,394	13,636	33,293
4 補てん財源	(1) 過年度分損益勘定留保資金	227,243	0	0	210,384	0	110,881	437,133	1,394	13,636	33,293	
	(2) 当年度分損益勘定留保資金	0	0	194,218	0	0	0	0	0	0	0	
	(3) 繰越利益剰余金処分額	0	0	0	0	0	0	0	0	0	0	
	(4) 当年度利益剰余金処分額	0	0	0	0	0	0	0	0	0	0	
	(5) 積立金取りくずし額	0	3,000	0	0	0	0	0	0	0	0	
	(6) 繰越工事資金	0	0	0	0	0	0	0	0	0	0	
	(7) その他	794	0	0	478	285,814	163	1,219	0	0	0	
	(8) 計	G	228,037	3,000	194,218	210,862	285,814	111,044	438,352	1,394	13,636	33,293
5 補てん財源不足額(▲) F-G		0	0	0	0	10,400	0	0	0	0	0	
6 当年度同意等債で未借入又は未発行額		0	0	0	0	10,400	0	0	0	0	0	

1 法適用事業  
 (イ) 資本的収支  
 ⑤ 病院事業

(単位:千円、%)

項 目	病 院								合 計 (a)	対前年度比較		
	涌谷町	美里町	女川町	南三陸町	白石市外	黒川行政	加美医療	大河原外		21年度 (b)	増減 (a)-(b)	増減率
(1) 企 業 債	107,500	66,000	0	10,500	159,900	0	23,800	127,700	2,327,700	1,846,100	481,600	26.1
ア 建設改良のための企業債	107,500	66,000	0	10,500	159,900	0	23,800	127,700	2,327,700	1,846,100	481,600	26.1
イ その他	0	0	0	0	0	0	0	0	0	0	0	—
(2) 他 会 計 出 資 金	34,044	40,056	29,728	146,855	583,877	192,539	117,424	470,984	3,993,396	3,931,010	62,386	1.6
(3) 他 会 計 負 担 金	37,075	0	0	0	0	0	0	0	319,897	735,318	▲ 415,421	▲ 56.5
(4) 他 会 計 借 入 金	0	0	0	0	0	0	0	0	0	0	0	—
(5) 他 会 計 補 助 金	0	0	0	0	0	0	0	0	147,813	152,020	▲ 4,207	▲ 2.8
(6) 固 定 資 産 売 却 代 金	0	0	0	0	0	0	0	0	0	225	▲ 225	皆減
(7) 国 庫 補 助 金	0	0	0	0	0	0	0	25,396	561,968	13,518	548,450	4,057.2
(8) 都 道 府 県 補 助 金	0	0	0	0	121,032	0	0	66,382	413,310	112,541	300,769	267.3
(9) 工 事 負 担 金	0	0	0	0	0	0	0	0	0	0	0	—
(10) そ の 他	50,000	0	0	0	0	0	0	0	65,192	108,618	▲ 43,426	▲ 40.0
(11) 計	228,619	106,056	29,728	157,355	864,809	192,539	141,224	690,462	7,829,276	6,899,350	929,926	13.5
(12) うち翌年度へ繰越される支出の	0	0	0	0	0	0	24,870	4,200	190,067	16,065	174,002	1,083.1
(13) 前年度同意等債で今年度収入分	0	0	0	0	0	0	0	0	0	0	0	—
(14) 純 計 A-(B+C) D	228,619	106,056	29,728	157,355	864,809	192,539	116,354	686,262	7,639,209	6,883,285	755,924	11.0
(1) 建 設 改 良 費	149,223	67,696	0	27,571	187,196	0	5,218	189,380	3,850,240	3,516,191	334,049	9.5
うち職員給与費	0	0	0	0	0	0	0	0	133,793	131,666	2,127	1.6
うち建設利息	0	0	0	0	0	0	0	0	0	0	0	—
(2) 企 業 債 償 還 金	102,134	66,750	17,543	95,848	591,504	192,537	111,012	501,066	5,090,375	4,938,820	151,555	3.1
ア 建設改良のための企業債	102,134	66,750	17,543	95,848	591,504	192,537	111,012	501,066	4,670,259	4,521,628	148,631	3.3
イ その他	0	0	0	0	0	0	0	0	420,116	417,192	2,924	0.7
(3) 他会計からの長期借入金返還額	0	0	12,185	0	0	0	0	0	97,185	85,876	11,309	13.2
(4) 他 会 計 へ の 支 出 金	0	0	0	0	0	0	0	0	0	0	0	—
(5) そ の 他	0	0	0	50,001	3,000	0	0	0	119,601	95,333	24,268	25.5
(6) 計	251,357	134,446	29,728	173,420	781,700	192,537	116,230	690,446	9,157,401	8,636,220	521,181	6.0
3 差 引 (1) 差 額	0	0	0	0	83,109	2	124	0	83,235	2	83,233	4,161,650.0
D-E (2) 不 足 額 (▲) F	22,738	28,390	0	16,065	0	0	0	4,184	1,601,427	1,752,937	▲ 151,510	▲ 8.8
(1) 過年度分損益勘定留保資金	22,451	28,309	0	0	0	0	0	4,184	1,088,908	1,309,121	▲ 220,213	▲ 16.8
(2) 当年度分損益勘定留保資金	0	0	0	0	0	0	0	0	194,218	215,377	▲ 21,159	▲ 9.8
(3) 繰越利益剰余金処分額	0	0	0	0	0	0	0	0	0	0	0	—
(4) 当年度利益剰余金処分額	0	0	0	0	0	0	0	0	0	0	0	—
(5) 積立金取りくずし額	0	0	0	0	0	0	0	0	3,000	0	3,000	皆増
(6) 繰越工事資金	0	0	0	16,065	0	0	0	0	16,065	0	16,065	皆増
(7) そ の 他	287	81	0	0	0	0	0	0	288,836	228,439	60,397	26.4
(8) 計	22,738	28,390	0	16,065	0	0	0	4,184	1,591,027	1,752,937	▲ 161,910	▲ 9.2
5 補てん財源不足額 (▲) F-G	0	0	0	0	0	0	0	0	10,400	0	10,400	皆増
6 当年度同意等債で未借入又は未発行額	0	0	0	0	0	0	0	0	10,400	0	10,400	皆増

1 法適用事業  
 (イ) 資本的収支  
 ⑥ 下水道事業

(単位:千円、%)

項 目	公 共										合 計 (a)	対前年度比較				
	仙台市	白石市	名取市	岩沼市	特 殊	仙台市	山元町	仙台市	白石市	名取市		山元町	仙台市	21年度 (b)	増減 (a)-(b)	増減率
(1) 企 業 債	7,354,100	433,800	946,500	0	113,700	91,800	107,100	0	0	0	18,400	58,200	9,123,600	13,836,300	▲ 4,712,700	▲ 34.1
ア 建設改良のための企業債	3,835,900	133,900	370,500	0	89,000	49,200	0	0	0	0	0	58,200	4,536,700	6,961,400	▲ 2,424,700	▲ 34.8
イ その他	3,518,200	299,900	576,000	0	24,700	42,600	107,100	0	0	18,400	0	0	4,586,900	6,874,900	▲ 2,288,000	▲ 33.3
(2) 他 会 計 出 資 金	123,644	0	507,415	0	956	0	111	0	27,607	0	3,489	663,222	6,874,900	▲ 302,310	▲ 31.3	
(3) 他 会 計 負 担 金	0	0	0	0	0	0	0	0	0	0	0	0	0	0	—	
(4) 他 会 計 借 入 金	0	0	0	0	0	0	0	0	0	0	0	0	0	0	—	
(5) 他 会 計 補 助 金	821,053	34,571	0	12,629	0	4,946	0	4,946	0	0	0	873,199	1,069,747	▲ 196,548	▲ 18.4	
(6) 固 定 資 産 売 却 代 金	585	0	1,577	0	0	0	0	0	0	0	0	2,162	1,720	442	25.7	
(7) 国 庫 補 助 金	1,605,767	116,385	60,650	0	32,987	33,000	0	0	0	0	28,816	1,877,605	3,771,886	▲ 1,894,281	▲ 50.2	
(8) 都 道 府 県 補 助 金	0	0	0	0	0	0	0	0	0	0	0	0	0	0	—	
(9) 工 事 負 担 金	29,105	14,530	10,411	0	1,892	0	48	272	0	0	6,720	62,978	90,570	▲ 27,592	▲ 30.5	
(10) そ の 他	319,681	0	0	0	0	0	840	0	0	0	0	320,521	1,449	319,072	22,020.2	
(11) 計	10,253,935	599,286	1,526,553	0	162,164	124,800	108,099	5,218	27,607	18,400	97,225	12,923,287	19,737,204	▲ 6,813,917	▲ 34.5	
(12) うち翌年度へ繰越される支出の	707,850	0	250,914	0	259	0	48	0	0	0	720	959,791	24,163	935,628	3,872.2	
(13) 前年度同意等債で今年度収入分	95,800	0	3,300	0	3,300	0	0	0	0	0	0	99,100	42,000	57,100	136.0	
(14) 純 計 A-(B+C) D	9,450,285	599,286	1,275,639	0	158,605	124,800	108,051	5,218	27,607	18,400	96,505	11,864,396	19,671,041	▲ 7,806,645	▲ 39.7	
(1) 建 設 改 良 費	5,768,134	281,519	254,596	29,494	100,634	102,868	1,375	892	0	321	105,160	6,644,993	12,018,825	▲ 5,373,832	▲ 44.7	
うち職員給与費	507,370	12,894	27,754	0	0	11,259	0	0	0	0	7,318	566,595	572,598	▲ 6,003	▲ 1.0	
うち建設利息	0	0	0	0	0	0	0	0	0	0	0	0	0	0	—	
(2) 企 業 債 償 還 金	13,502,650	664,064	2,055,252	0	232,840	287,782	337,600	41,487	27,509	100,865	6,188	17,256,237	19,897,091	▲ 2,640,854	▲ 13.3	
ア 建設改良のための企業債	12,624,669	539,282	1,712,588	0	227,197	191,151	317,894	34,953	25,909	81,655	6,188	15,761,286	15,614,544	146,742	0.9	
イ その他	877,981	124,782	342,664	0	5,643	96,631	19,906	6,534	1,600	19,210	0	1,494,951	4,282,547	▲ 2,787,596	▲ 65.1	
(3) 他会計からの長期借入金返還額	0	0	0	0	0	0	0	0	0	7,000	0	7,000	7,000	0	0.0	
(4) 他 会 計 へ の 支 出 金	0	0	0	0	0	0	0	0	0	0	0	0	0	0	—	
(5) そ の 他	0	0	0	0	0	0	0	0	0	0	0	0	31,578	▲ 31,578	皆減	
(6) 計	19,270,784	945,583	2,309,848	29,494	333,474	390,650	338,975	42,379	27,509	108,186	111,348	23,908,230	31,954,494	▲ 8,046,264	▲ 25.2	
3 差 引 (1) 差 額	0	0	0	0	0	0	0	98	0	98	0	98	0	98	皆増	
D-E (2) 不 足 額 (▲) F	9,820,499	346,297	1,034,209	29,494	174,869	265,850	230,924	37,161	0	89,786	14,843	12,043,932	12,283,453	▲ 239,521	▲ 1.9	
(1) 過年度分損益勘定留保資金	6,179,702	40,694	405,788	28,090	174,036	42,479	0	20,875	0	18,574	11,500	6,921,736	6,631,643	290,093	4.4	
(2) 当年度分損益勘定留保資金	2,967,248	300,511	600,120	0	0	178,511	230,811	16,286	0	71,197	0	4,364,684	4,234,403	130,281	3.1	
(3) 繰越利益剰余金処分額	0	0	0	0	0	23,587	0	0	0	0	0	23,587	0	23,587	皆増	
(4) 当年度利益剰余金処分額	0	0	0	0	0	0	0	0	0	0	0	0	0	0	—	
(5) 積立金取りくずし額	0	0	0	0	0	0	0	0	0	0	0	0	0	0	—	
(6) 繰越工事資金	617	0	20,887	0	133	0	48	0	0	0	120	21,805	5,223	16,582	317.5	
(7) そ の 他	153,470	5,092	7,416	1,404	700	21,273	65	0	0	15	3,223	192,658	542,219	▲ 349,561	▲ 64.5	
(8) 計	9,301,037	346,297	1,034,209	29,494	174,869	265,850	230,924	37,161	0	89,786	14,843	11,524,470	11,413,488	110,982	1.0	
5 補てん財源不足額 (▲) F-G	519,462	0	0	0	0	0	0	0	0	0	0	519,462	869,965	▲ 350,503	▲ 40.3	
6 当年度同意等債で未借入又は未発行額	0															

1 法適用事業

(イ) 資本的収支

⑦ 介護サービス事業

(単位:千円、%)

項 目	事業名		指定訪問看護ステーション					合 計(a)	対前年度比較			
	介護老人保健施設	登米市	涌谷町	涌谷町	南三陸町	黒川行政	大河原外		21年度(b)	増減(a)-(b)	増減率	
1 資本的収入	(1) 企業債	0	0	0	0	0	0	0	0	0	0	—
	ア 建設改良のための企業債	0	0	0	0	0	0	0	0	0	0	—
	イ その他	0	0	0	0	0	0	0	0	0	0	—
	(2) 他会計出資金	0	13,144	0	0	0	0	13,144	0	13,144	0	皆増
	(3) 他会計負担金	0	0	0	0	0	0	0	0	0	0	—
	(4) 他会計借入金	0	0	0	0	0	0	0	0	0	0	—
	(5) 他会計補助金	0	0	0	0	0	0	0	0	0	0	—
	(6) 固定資産売却代金	0	0	0	0	0	0	0	0	0	0	—
	(7) 国庫補助金	0	0	0	0	0	0	0	0	0	0	—
	(8) 都道府県補助金	0	0	0	0	0	0	0	0	0	0	—
	(9) 工事負担金	0	0	0	0	0	0	0	0	0	0	—
	(10) その他	0	0	0	0	0	0	0	0	0	0	—
	(11) 計 A	0	13,144	0	0	0	0	13,144	0	13,144	0	皆増
	(12) うち前年度へ繰越される支出の財源差当額 B	0	0	0	0	0	0	0	0	0	0	—
(13) 前年度同意等債で今年度収入分 C	0	0	0	0	0	0	0	0	0	0	—	
(14) 純計 A-(B+C) D	0	13,144	0	0	0	0	13,144	0	13,144	0	皆増	
2 資本的支出	(1) 建設改良費	7,219	1,138	1,028	0	0	0	9,385	0	9,385	0	皆増
	うち職員給与費	0	0	0	0	0	0	0	0	0	0	—
	ち建設利息	0	0	0	0	0	0	0	0	0	0	—
	(2) 企業債償還金	33,891	19,715	0	0	0	0	53,606	52,137	1,469	2.8	
	ア 建設改良のための企業債	33,891	19,715	0	0	0	0	53,606	52,137	1,469	2.8	
	イ その他	0	0	0	0	0	0	0	0	0	0	—
	(3) 他会計からの長期借入金返還額	0	0	0	0	0	0	0	0	0	0	—
	(4) 他会計への支出金	0	0	0	0	0	0	0	0	0	0	—
	(5) その他	0	0	0	0	0	0	0	0	0	0	—
	(6) 計 E	41,110	20,853	1,028	0	0	0	62,991	52,137	10,854	20.8	
	3 差引 (1) 差額	0	0	0	0	0	0	0	0	0	0	—
	D-E (2) 不足額(▲) F	41,110	7,709	1,028	0	0	0	49,847	52,137	▲ 2,290	▲ 4.4	
4 補てん財源	(1) 過年度分損益勘定留保資金	41,110	7,709	1,028	0	0	0	49,847	52,137	▲ 2,290	▲ 4.4	
	(2) 当年度分損益勘定留保資金	0	0	0	0	0	0	0	0	0	—	
	(3) 繰越利益剰余金処分類	0	0	0	0	0	0	0	0	0	—	
	(4) 当年度利益剰余金処分類	0	0	0	0	0	0	0	0	0	—	
	(5) 積立金取りくずし額	0	0	0	0	0	0	0	0	0	—	
	(6) 繰越工事資金	0	0	0	0	0	0	0	0	0	—	
	(7) その他	0	0	0	0	0	0	0	0	0	—	
	(8) 計 G	41,110	7,709	1,028	0	0	0	49,847	52,137	▲ 2,290	▲ 4.4	
5 補てん財源不足額(▲) F-G	0	0	0	0	0	0	0	0	0	0	—	
6 当年度同意等債で未借入又は未発行額	0	0	0	0	0	0	0	0	0	0	—	

1 法適用事業

(イ) 資本的収支

⑧ その他事業

(単位:千円、%)

項 目	事業名		合 計(a)	対前年度比較			
	その他	仙台市		21年度(b)	増減(a)-(b)	増減率	
1 資本的収入	(1) 企業債	0	0	0	0	0	—
	ア 建設改良のための企業債	0	0	0	0	0	—
	イ その他	0	0	0	0	0	—
	(2) 他会計出資金	460	460	407	53	13.0	
	(3) 他会計負担金	0	0	0	0	—	
	(4) 他会計借入金	0	0	0	0	—	
	(5) 他会計補助金	0	0	0	0	—	
	(6) 固定資産売却代金	0	0	0	0	—	
	(7) 国庫補助金	0	0	0	0	—	
	(8) 都道府県補助金	0	0	0	0	—	
	(9) 工事負担金	0	0	0	0	—	
	(10) その他	0	0	0	0	—	
	(11) 計 A	460	460	407	53	13.0	
	(12) うち前年度へ繰越される支出の財源差当額 B	0	0	0	0	—	
(13) 前年度同意等債で今年度収入分 C	0	0	0	0	—		
(14) 純計 A-(B+C) D	460	460	407	53	13.0		
2 資本的支出	(1) 建設改良費	9,252	9,252	12,286	▲ 3,034	▲ 24.7	
	うち職員給与費	0	0	0	0	—	
	ち建設利息	0	0	0	0	—	
	(2) 企業債償還金	0	0	0	0	—	
	ア 建設改良のための企業債	0	0	0	0	—	
	イ その他	0	0	0	0	—	
	(3) 他会計からの長期借入金返還額	0	0	0	0	—	
	(4) 他会計への支出金	0	0	0	0	—	
	(5) その他	0	0	0	0	—	
	(6) 計 E	9,252	9,252	12,286	▲ 3,034	▲ 24.7	
	3 差引 (1) 差額	0	0	0	0	—	
	D-E (2) 不足額(▲) F	8,792	8,792	11,879	▲ 3,087	▲ 26.0	
4 補てん財源	(1) 過年度分損益勘定留保資金	0	0	0	0	—	
	(2) 当年度分損益勘定留保資金	8,352	8,352	11,294	▲ 2,942	▲ 26.0	
	(3) 繰越利益剰余金処分類	0	0	0	0	—	
	(4) 当年度利益剰余金処分類	0	0	0	0	—	
	(5) 積立金取りくずし額	0	0	0	0	—	
	(6) 繰越工事資金	0	0	0	0	—	
	(7) その他	440	440	585	▲ 145	▲ 24.8	
	(8) 計 G	8,792	8,792	11,879	▲ 3,087	▲ 26.0	
5 補てん財源不足額(▲) F-G	0	0	0	0	—		
6 当年度同意等債で未借入又は未発行額	0	0	0	0	—		

①～⑧法適用事業 合計

(単位:千円、%)

合 計(a)	対前年度比較		
	21年度(b)	増減(a)-(b)	増減率
34,062,900	48,215,500	▲ 14,152,600	▲ 29.4
23,036,200	24,371,700	▲ 1,335,500	▲ 5.5
11,026,700	23,843,800	▲ 12,817,100	▲ 53.8
8,372,713	12,529,701	▲ 4,156,988	▲ 33.2
486,857	879,866	▲ 393,009	▲ 44.7
666,708	656,412	10,296	1.6
3,858,215	9,127,693	▲ 5,269,478	▲ 57.7
511,642	7,001	504,641	7,208.1
5,534,243	11,571,001	▲ 6,036,758	▲ 52.2
422,491	121,445	301,046	247.9
507,275	679,049	▲ 171,774	▲ 25.3
2,090,737	1,639,097	451,640	27.6
56,513,781	85,426,765	▲ 28,912,984	▲ 33.8
4,980,983	49,680	4,931,303	9,926.1
99,100	42,000	57,100	136.0
51,433,698	85,335,085	▲ 33,901,387	▲ 39.7
42,630,622	67,078,892	▲ 24,448,270	▲ 36.4
2,630,267	2,682,243	▲ 51,976	▲ 1.9
338,975	184,395	154,580	83.8
53,401,150	66,902,226	▲ 13,501,076	▲ 20.2
45,585,505	50,372,325	▲ 4,786,820	▲ 9.5
7,815,645	16,529,901	▲ 8,714,256	▲ 52.7
105,142	96,951	8,191	8.4
0	0	0	—
806,112	649,290	156,822	24.2
96,943,026	134,727,359	▲ 37,784,333	▲ 28.0
83,333	2	83,331	4,166,550.0
45,592,661	49,392,276	▲ 3,799,615	▲ 7.7
19,382,127	22,005,957	▲ 2,623,830	▲ 11.9
19,415,957	18,489,664	926,293	5.0
33,391	0	33,391	皆増
0	0	0	—
1,845,189	3,008,413	▲ 1,163,224	▲ 38.7
37,870	5,223	32,647	625.1
1,545,382	2,292,307	▲ 746,925	▲ 32.6
42,259,916	45,801,564	▲ 3,541,648	▲ 7.7
3,332,745	3,590,712	▲ 257,967	▲ 7.2
10,400	99,100	▲ 88,700	▲ 89.5



1 法適用事業

(ウ) 貸借対照表

① 上水道事業

(単位:千円、%)

項目	年度	上水道							合計(a)	対前年度比較		
		色麻町	加美町	浦谷町	美里町	女川町	南三陸町	石巻広水		21年度(b)	増減(a)-(b)	増減率
1 固定資産		1,802,490	3,918,905	2,373,658	6,016,790	1,929,844	4,364,713	50,368,092	436,362,969	438,633,852	▲ 2,270,883	▲ 0.5
(1)有形固定資産		1,802,490	3,916,214	2,323,190	5,992,767	1,929,795	4,362,013	49,367,472	423,458,519	425,469,085	▲ 2,010,566	▲ 0.5
ア土地		8,307	96,703	46,148	91,119	45,233	127,500	1,625,310	16,483,867	16,472,881	10,986	0.1
イ償却資産		2,276,030	5,858,978	3,488,130	7,813,235	2,730,984	6,065,920	79,524,685	692,132,170	681,150,230	10,981,940	1.6
ウ減価償却累計額(▲)		481,847	2,039,467	1,219,591	1,911,667	846,422	1,977,492	33,180,774	292,035,803	278,225,387	13,810,416	5.0
エ建設仮勘定		0	0	2,323	0	0	146,085	1,398,251	6,701,240	6,058,880	642,360	10.6
(2)無形固定資産		0	2,691	468	4,581	49	2,700	160	10,636,492	10,905,575	▲ 269,083	▲ 2.5
(3)投資資産		0	0	50,000	19,442	0	0	1,000,490	2,267,958	2,259,192	8,766	0.4
2 流動資産		203,314	848,300	348,407	740,581	251,011	240,651	6,281,097	51,564,084	45,491,000	6,073,084	13.4
現金及び預金		181,487	371,117	279,835	611,954	245,651	216,352	2,883,082	40,884,070	36,214,744	4,669,326	12.9
うち未払金		18,558	70,829	61,715	95,490	5,380	20,887	87,044	7,022,087	6,196,845	825,252	13.3
うち貯蔵品		3,289	726	6,757	16,646	0	3,412	26,070	326,302	346,834	▲ 20,532	▲ 5.9
短期有価証券		0	403,628	0	0	0	0	2,599,201	3,009,280	2,885,792	423,488	16.4
3 繰延資産		0	0	0	0	0	0	0	209,662	179,553	30,109	16.8
4 資産合計		2,005,804	4,765,205	2,722,065	6,757,371	2,180,855	4,605,364	56,629,189	488,136,715	484,304,405	3,832,310	0.8
5 固定負債		0	0	10,938	25,030	0	0	105,948	5,604,518	5,932,257	▲ 327,739	▲ 5.5
(1)企業債		0	0	0	0	0	0	0	10,000	0	10,000	皆増
(2)再建債(含む特例債)		0	0	0	0	0	0	0	0	0	0	—
(3)他会計借入金		0	0	0	0	0	0	0	0	0	0	—
(4)引当金		0	0	10,938	25,030	0	0	105,948	5,594,518	5,932,257	▲ 337,739	▲ 5.7
(5)その他の負債		0	0	0	0	0	0	0	0	0	0	—
6 流動負債		13,011	53,245	36,675	110,511	31,108	128,055	855,937	9,563,219	7,196,854	2,366,365	32.9
(1)一時借入金		0	0	0	0	0	0	0	0	0	0	—
(2)未払金及び未払費用		7,350	53,211	36,675	94,500	31,043	127,955	744,995	8,001,421	5,320,390	2,681,031	50.4
(3)その他の負債		5,661	34	0	16,011	65	100	110,942	1,561,798	1,876,464	▲ 314,666	▲ 16.8
7 負債合計		13,011	53,245	47,613	135,541	31,108	128,055	961,885	15,167,737	13,129,111	2,038,626	15.5
8 資本		521,513	2,514,482	1,190,393	4,905,008	1,166,426	3,699,135	29,523,826	278,593,961	281,541,717	▲ 2,947,756	▲ 1.0
(1)自己資本		278,288	1,221,664	480,141	810,143	1,046,426	1,272,899	16,604,015	99,347,040	96,233,900	3,113,140	3.2
ア固有資本(引継資本)		37,012	21,064	7,226	17,883	50,818	162,765	2,493,116	20,307,528	20,307,528	0	0.0
イ再評価組入資本		0	0	0	0	0	0	0	45,659	45,659	0	0.0
ウ繰入資本		127,900	394,383	58,970	441,070	0	316,880	4,080,213	32,257,056	31,324,134	932,922	3.0
エ組入資本(造成資本)		113,376	806,217	413,945	351,190	995,609	793,254	10,030,886	46,736,797	44,556,579	2,180,218	4.9
(2)借入金		243,225	1,292,818	710,252	4,094,865	120,000	2,426,236	12,919,811	179,246,921	185,307,817	▲ 6,060,896	▲ 3.3
ア企業債		243,225	1,292,818	710,252	4,094,865	120,000	2,426,236	12,919,811	179,246,921	185,307,817	▲ 6,060,896	▲ 3.3
イ他会計借入金		0	0	0	0	0	0	0	145,000	0	145,000	皆減
9 剰余金		1,471,280	2,197,478	1,484,059	1,716,822	983,321	778,174	26,143,478	194,375,017	189,633,577	4,741,440	2.5
(1)資本剰余金		1,296,014	1,834,557	1,225,747	1,427,406	1,018,974	848,088	21,195,993	180,794,521	178,692,568	2,101,953	1.2
ア国庫補助金		1,185,599	1,177,886	508,673	779,061	720,430	546,705	6,141,597	39,715,105	39,151,962	563,143	1.4
イ都道府県補助金		102,923	0	518	2,080	0	27,995	143,536	684,865	685,403	▲ 538	▲ 0.1
ウ工事負担金		108,629	22,309	715,007	225,442	162,556	19,670	3,743,999	49,985,855	49,137,095	848,760	1.7
エ再評価積立金		0	0	0	0	0	0	0	0	0	0	—
オその他の剰余金		3,786	331,439	1,549	420,823	135,988	254,318	11,166,861	90,408,696	89,718,108	690,588	0.8
(2)利益剰余金		178,266	562,921	258,312	289,416	▲ 35,653	▲ 69,914	4,947,485	13,580,496	10,941,009	2,639,487	24.1
ア減価積立金		26,409	189,749	79,001	21,188	0	20,000	0	2,233,552	2,058,933	174,619	8.5
イ利益積立金		0	135,077	100,000	118,536	0	0	66,000	671,270	691,922	▲ 20,652	▲ 3.0
ウ建設改良積立金		102,000	210,332	56,960	148,017	0	4,323,113	6,920,628	6,394,018	5,266,100	1,127,918	8.2
エその他の積立金		0	0	0	0	0	0	0	0	0	0	—
オ当年度未処分利益剰余金		46,857	27,763	22,351	1,675	0	0	558,372	5,956,102	5,468,341	487,761	8.9
イ当年度未処分利益剰余金(▲)		0	0	0	0	35,653	89,914	0	2,201,056	3,672,205	▲ 1,471,149	▲ 40.1
うち当年度純利益		27,704	17,034	21,979	1,675	0	0	558,372	4,698,562	3,420,242	1,278,320	37.4
うち当年度純損失		0	0	0	0	15,080	91,458	0	178,852	411,003	▲ 232,151	▲ 56.5
10 資本合計		1,992,793	4,711,960	2,674,452	6,621,830	2,149,747	4,477,309	55,667,304	472,968,978	471,175,294	1,793,684	0.4
11 負債・資本合計		2,005,804	4,765,205	2,722,065	6,757,371	2,180,855	4,605,364	56,629,189	488,136,715	484,304,405	3,832,310	0.8
12 不良債権		0	0	0	0	0	0	0	0	0	0	—
13 実質資金不足額		0	0	0	0	0	0	0	0	0	0	—
14 不良債権比率		0.0	0.0	0.0	0.0	0.0	0.0	0.0	0.0	0.0	0.0	—

1 法適用事業

(ウ) 貸借対照表

② 工業用水道事業

(単位:千円、%)

項目	年度	工業用水道		合計(a)	対前年度比較	
		村田町	合計		21年度(b)	増減(a)-(b)
1 固定資産		50,759	50,759	53,676	▲ 2,917	▲ 5.4
(1)有形固定資産		50,759	50,759	53,676	▲ 2,917	▲ 5.4
ア土地		3,185	3,185	3,185	0	0.0
イ償却資産		121,990	121,990	121,990	0	0.0
ウ減価償却累計額(▲)		74,416	74,416	71,499	2,917	4.1
エ建設仮勘定		0	0	0	0	—
(2)無形固定資産		0	0	0	0	—
(3)投資資産		0	0	0	0	—
2 流動資産		78,233	78,233	74,690	3,543	4.7
現金及び預金		77,645	77,645	74,690	2,955	4.0
うち未払金		588	588	0	588	皆増
うち貯蔵品		0	0	0	0	—
短期有価証券		0	0	0	0	—
3 繰延資産		0	0	0	0	—
4 資産合計		128,992	128,992	128,366	626	0.5
5 固定負債		0	0	0	0	—
(1)企業債		0	0	0	0	—
(2)再建債(含む特例債)		0	0	0	0	—
(3)他会計借入金		0	0	0	0	—
(4)引当金		0	0	0	0	—
(5)その他の負債		0	0	0	0	—
6 流動負債		1,877	1,877	1,760	117	6.6
(1)一時借入金		0	0	0	0	—
(2)未払金及び未払費用		1,877	1,877	1,760	117	6.6
(3)その他の負債		0	0	0	0	—
7 負債合計		1,877	1,877	1,760	117	6.6
8 資本		0	0	0	0	—
(1)自己資本		0	0	0	0	—
ア固有資本(引継資本)		0	0	0	0	—
イ再評価組入資本		0	0	0	0	—
ウ繰入資本		0	0	0	0	—
エ組入資本(造成資本)		0	0	0	0	—
(2)借入金		0	0	0	0	—
ア企業債		0	0	0	0	—
イ他会計借入金		0	0	0	0	—
9 剰余金		127,115	127,115	126,606	509	0.4
(1)資本剰余金		112,293	112,293	112,293	0	0.0
ア国庫補助金		0	0	0	0	—
イ都道府県補助金		0	0	0	0	—
ウ工事負担金		0	0	0	0	—
エ再評価積立金		0	0	0	0	—
オその他の剰余金		112,293	112,293	112,293	0	0.0
(2)利益剰余金		14,822	14,822	14,313	509	3.6
ア減価積立金		0	0	0	0	—
イ利益積立金		13,000	13,000	12,000	1,000	8.3
ウ建設改良積立金		0	0	0	0	—
エその他の積立金		0	0	0	0	—
オ当年度未処分利益剰余金		1,822	1,822	2,313	▲ 491	▲ 21.2
イ当年度未処分利益剰余金(▲)		0	0	0		

1 法適用事業

(ウ) 貸借対照表

③ 交通事業

(単位:千円、%)

項目	年度	自動車運送		都市高速鉄道		合計(a)	対前年度比較		
		仙台市	仙台市	合計	21年度(b)		増減(a)-(b)	増減率	
1 固定資産		7,826,816	191,621,388	199,448,204	190,409,517	9,038,687		4.7	
(1)有形固定資産		7,760,168	191,385,847	199,146,015	190,106,098	9,039,917		4.8	
ア土地		2,845,167	9,600,937	12,446,104	12,446,104	0		0.0	
イ償却資産		16,744,677	229,406,514	246,151,191	246,296,655	▲145,464		▲0.1	
ウ減価償却累計額(▲)		11,829,676	115,632,889	127,462,565	125,528,110	1,934,455		▲1.5	
エ建設仮勘定		0	68,011,285	68,011,285	56,891,449	11,119,836		19.5	
(2)無形固定資産		7,535	142,375	149,910	151,404	▲1,494		▲1.2	
(3)投資資産		59,113	93,166	152,279	151,615	664		0.4	
2 流動資産		1,404,896	10,930,470	12,385,366	4,763,872	7,621,494		160.0	
現金及び預金		1,187,423	10,850,966	11,838,409	3,654,094	8,184,315		224.0	
うち未払金		210,275	281,635	491,910	1,062,599	▲570,689		▲53.7	
うち貯蔵品		7,198	47,849	55,047	47,179	7,868		16.7	
短期有価証券		0	0	0	0	0		—	
3 繰延資産		369,294	0	369,294	532,502	▲163,208		▲30.6	
4 資産合計		9,601,006	202,601,858	212,202,864	195,705,891	16,496,973		8.4	
5 固定負債		0	58,886,499	58,886,499	55,880,755	3,005,744		5.4	
(1)企業債		0	34,019,408	34,019,408	30,322,232	3,697,176		12.2	
(2)再建債(含む特例債)		0	17,805,644	17,805,644	19,781,571	▲1,975,927		▲10.0	
(3)他会計借入金		0	5,469,811	5,469,811	4,803,103	666,708		13.9	
(4)引当金		0	0	0	0	0		—	
(5)その他		0	1,591,636	1,591,636	973,849	617,787		63.4	
6 流動負債		1,898,845	9,641,754	11,540,599	8,737,518	2,803,081		47.2	
(1)一時借入金		0	0	0	0	0		—	
(2)未払金及び未払費用		1,627,492	1,984,495	3,611,987	7,106,881	▲3,494,894		▲49.2	
(3)その他の		271,353	7,657,259	7,928,612	730,637	7,197,975		985.2	
7 負債合計		1,898,845	68,528,253	70,427,098	63,718,273	6,708,825		10.5	
8 資本		6,180,985	140,588,282	146,769,267	144,314,104	2,455,163		1.7	
(1)自己資本		4,462,272	59,490,114	63,952,386	61,331,186	2,621,200		4.3	
ア固有資本(引継資本)		511,272	0	511,272	511,272	0		0.0	
イ再評価額入資本		0	0	0	0	0		—	
ウ繰入資本		3,951,000	58,225,200	62,776,200	60,155,000	2,621,200		4.4	
エ繰入資本(造成資本)		684,914	684,914	684,914	0	684,914		0.0	
(2)借入金		1,718,713	81,098,168	82,816,881	82,982,310	▲166,037		▲0.2	
ア企業債		1,718,713	79,668,158	81,386,871	81,552,009	▲166,037		0.2	
イ他会計借入金		0	1,430,009	1,430,009	1,430,009	0		0.0	
9 剰余金		1,521,176	▲6,514,677	▲4,993,501	▲12,328,486	7,335,985		▲59.5	
(1)資本剰余金		6,800,291	97,890,550	104,490,841	99,475,963	5,014,878		5.0	
ア国庫補助金		2,745,607	46,121,620	48,867,227	46,535,220	2,332,007		5.0	
イ都道府県補助金		278,320	0	278,320	267,256	8,064		3.0	
ウ工事負担金		0	938,582	938,582	937,951	631		0.1	
エ再評価積立金		0	0	0	0	0		—	
オその他		3,779,384	50,630,348	54,409,712	51,735,536	2,674,176		5.2	
(2)利益剰余金		▲5,279,115	▲104,205,227	▲109,484,342	▲111,802,449	2,318,107		▲2.1	
ア減価積立金		0	0	0	0	0		—	
イ利益積立金		0	0	0	0	0		—	
ウ建設改良積立金		0	0	0	0	0		—	
エその他積立金		0	0	0	0	0		—	
オ当年度未処分利益剰余金		0	0	0	0	0		—	
ウ当年度未処分利益剰余金(▲)		5,279,115	104,205,227	109,484,342	111,802,449	▲2,318,107		▲2.1	
ウ当年度純利益		0	2,479,865	2,479,865	1,898,520	581,345		30.6	
ウ当年度純損失		161,758	0	161,758	228,618	▲66,860		▲29.2	
10 資本合計		7,021,161	134,073,605	141,775,768	131,987,618	9,788,148		7.4	
11 負債・資本合計		9,601,006	202,601,858	212,202,864	195,705,891	16,496,973		8.4	
12 不良債権		546,449	2,430,284	2,976,733	3,073,646	▲96,913		▲3.2	
13 実質資金不足額		946,449	2,430,284	2,976,733	3,073,646	▲96,913		▲3.2	
14 不良債権比率		7.5	22.3	18.4	16.4	0.0		0.0	

1 法適用事業

(ウ) 貸借対照表

⑤ 病院事業

(単位:千円、%)

項目	年度	病 院									
		仙台市	石巻市	塩竈市	気仙沼市	登米市	栗原市	大崎市	蔵王町	川崎町	丸森町
1 固定資産		10,648,817	7,859,781	11,721,201	3,826,104	6,456,768	14,196,247	10,214,928	181,616	886,410	1,668,744
(1)有形固定資産		10,631,304	7,859,781	11,711,055	3,820,614	6,316,600	14,099,172	10,214,928	181,566	885,939	1,668,683
ア土地		1,319,865	803,566	17,859	404,028	635,600	1,953,473	1,118,362	24,011	257,736	17,584
イ償却資産		14,574,904	11,456,325	3,812,276	11,500,947	12,904,743	18,104,385	21,003,801	438,704	1,827,704	3,852,719
ウ減価償却累計額(▲)		5,809,540	4,400,111	2,659,080	8,095,162	8,148,423	5,962,229	12,574,609	281,149	1,199,501	2,201,620
エ建設仮勘定		546,075	0	0	10,800	924,680	3,543	667,374	0	0	0
(2)無形固定資産		17,513	0	0	146	5,158	1,288	2,875	0	50	61
(3)投資資産		0	0	0	332	138,890	94,209	0	0	0	28
2 流動資産		4,070,076	1,066,197	570,738	2,759,370	1,432,512	2,435,518	3,261,196	195,289	260,713	236,395
現金及び預金		2,264,395	445,260	74,889	1,295,931	318,609	1,419,685	686,352	131,651	146,752	105,146
うち未払金		1,717,644	620,937	483,343	1,395,393	1,017,202	932,859	2,451,498	59,301	105,519	130,777
うち貯蔵品		85,988	0	12,506	66,846	95,869	64,874	112,390	4,337	8,442	472
短期有価証券		0	0	0	0	0	0	0	0	0	0
3 繰延資産		0	0	0	35,480	44,487	186,157	73,166	0	0	30,334
4 資産合計		14,718,893	8,925,978	17,411,939	6,620,954	7,933,767	16,817,922	13,549,290	376,905	1,147,123	1,935,473
5 固定負債		400,000	700,000	1,156,715	89,458	1,153,476	1,001,400	0	0	31,535	14,487
(1)企業債		0	0	0	0	0	1,400	0	0	0	0
(2)再建債(含む特例債)		0	0	991,715	0	1,153,476	0	0	0	0	0
(3)他会計借入金		150,000	700,000	165,000	0	0	1,000,000	0	0	0	0
(4)引当金		250,000	0	0	89,458	0	0	0	0	31,535	14,487
(5)その他		0	0	0	0	0	0	0	0	0	0
6 流動負債		1,185,847	888,046	776,138	751,706	2,384,704	336,200	1,507,005	21,243	32,601	59,871
(1)一時借入金		0	360,000	550,000	0	1,800,000	0	0	0	0	0
(2)未払金及び未払費用		1,090,394	510,759	208,208	749,074	545,174	335,333	1,440,886	21,243	28,458	53,765
(3)その他の		95,453	17,287	17,930	2,632	39,530	867	66,119	0	4,143	6,106
7 負債合計		1,585,847	1,588,046	1,932,853	841,164	3,538,180	1,337,600	1,507,005	21,243	64,136	74,358
8 資本		11,511,898	11,440,504	3,604,972	9,991,832	14,188,552	19,924,240	13,244,911	436,449	1,745,786	3,417,079
(1)自己資本		9,967,448	6,147,748	3,129,528	6,020,444	9,971,603	6,829,616	5,632,486	411,203	1,017,388	1,898,939
ア固有資本(引継資本)		41,421	107,398	2,328	111,039	222,611	14,287	3,283,391	0	186,212	52,538
イ再評価額入資本		0	0	0	0	0	0	0	0	2,082	262
ウ繰入資本		9,926,027	6,014,350	3,127,000	5,216,216	9,349,219	6,641,304	2,349,095	411,203	829,094	1,846,111
エ繰入資本(造成資本)		26,000	200	693,189	399,773	1,74,025	0	0	0	0	28
(2)借入金		1,544,450	5,292,756	475,444	3,971,388	4,218,949	13,094,624	7,612,425	25,246	728,398	1,518,140
ア企業債		1,504,450	5,292,756	475,444	3,971,388	4,218,949	13,094,624	7,612,425	25,246	728,398	1,518,140
イ他会計借入金		40,000	0	0	0	0	0	0	0	0	0
9 剰余金		1,621,148	▲4,102,572	▲3,795,886	▲4,212,042	▲9,792,965	▲4,443,918	▲1,202,626	▲80,787	▲662,799	▲1,555,964
(1)資本剰余金		5,300,465	3,528,176	869,532	365,756	849,708	597,636	718,222	48,076	604,309	511,407
ア国庫補助金		109,522	283,493	118,209	120,243	542,405	2,583	23,079	39,135	15,667	496,803
イ都道府県補助金		93,915	239,952	305	114,258	32,832	530,046	149,095	0	7,000	0
ウ工事負担金		4,281,707	0	0	0	0	0	0	2,190	0	0
エ再評価積立金		0	0	0	0	0	0	0	0	0	0
オその他		815,321	3,004,731	751,018	131,255	274,471	65,005	546,048	6,751	581,642	14,604
(2)利益剰余金		▲3,679,317	▲7,630,748	▲4,665,418	▲4,577,798	▲1					

1 法適用事業  
(7) 貸借対照表  
⑤ 病院事業

(単位:千円、%)

項目	年度										合計(a)	対前年度比較		
	浦谷町	美里町	女川町	南三陸町	白石市外	黒川行政	加美医療	大河原外	21年度(b)	増減(a)-(b)		増減率		
1 固定資産	1,835,550	952,612	2,614,035	193,983	8,517,638	4,135,619	2,881,420	9,450,407	87,691,880	90,334,498	▲ 2,642,618	▲ 2.9		
(1)有形固定資産	1,784,330	952,612	2,612,703	143,983	8,510,159	4,135,619	2,880,981	9,429,717	87,299,746	90,016,914	▲ 2,717,168	▲ 3.0		
ア土地	0	19,464	0	143,983	817,348	708,050	305,718	1,442,927	9,989,574	9,986,488	3,086	0.0		
イ償却資産	3,662,285	1,522,016	4,961,042	0	13,688,924	5,338,795	3,898,303	15,010,638	147,558,511	152,020,981	▲ 4,462,470	▲ 2.9		
ウ減価償却累計額(▲)	1,877,955	588,868	2,348,339	0	5,996,113	1,911,228	1,323,040	7,103,848	72,480,813	72,459,029	21,784	0.0		
エ建設仮勘定	0	0	0	0	0	0	0	80,000	2,232,472	468,474	1,763,998	376.5		
(2)無形固定資産	1,220	0	1,332	0	2,029	0	439	20,690	53,272	33,122	20,150	60.8		
(3)投資資産	50,000	0	0	50,000	5,450	0	0	338,862	284,462	54,400	0	19.1		
2 流動資産	648,005	340,104	257,439	175,376	12,111,126	511,840	393,820	1,320,795	21,144,509	19,414,738	1,729,771	8.9		
現金及び預金	276,543	273,566	105,633	54,174	376,509	6,755	189,063	64,979	8,235,892	6,795,707	1,440,185	21.2		
うち貯蔵品	334,846	63,174	151,806	121,202	772,674	245,085	189,312	1,173,396	11,965,968	11,689,085	276,903	2.4		
短期有価証券	34,616	3,264	0	0	61,943	0	15,445	82,420	649,412	657,449	▲ 8,037	▲ 1.2		
3 繰延勘定	0	0	0	0	0	0	0	0	0	0	0	—		
4 資産合計	2,481,555	1,292,716	2,871,474	374,903	10,053,141	4,689,927	3,275,240	10,771,202	109,578,402	110,533,427	▲ 955,025	▲ 0.9		
(1)企業負債	0	0	169,897	0	0	0	0	0	4,716,988	5,065,190	▲ 348,222	▲ 6.9		
(2)再建債(含む特例債)	0	0	0	0	0	0	0	0	1,400	1,400	0	0.0		
(3)他会計借入金	0	0	169,897	0	0	0	0	0	2,184,897	2,282,082	▲ 97,185	▲ 4.3		
(4)引当金	0	0	0	0	0	0	0	0	385,480	216,399	169,081	78.1		
(5)その他	0	0	0	0	0	0	0	0	0	0	0	—		
6 流動負債	148,643	30,977	149,009	181,340	355,885	222,744	82,414	639,526	9,753,899	10,054,442	▲ 300,543	▲ 3.0		
(1)一時借入金	0	0	0	0	0	147,000	0	150,000	3,007,000	4,653,000	▲ 1,646,000	▲ 35.4		
(2)未払金及び未払費用	148,643	28,323	146,805	181,340	309,772	75,744	82,414	489,489	6,445,824	5,171,232	1,274,592	24.6		
(3)その他	0	2,654	2,204	0	46,113	0	0	37	301,075	230,210	70,865	30.8		
7 負債合計	148,643	30,977	318,906	181,340	355,885	222,744	82,414	639,526	14,470,867	15,119,632	▲ 648,765	▲ 4.3		
8 資本	2,754,493	1,649,789	2,497,172	2,710,617	17,767,913	6,203,892	3,334,072	17,245,527	143,669,698	141,897,282	1,772,416	1.2		
(1)自己資本	1,044,414	791,376	2,140,764	2,459,681	6,768,243	2,931,958	1,093,588	6,222,834	74,479,262	70,364,288	4,114,974	5.8		
ア固有資本(引継資本)	0	0	13,545	923,195	12,366	35,902	53,959	7,482	2,310	5,069,984	5,069,984	0	0.0	
イ再評価組入資本	0	0	0	0	0	0	0	0	2,344	0	2,344	0.0		
ウ繰入資本	642,618	776,844	1,217,569	2,447,315	6,066,369	2,875,080	1,086,106	6,220,524	67,044,044	59,939,352	7,104,692	11.9		
エ組入資本(造成資本)	401,796	987	0	0	663,972	2,920	0	2,362,890	5,352,608	5,352,608	0	0.0		
(2)借入金	1,710,779	858,413	356,408	250,936	10,999,670	3,271,833	2,240,484	11,022,693	69,190,436	71,532,994	▲ 2,342,558	▲ 3.3		
ア企業負債	1,710,779	858,413	356,408	250,936	10,999,670	3,271,833	2,240,484	11,022,693	69,190,436	71,532,994	▲ 2,342,558	▲ 3.3		
イ他会計借入金	0	0	0	0	0	0	0	0	40,000	0	40,000	0.0		
9 剰余金	▲ 421,581	▲ 388,050	55,396	▲ 2,517,054	▲ 8,070,657	▲ 1,736,709	▲ 141,246	▲ 7,113,851	▲ 48,562,163	▲ 46,483,487	▲ 2,078,676	4.5		
(1)資本剰余金	318,958	0	3,364,221	0	998,100	700,000	995,904	652,670	20,423,140	19,761,395	661,745	3.3		
ア国庫補助金	13,428	0	96,705	0	67,117	0	899,785	27,296	2,855,472	2,379,898	475,574	20.0		
イ都道府県補助金	21,532	0	0	0	929,933	0	96,119	625,374	2,840,361	2,456,608	383,753	15.6		
ウ工事負担金	0	0	0	0	0	0	0	0	4,283,897	4,289,372	▲ 5,475	▲ 0.1		
エ再評価積立金	0	0	0	0	0	0	0	0	0	0	0	—		
オその他	283,998	0	3,267,516	0	1,050	700,000	0	10,443,410	10,635,517	▲ 192,107	▲ 1.8			
(2)利益剰余金	▲ 740,539	▲ 388,050	▲ 3,308,825	▲ 2,517,054	▲ 9,068,757	▲ 2,436,709	▲ 1,137,150	▲ 7,766,521	▲ 68,985,303	▲ 66,244,882	▲ 2,740,421	4.1		
ア減価積立金	0	0	0	0	28,740	0	2,000	0	57,412	60,412	▲ 3,000	▲ 5.0		
イ利益積立金	0	0	0	0	0	0	0	0	0	0	0	—		
ウ建設改良積立金	0	0	0	0	0	0	0	0	81,500	81,500	0	0.0		
エその他積立金	0	0	0	0	0	0	0	0	0	0	0	—		
オ当年度未処分利益剰余金	0	0	0	0	0	0	0	0	0	0	0	—		
ウ当年度未処分利益剰余金(▲)	740,539	388,050	3,308,825	2,517,054	9,097,497	2,436,709	1,139,150	7,766,521	69,124,215	66,386,794	2,737,421	4.1		
うち当年度純利益	27,496	16,245	135,202	731,981	623,663	222,425	83,704	310,788	3,383,052	2,813,698	569,354	20.2		
ウ当年度純損失	0	0	0	0	0	0	0	0	645,406	335,497	309,909	92.4		
10 資本合計	2,332,912	1,261,739	2,562,568	193,563	9,697,256	4,467,183	3,192,826	10,313,676	95,107,535	95,413,795	▲ 306,260	▲ 0.3		
11 負債・資本合計	2,481,555	1,292,716	2,871,474	374,903	10,053,141	4,689,927	3,275,240	10,771,202	109,578,402	110,533,427	▲ 955,025	▲ 0.9		
12 不良債権	0	0	0	0	5,964	0	0	0	1,296,553	1,635,799	▲ 339,246	▲ 20.7		
13 実質資金不足額	0	0	0	0	5,964	0	0	0	1,286,153	1,635,799	▲ 349,646	▲ 21.4		
14 不良債権比率	0.0	0.0	0.0	0.0	0.5	0.0	0.0	0.0	1.8	2.3	▲ 0.5	▲ 21.7		

1 法適用事業  
(7) 貸借対照表  
⑥ 下水道事業

(単位:千円、%)

項目	年度										合計(a)	対前年度比較			
	仙台市	白石市	名取市	岩沼市	仙台市	山元町	仙台市	白石市	名取市	山元町		仙台市	21年度(b)	増減(a)-(b)	増減率
1 固定資産	710,426,042	18,050,140	50,824,187	501,658	9,499,838	7,114,876	14,201,841	3,405,104	2,507,039	4,060,611	1,503,247	822,094,583	▲ 5,719,106	▲ 0.7	
(1)有形固定資産	706,006,682	17,531,833	49,387,402	501,658	9,498,978	7,114,076	14,195,162	3,404,780	2,507,039	4,060,611	1,503,247	815,711,262	▲ 8,216,277	▲ 0.7	
ア土地	19,148,173	2,460	94,416	7,132	107,952	60,934	343,709	19,836	36,447	39,710	0	19,860,769	19,869,066	171,703	0.9
イ償却資産	810,072,601	18,523,835	55,083,886	1,533,751	12,012,134	7,339,842	15,350,450	3,541,147	2,634,509	4,147,199	1,579,608	931,818,962	928,240,912	3,578,050	0.4
ウ減価償却累計額(▲)	128,556,247	1,045,742	7,139,543	1,039,231	2,687,088	286,700	1,498,997	156,203	163,917	126,498	80,910	142,781,076	132,347,354	10,433,721	7.9
エ建設仮勘定	5,342,155	51,280	1,348,643	0	65,980	0	0	0	0	4,549	6,812,607	5,733,654	1,078,953	18.8	
(2)無形固定資産	4,387,860	517,307	1,435,285	6	860	0	6,679	324	0	0	6,348,321	6,462,412	▲ 114,091	▲ 1.8	
(3)投資資産	31,500	1,000	1,500	0	0	0	800	0	0	290	0	35,000	35,000	0	0.0
2 流動資産	12,905,907	173,020	987,882	897,175	56,781	44,628	52,128	46,676	85,956	23,474	42,823	14,415,549	15,014,454	▲ 598,905	▲ 4.0
現金及び預金	9,720,450	106,495	681,523	892,457	0	41,170	0	42,196	83,814	21,672	0	11,589,677	12,115,546	▲ 525,869	▲ 4.3
うち貯蔵品	2,272,538	66,525	207,659	4,718	56,781	3,443	52,128	4,480	2,142	1,902	42,823	2,715,140	2,848,876	▲ 133,736	▲ 4.7
短期有価証券	12,019	0	0	0	0	0	0	0	0	0	0	12,032	18,232	▲ 6,200	▲ 34.0
3 繰延勘定	0	51,756	0	0	0	951,329	0	0	0	514,699	0	1,517,784	55,773	1,462,011	2,621.4
4 資産合計	722,431,049	18,274,916	51,812,069	1,398,833	9,556,619	8,110,831	14,253,970	3,451,780	2,592,995	4,598,784	1,546,070	838,027,916	842,883,916	▲ 4,856,000	▲ 0.6
5 固定負債	16,352,933	2,021,505	2,189,141	0	107,980	321,577	393,517	77,716	23,650	8,671	0	21,496,690	18,323,457	3,173,233	17.3
(1)企業負債	16,352,933	2,021,505	2,189,141	0	107,980	319,983	393,517	77,716	23,650	8,671	0	21,486,425	18,302,457	3,183,968	17.4
(2)再建債(含む特例債)	0	0	0	0	0	0	0	0	0	0	0	0	0	0	—
(3)他会計借入金	0	0</													



1 法適用事業  
(ウ) 貸借対照表

⑦ 介護サービス事業

(単位:千円、%)

項目	年 度		指定訪問看護ステーション				合 計 (a)	対前年度比較		
	登米市	涌谷町	涌谷町	南三陸町	黒川行政	大河原外		21年度 (b)	増減 (a)-(b)	増減率
1 固定資産	723,783	504,718	1,715	0	752	0	1,230,968	1,289,306	▲ 58,338	▲ 4.5
(1)有形固定資産	723,783	504,718	1,715	0	752	0	1,230,968	1,289,306	▲ 58,338	▲ 4.5
ア土地	90,410	0	0	0	0	0	90,410	90,410	0	0.0
イ償却資産	1,029,307	1,000,108	9,064	0	3,629	0	2,042,108	2,036,882	5,226	0.3
ウ減価償却累計額(▲)	395,934	495,390	7,349	0	2,878	0	901,551	837,986	63,565	7.6
エ建設仮勘定	0	0	0	0	0	0	0	0	0	0.0
(2)無形固定資産	0	0	0	0	0	0	0	0	0	0.0
(3)投資	0	0	0	0	0	0	0	0	0	0.0
2 流動資産	278,427	126,531	78,561	26,227	22,296	10,790	542,832	544,873	▲ 2,041	▲ 0.4
うち現金及び預金	211,004	52,356	68,950	20,574	12,620	7,919	373,423	370,866	2,557	0.7
うち未払金	67,205	74,175	9,611	5,653	5,676	2,847	165,167	169,660	▲ 4,493	▲ 2.6
うち貯蔵品	218	0	0	0	0	24	242	347	▲ 105	▲ 30.3
うち短期有価証券	0	0	0	0	0	0	0	0	0	0.0
3 繰延勘定	0	0	0	0	0	0	0	0	0	0.0
4 資産合計	1,002,210	631,249	80,276	26,227	23,048	10,790	1,773,800	1,834,179	▲ 60,379	▲ 3.3
5 固定負債	0	0	0	0	0	0	0	0	0	0.0
(1)企業債	0	0	0	0	0	0	0	0	0	0.0
(2)再建債(含む特例債)	0	0	0	0	0	0	0	0	0	0.0
(3)他会計借入金	0	0	0	0	0	0	0	0	0	0.0
(4)引当金	0	0	0	0	0	0	0	0	0	0.0
(5)その他	0	0	0	0	0	0	0	0	0	0.0
6 流動負債	12,513	14,792	140	3,453	6,297	275	37,470	30,131	7,339	24.4
(1)一時借入金	0	0	0	0	0	0	0	0	0	0.0
(2)未払金及び未払費用	12,385	14,792	140	3,453	6,297	275	37,342	30,131	7,211	23.9
(3)その他	128	0	0	0	0	0	128	0	128	皆増
7 負債合計	12,513	14,792	140	3,453	6,297	275	37,470	30,131	7,339	24.4
8 資本	860,531	666,414	2,235	0	2,996	0	1,532,176	1,572,639	▲ 40,463	▲ 2.6
(1)自己資本	70,124	284,115	2,235	0	2,996	0	359,470	346,326	13,144	3.8
ア固有資本(引継資本)	0	0	2,235	0	0	0	2,235	2,235	0	0.0
イ再評価組入資本	0	0	0	0	0	0	0	0	0	0.0
ウ繰入資本	70,124	282,388	0	1,638	0	354,150	341,006	13,144	3.9	
エ組入資本(造成資本)	0	1,727	0	1,358	0	3,085	3,085	0	0.0	
(2)借入資本	790,407	382,299	0	0	0	1,727,706	1,226,313	▲ 53,607	▲ 4.4	
ア企業債	790,407	382,299	0	0	0	1,727,706	1,226,313	▲ 53,607	▲ 4.4	
イ他会計借入金	0	0	0	0	0	0	0	0	0.0	
9 剰余金	129,166	▲ 49,957	77,901	22,774	13,755	10,515	204,154	231,409	▲ 27,255	▲ 11.8
(1)資本剰余金	0	148,790	0	0	0	0	148,790	148,790	0	0.0
ア国庫補助金	0	63,000	0	0	0	0	63,000	63,000	0	0.0
イ都道府県補助金	0	0	0	0	0	0	0	0	0	0.0
ウ工事負担金	0	0	0	0	0	0	0	0	0	0.0
エ再評価積立金	0	0	0	0	0	0	0	0	0	0.0
オその他	0	85,790	0	0	0	0	85,790	85,790	0	0.0
(2)利益剰余金	129,166	▲ 198,747	77,901	22,774	13,755	10,515	55,364	82,619	▲ 27,255	▲ 33.0
ア減債積立金	8,970	0	0	0	0	0	8,970	8,470	500	5.9
イ利益積立金	0	0	20,000	6,006	5,197	747	31,950	30,180	1,770	5.9
ウ建設改良積立金	0	0	10,000	0	635	0	10,635	10,635	0	0.0
エその他積立金	0	0	0	0	0	0	0	0	0	0.0
オ当年度処分利益剰余金	120,196	0	47,901	16,768	7,923	9,768	202,556	216,335	▲ 13,779	▲ 6.4
イ当年度未処理欠損金(▲)	0	198,747	0	0	0	0	198,747	183,001	15,746	8.6
ウ当年度純利益	0	0	2,185	1,952	0	0	4,137	25,247	▲ 21,110	▲ 83.6
エ当年度純損失	6,495	15,746	0	0	5,974	3,179	31,394	39,239	▲ 7,845	▲ 20.0
10 資本合計	989,697	616,457	80,136	22,774	16,751	10,515	1,736,330	1,804,048	▲ 67,718	▲ 3.8
11 負債・資本合計	1,002,210	631,249	80,276	26,227	23,048	10,790	1,773,800	1,834,179	▲ 60,379	▲ 3.3
12 不良債権	0	0	0	0	0	0	0	0	0	0.0
13 実質資金不足額	0	0	0	0	0	0	0	0	0	0.0
14 不良債務比率	0.0	0.0	0.0	0.0	0.0	0.0	0.0	0.0	0.0	0.0

1 法適用事業  
(ウ) 貸借対照表

⑧ その他事業

(単位:千円、%)

項目	年 度		合 計 (a)	対前年度比較		
	仙台市	その他		21年度 (b)	増減 (a)-(b)	増減率
1 固定資産	3,702,502	3,702,502	3,744,878	▲ 42,376	▲ 1.1	
(1)有形固定資産	3,702,502	3,702,502	3,744,878	▲ 42,376	▲ 1.1	
ア土地	105,788	105,788	155,772	▲ 49,984	▲ 32.1	
イ償却資産	3,600,169	3,600,169	3,591,371	8,798	0.2	
ウ減価償却累計額(▲)	3,455	3,455	2,265	1,190	52.5	
エ建設仮勘定	0	0	0	0	0.0	
(2)無形固定資産	0	0	0	0	0.0	
(3)投資	0	0	0	0	0.0	
2 流動資産	49,159	49,159	42,102	7,057	16.8	
うち現金及び預金	49,159	49,159	42,102	7,057	16.8	
うち未払金	0	0	0	0	0.0	
うち貯蔵品	0	0	0	0	0.0	
うち短期有価証券	0	0	0	0	0.0	
3 繰延勘定	0	0	0	0	0.0	
4 資産合計	3,751,661	3,751,661	3,786,980	▲ 35,319	▲ 0.9	
5 固定負債	0	0	0	0	0.0	
(1)企業債	0	0	0	0	0.0	
(2)再建債(含む特例債)	0	0	0	0	0.0	
(3)他会計借入金	0	0	0	0	0.0	
(4)引当金	0	0	0	0	0.0	
(5)その他	0	0	0	0	0.0	
6 流動負債	115,603	115,603	101,384	14,219	14.0	
(1)一時借入金	0	0	0	0	0.0	
(2)未払金及び未払費用	115,603	115,603	101,384	14,219	14.0	
(3)その他	0	0	0	0	0.0	
7 負債合計	115,603	115,603	101,384	14,219	14.0	
8 資本	3,904	3,904	3,444	460	13.4	
(1)自己資本	3,904	3,904	3,444	460	13.4	
ア固有資本(引継資本)	0	0	0	0	0.0	
イ再評価組入資本	0	0	0	0	0.0	
ウ繰入資本	3,904	3,904	3,444	460	13.4	
エ組入資本(造成資本)	0	0	0	0	0.0	
(2)借入資本	0	0	0	0	0.0	
ア企業債	0	0	0	0	0.0	
イ他会計借入金	0	0	0	0	0.0	
9 剰余金	3,632,154	3,632,154	3,682,152	▲ 49,998	▲ 1.4	
(1)資本剰余金	3,632,154	3,632,154	3,682,152	▲ 49,998	▲ 1.4	
ア国庫補助金	0	0	0	0	0.0	
イ都道府県補助金	0	0	0	0	0.0	
ウ工事負担金	0	0	0	0	0.0	
エ再評価積立金	0	0	0	0	0.0	
オその他	3,632,154	3,632,154	3,682,152	▲ 49,998	▲ 1.4	
(2)利益剰余金	0	0	0	0	0.0	
ア減債積立金	0	0	0	0	0.0	
イ利益積立金	0	0	0	0	0.0	
ウ建設改良積立金	0	0	0	0	0.0	
エその他積立金	0	0	0	0	0.0	
オ当年度処分利益剰余金	0	0	0	0	0.0	
イ当年度未処理欠損金(▲)	0	0	0	0	0.0	
ウ当年度純利益	0	0	0	0	0.0	
エ当年度純損失	0	0	0	0	0.0	
10 資本合計	3,636,058	3,636,058	3,685,596	▲ 49,538	▲ 1.3	
11 負債・資本合計	3,751,661	3,751,661	3,786,980	▲ 35,319	▲ 0.9	
12 不良債権	66,444	66,444	59,282	7,162	12.1	
13 実質資金不足額	66,444	66,444	59,282	7,162	12.1	
14 不良債務比率	156.5	156.5	138.3	18.2	13.2	

①～⑧法適用事業 合計 (単位:千円、%)

合 計 (a)	対前年度比較		
	21年度 (b)	増減 (a)-(b)	増減率
1,606,190,151	1,608,989,485	▲ 2,799,334	▲ 0.2
1,585,010,532	1,587,465,744	▲ 2,455,212	▲ 0.2
67,818,230	67,682,439	135,791	0.2
2,202,572,987	2,189,715,412	12,857,575	0.6
769,984,403	739,651,183	30,333,220	4.1
84,426,670	69,706,595	14,720,075	21.1
18,308,149	18,710,451	▲ 402,302	▲ 2.2
2,871,470	2,813,290	58,180	2.1
111,871,869	103,648,073	8,223,796	7.9
81,252,666	73,007,082	8,245,584	11.3
24,403,522	25,172,146	▲ 768,624	▲ 3.1
1,138,529	1,148,409	▲ 9,880	▲ 0.9
3,009,280	2,585,792	423,488	16.4
2,838,753	1,551,969	1,286,784	82.9
1,720,900,773	1,714,189,527	6,711,246	0.4
94,422,901	88,938,601	5,484,300	6.2
55,517,233	48,626,089	6,891,144	14.2
19,950,835	22,346,880	▲ 2,396,045	▲ 10.7
7,749,750	7,189,792	559,958	7.8
9,613,447	9,801,991	▲ 188,544	▲ 1.9
1,591,636	973,849	617,787	63.4
38,056,927	37,777,229	279,698	0.7
3,007,000	4,653,000	▲ 1,646,000	▲ 35.4
24,038,966	29,785,519	▲ 5,746,553	▲ 19.3
11,010,961	3,338,710	7,672,251	229.8
132,479,828	126,715,830	5,763,998	4.5

2 法非適用事業

(ア) 歳入歳出決算

① 交通(船舶運航)事業

(単位:千円、%)

項	目	事業名	船舶運航 協賛金	合計(a)	対前年度比較		
					21年度(b)	増減(a)-(b)	増減率
1	取 益	(1)総取益 B+C A	211,511	211,511	209,758	▲1,753	▲0.8
		ア営業取益 B	83,343	83,343	90,193	▲6,850	▲7.6
		(7)料金取入	83,343	83,343	90,193	▲6,850	▲7.6
		(4)受託工事取益	0	0	0	0	—
		(7)その他	0	0	0	0	—
		イ営業外取益 C	128,168	128,168	119,565	▲8,603	▲7.2
		(7)国庫補助金	44,589	44,589	62,193	▲17,604	▲28.3
		(4)都道府県補助金	651	651	0	▲651	普増
		(7)他会計繰入金	82,827	82,827	57,361	▲25,466	▲44.4
		(7)その他	101	101	11	▲90	▲812.2
2	取 支	(2)総費用 E+F D	190,983	190,983	189,821	▲1,162	▲0.6
		ア営業費用 E	183,704	183,704	184,040	▲336	▲0.2
		(7)職員給与費	131,282	131,282	130,102	▲1,180	▲0.9
		(4)受託工事費	0	0	0	0	—
		(7)その他	52,422	52,422	53,938	▲1,516	▲2.8
		イ営業外費用 F	7,279	7,279	5,781	▲1,498	▲25.9
		(7)支払利息	1,508	1,508	2,166	▲658	▲30.4
		Ⅰ地方債利息	1,508	1,508	2,166	▲658	▲30.4
		Ⅱ一時借入金利息	0	0	0	0	—
		(7)その他	5,771	5,771	3,615	▲2,156	▲59.6
(3)収支差引 A-D G	20,528	20,528	19,937	▲591	▲3.0		
2	資 本 的 取 入	(1)資本的取入 H	4,221	4,221	4,147	▲74	▲1.8
		ア地方債	0	0	0	0	—
		イ他会計出資金	0	0	0	0	—
		ウ他会計補助金	4,221	4,221	4,147	▲74	▲1.8
		エ他会計借入金	0	0	0	0	—
		オ固定資産売却代金	0	0	0	0	—
		カ国庫補助金	0	0	0	0	—
		キ都道府県補助金	0	0	0	0	—
		ク工事負担金	0	0	0	0	—
		ケその他	0	0	0	0	—
2	資 本 的 取 出	(2)資本的支出 I	24,741	24,741	24,084	▲657	▲2.7
		ア建設改良費	0	0	0	0	—
		うち職員給与費	0	0	0	0	—
		建設利息	0	0	0	0	—
		イ地方債償還金	24,741	24,741	24,084	▲657	▲2.7
		ウ他会計長期借入金償還金	0	0	0	0	—
		エ他会計への繰出金	0	0	0	0	—
		オその他	0	0	0	0	—
		(3)収支差引 H-I K	▲20,520	▲20,520	▲19,937	▲583	▲2.9
		3 収支再差引	8	8	0	▲8	普増
4 積立金	0	0	0	0	—		
5 前年度からの繰越金	0	0	0	0	—		
うち地方債	0	0	0	0	—		
6 前年度繰上充用金	0	0	0	0	—		
7 形式収支 L	8	8	0	▲8	普増		
8 未収入特定財源	0	0	0	0	—		
内 訳	国庫(県)支出金	0	0	0	0	—	
	地方債	0	0	0	0	—	
	その他	0	0	0	0	—	
9 翌年度に繰越すべき財源 M	0	0	0	0	—		
10 実質収支 L-M	8	8	0	▲8	普増		
	赤字(▲)	0	0	0	0	—	

2 法非適用事業

(ア) 歳入歳出決算

② 簡易水道事業

(単位:千円、%)

項	目	事業名	簡易水道							合計(a)	対前年度比較			
			気仙沼市	栗原市	大崎町	モツ宿町	川崎町	丸森町	女川町		21年度(b)	増減(a)-(b)	増減率	
1	取 益	(1)総取益 B+C A	54,572	712,657	180,959	38,770	41,171	15,387	33,016	1,076,532	1,111,550	▲35,018	▲3.2	
		ア営業取益 B	14,643	416,926	70,816	31,233	38,541	9,875	27,552	609,586	647,884	▲38,298	▲5.9	
		(7)料金取入	14,623	409,483	69,604	31,125	38,385	6,832	27,508	597,560	630,993	▲33,433	▲5.3	
		(4)受託工事取益	0	0	0	0	36	3,023	14	3,073	7,916	▲4,843	▲61.2	
		(7)その他	20	7,443	1,212	108	120	20	30	8,953	8,975	▲22	▲0.2	
		イ営業外取益 C	39,929	295,731	110,143	7,537	2,630	5,512	5,464	466,946	463,666	▲3,280	▲0.7	
		(7)国庫補助金	0	0	0	0	0	0	0	0	0	0	—	
		(4)都道府県補助金	0	0	0	0	0	0	0	0	0	0	—	
		(7)他会計繰入金	39,929	295,685	110,143	7,537	2,556	5,512	4,571	465,933	458,789	▲7,144	▲1.6	
		(7)その他	0	46	0	0	74	0	893	1,013	4,877	▲3,864	▲79.2	
2	取 支	(2)総費用 E+F D	49,291	401,888	111,450	35,973	30,248	14,535	33,004	676,389	710,321	▲33,932	▲4.8	
		ア営業費用 E	43,335	245,743	70,432	31,133	23,884	11,467	33,004	458,998	482,719	▲23,721	▲4.9	
		(7)職員給与費	26,427	52,991	0	6,085	8,308	0	8,213	102,034	92,711	▲9,323	▲10.1	
		(4)受託工事費	0	0	0	0	0	3,023	0	3,023	7,896	▲4,873	▲61.7	
		(7)その他	16,908	192,752	70,432	25,038	15,576	8,444	24,791	353,941	382,112	▲28,171	▲7.4	
		イ営業外費用 F	5,956	156,145	41,018	4,840	6,364	3,068	0	217,391	227,602	▲10,211	▲4.5	
		(7)支払利息	5,956	138,926	36,086	4,840	4,910	3,068	0	193,786	217,539	▲23,753	▲10.9	
		Ⅰ地方債利息	5,956	138,926	36,086	4,840	4,910	3,068	0	193,786	217,539	▲23,753	▲10.9	
		Ⅱ一時借入金利息	0	0	0	0	0	0	0	0	0	0	—	
		(7)その他	0	17,219	4,932	0	1,454	0	0	23,605	10,063	▲13,542	▲134.6	
(3)収支差引 A-D G	5,281	310,769	69,509	2,797	10,923	852	12	400,143	401,229	▲1,086	▲0.3			
2	資 本 的 取 入	(1)資本的取入 H	7,871	373,086	90,540	4,763	3,059	4,012	65,629	548,960	695,661	▲146,701	▲26.1	
		ア地方債	0	40,700	8,600	0	0	0	0	49,300	364,100	▲314,800	▲86.5	
		イ他会計出資金	0	0	0	0	0	0	0	0	237,108	▲237,108	普減	
		ウ他会計補助金	7,871	257,568	61,780	4,763	3,059	4,012	15,629	354,682	121,305	▲233,377	▲192.4	
		エ他会計借入金	0	0	0	0	0	0	0	0	0	0	—	
		オ固定資産売却代金	0	0	0	0	0	0	0	0	0	0	—	
		カ国庫補助金	0	49,167	15,840	0	0	0	0	30,000	95,007	154,095	▲59,088	▲38.3
		キ都道府県補助金	0	0	4,320	0	0	0	0	20,000	24,320	11,910	▲12,410	▲104.2
		ク工事負担金	0	0	0	0	0	0	0	0	4,120	▲4,120	普減	
		ケその他	0	25,651	0	0	0	0	0	25,651	3,023	▲22,628	▲748.5	
2	資 本 的 取 出	(2)資本的支出 I	13,329	657,078	154,733	9,392	14,118	4,012	65,629	918,291	1,300,205	▲381,914	▲29.4	
		ア建設改良費	2,105	149,098	31,256	0	8,001	0	65,629	256,089	383,127	▲127,038	▲33.2	
		うち職員給与費	0	0	0	0	0	0	0	0	145	▲145	普減	
		建設利息	0	0	0	0	0	0	0	0	0	0	—	
		イ地方債償還金	11,224	507,980	123,477	9,392	6,117	4,012	0	662,202	917,078	▲254,876	▲27.8	
		ウ他会計長期借入金償還金	0	0	0	0	0	0	0	0	0	0	—	
		エ他会計への繰出金	0	0	0	0	0	0	0	0	0	0	—	
		オその他	0	0	0	0	0	0	0	0	0	0	—	
		(3)収支差引 H-I K	▲5,458	▲283,992	▲64,193	▲4,629	▲11,059	0	0	▲369,331	▲404,544	▲35,213	▲8.7	
		3 収支再差引	▲177	26,777	5,316	▲1,832	▲136	852	12	30,812	▲3,315	34,127	▲1,029.5	
4 積立金	0	22,685	1	0	210	0	0	22,896	23,914	▲1,018	▲4.3			
5 前年度からの繰越金	454	36,525	13,264	3,242	3,488	1,310	0	58,283	85,512	▲27,229	▲31.8			
うち地方債	0	0	0	0	0	0	0	0	0	0	—			
6 前年度繰上充用金	0	0	0	0	0	0	0	0	0	0	—			
7 形式収支 L	277	40,617	18,579	1,410	3,142	2,162	12	66,199	58,283	7,916	13.6			
8 未収入特定財源	0	1,502	0	0	0	0	0	1,502	31,373	▲29,871	▲95.2			
内 訳	国庫(県)支出金	0	0	0	0	0	0	0	16,603	▲16,603	普減			
	地方債	0	1,502	0	0	0	0	0	6,500	▲6,500	普減			
	その他	0	1,502	0	0	0	0	0	1,502	8,270	▲6,768	▲81.8		
9 翌年度に繰越すべき財源 M	0	7,865	0	0	0	0	12	7,877	3,926	3,951	100.6			
10 実質収支 L-M	277	32,752	18,579	1,410	3,142	2,162	0	58,322	54,357	3,965	7.3			
	赤字(▲)	0	0	0	0	0	0	0	0	0	0	—		

2 法非適用事業  
(ア) 歳入歳出決算  
③ 市場事業

(単位:千円、%)

項 目	事業名	市 場										合計(a)	対前年度比較		
		仙台市	石巻市	塩竈市	気仙沼市	白石市	角田市	大河原町	女川町	南三陸町	21年度(b)		増減(a)-(b)	増減率	
1 取 益	(1)総 取 益 B+C A	1,906,883	215,084	153,683	313,998	1,426	518	3,094	39,106	13,529	2,647,321	2,670,367	▲ 23,046	▲ 0.9	
	ア 営業 取 益 B	1,409,974	122,583	82,188	159,872	1,426	0	3,094	20,137	8,169	1,807,443	1,801,784	5,659	0.3	
	(7)料 金 取 入	1,409,974	122,583	66,134	159,872	1,148	0	3,094	20,137	8,169	1,791,111	1,783,917	7,194	0.4	
	(イ)受 託 工 事 取 益	0	0	0	0	0	0	0	0	0	0	0	0	—	
	(ロ)そ の 他	0	0	16,054	0	278	0	0	0	0	16,332	17,867	▲ 1,535	▲ 8.6	
	イ 営業 外 取 益 C	496,909	92,501	71,495	154,126	0	518	0	18,969	5,360	839,878	868,583	▲ 28,705	▲ 3.3	
	(7)国 庫 補 助 金	0	0	0	0	0	0	0	0	0	0	8,500	▲ 8,500	皆減	
	(イ)都 道 府 県 補 助 金	0	0	941	0	0	0	0	0	0	941	990	▲ 49	▲ 4.9	
	(ロ)他 会 計 繰 入 金	199,451	31,021	67,348	137,418	0	0	0	10,952	4,899	451,089	507,516	▲ 56,427	▲ 11.1	
	(ニ)そ の 他	297,458	61,480	3,206	16,708	0	518	0	8,017	461	387,848	351,577	36,271	10.3	
	(2)総 費 用 E+F D	1,504,981	188,419	140,759	314,767	2,950	140	830	35,395	12,863	2,201,104	2,277,055	▲ 75,951	▲ 3.3	
	ア 営業 費 用 E	1,277,150	165,835	140,429	229,760	2,950	140	830	34,171	7,638	1,858,903	1,863,276	▲ 4,373	▲ 0.2	
	(7)職 員 給 与 費	290,830	33,584	29,927	38,301	0	0	0	8,132	2,082	402,856	413,648	▲ 10,792	▲ 2.6	
	(イ)受 託 工 事 費	0	0	0	0	0	0	0	0	0	0	0	0	—	
	(ロ)そ の 他	986,320	132,251	110,502	191,459	2,950	140	830	26,039	5,556	1,456,447	1,449,628	6,819	0.4	
	イ 営業 外 費 用 F	227,831	21,584	330	85,007	0	0	0	1,224	5,225	342,201	413,779	▲ 71,578	▲ 17.3	
	(7)支 払 利 息	209,072	18,999	330	85,007	0	0	0	1,224	5,215	319,847	341,859	▲ 22,012	▲ 6.4	
	Ⅰ 地 方 債 利 息	209,072	18,999	330	85,007	0	0	0	1,224	5,215	319,847	341,859	▲ 22,012	▲ 6.4	
Ⅱ 一 時 借 入 金 利 息	0	0	0	0	0	0	0	0	0	0	0	0	—		
(イ)そ の 他	18,759	3,585	0	0	0	0	0	0	10	22,354	71,920	▲ 49,566	▲ 68.9		
(3)収 支 差 引 A-D G	401,902	26,665	12,924	▲ 769	▲ 1,524	378	2,264	3,711	666	446,217	393,312	52,905	13.5		
(1)資 本 的 取 入 H	807,738	239,103	136,149	201,498	0	0	16,687	11,022	1,412,197	1,308,284	103,913	7.9			
ア 地 方 債	424,000	92,300	95,400	14,800	0	0	0	0	0	626,500	609,800	16,700	2.7		
イ 他 会 計 出 資 金	0	0	0	0	0	0	0	0	0	0	0	0	—		
ウ 他 会 計 補 助 金	383,738	76,161	748	186,698	0	0	0	11,042	11,022	669,409	582,995	86,414	14.8		
エ 他 会 計 借 入 金	0	0	0	0	0	0	0	0	0	0	0	0	—		
オ 固 定 資 産 売 却 代 金	0	0	0	0	0	0	0	0	0	0	0	0	—		
カ 国 庫 補 助 金	0	70,642	0	0	0	0	0	5,645	0	76,287	38,570	37,717	97.8		
キ 都 道 府 県 補 助 金	0	0	0	0	0	0	0	0	0	0	72,299	▲ 72,299	皆減		
ク 工 事 負 担 金	0	0	0	0	0	0	0	0	0	0	0	0	—		
ケ 所 の 他	0	0	40,001	0	0	0	0	0	0	40,001	4,620	35,381	765.8		
(2)資 本 的 支 出 I	1,196,282	266,198	149,669	201,498	6,408	681	3,000	20,279	12,577	1,856,592	1,709,978	146,614	8.6		
ア 建 設 改 良 費	430,318	210,628	138,145	53,892	0	0	13,096	0	0	846,079	787,608	58,471	7.4		
うち 職 員 給 与 費	0	6,132	0	0	0	0	0	0	0	6,132	2,547	3,585	140.8		
うち 建 設 利 息	0	0	0	0	0	0	0	0	0	0	0	0	—		
イ 地 方 債 償 還 金	765,964	55,570	1,495	147,606	0	0	0	7,183	12,577	990,395	909,713	80,682	8.9		
ウ 他 会 計 長 期 借 入 金 償 還 金	0	0	0	0	0	0	0	0	0	0	0	0	—		
エ 他 会 計 へ の 繰 出 金	0	0	10,029	0	6,408	681	0	0	0	17,118	2,657	14,461	544.3		
オ 所 の 他	0	0	0	0	0	0	3,000	0	0	3,000	10,000	▲ 7,000	▲ 70.0		
(3)収 支 差 引 H-I K	▲ 388,544	▲ 27,095	▲ 13,520	0	▲ 6,408	▲ 681	▲ 3,000	▲ 3,592	▲ 1,555	▲ 444,395	▲ 401,694	▲ 42,701	10.6		
3 収 支 再 差 引	13,358	▲ 430	▲ 596	▲ 769	▲ 9,932	▲ 303	▲ 736	119	▲ 889	1,822	▲ 8,382	10,204	▲ 121.7		
4 積 立 金	0	0	1	0	0	0	0	119	0	120	144	▲ 24	▲ 16.7		
5 前 年 度 からの 繰 越 金	0	683	617	1,024	7,932	303	1,100	0	960	12,619	21,146	▲ 8,527	▲ 40.3		
うち 地 方 債	0	0	0	0	0	0	0	0	0	0	0	0	—		
6 前 年 度 繰 上 充 用 金	0	0	0	0	0	0	0	0	0	0	0	0	—		
7 形 式 取 支 L	13,358	253	20	255	0	0	364	0	71	14,321	12,620	1,701	13.5		
8 未 取 入 特 定 財 源	58,575	208,158	0	0	0	0	0	0	0	266,733	87,787	178,946	203.8		
内 訳															
国 庫 ( 県 ) 支 出 金	15,575	98,858	0	0	0	0	0	0	0	114,433	7,800	106,633	1,367.1		
地 方 債	43,000	109,300	0	0	0	0	0	0	0	152,300	30,000	122,300	407.7		
そ の 他	0	0	0	0	0	0	0	0	0	0	49,987	▲ 49,987	皆減		
9 翌 年 度 に 繰 越 す べ き 財 源	13,358	95	0	0	0	0	0	0	0	13,453	1,300	12,153	934.8		
10 実 質 取 支 L-M 黒 字 (▲)	0	158	20	255	0	0	364	0	71	868	11,320	▲ 10,452	▲ 92.3		

2 法非適用事業  
(ア) 歳入歳出決算  
④ 観光施設事業

(単位:千円、%)

項 目	事業名	休養宿泊					合計(a)	対前年度比較		
		亘理町	気仙沼市	気仙沼市	川崎町	松島町		21年度(b)	増減(a)-(b)	増減率
1 取 益	(1)総 取 益 B+C A	50,697	50,697	3,121	13,970	74,737	493,041	523,784	▲ 30,743	▲ 5.9
	ア 営業 取 益 B	331,899	12,831	1,599	11,000	74,458	431,787	466,652	▲ 34,865	▲ 7.5
	(7)料 金 取 入	331,899	12,831	1,599	10,937	74,458	431,724	458,933	▲ 27,209	▲ 5.9
	(イ)受 託 工 事 取 益	0	0	0	0	0	0	0	0	—
	(ロ)そ の 他	0	0	0	63	0	63	7,719	▲ 7,656	▲ 99.2
	イ 営業 外 取 益 C	18,617	37,866	1,522	2,970	279	61,254	57,132	4,122	7.2
	(7)国 庫 補 助 金	0	0	0	0	0	0	0	0	—
	(イ)都 道 府 県 補 助 金	0	0	0	0	0	0	0	0	—
	(ロ)他 会 計 繰 入 金	0	37,800	1,500	0	0	39,300	31,045	8,255	26.6
	(ニ)そ の 他	18,617	66	22	2,970	279	21,954	26,087	▲ 4,133	▲ 15.8
	(2)総 費 用 E+F D	324,505	50,627	3,150	13,393	45,645	437,320	453,053	▲ 15,733	▲ 3.5
	ア 営業 費 用 E	303,369	50,627	3,150	13,393	43,182	413,721	429,313	▲ 15,592	▲ 3.6
	(7)職 員 給 与 費	87,199	22,223	0	7,096	8,274	124,792	130,515	▲ 5,723	▲ 4.4
	(イ)受 託 工 事 費	0	0	0	0	0	0	0	0	—
	(ロ)そ の 他	216,170	28,404	3,150	6,297	34,908	288,929	298,798	▲ 9,869	▲ 3.3
	イ 営業 外 費 用 F	21,136	0	0	0	2,463	23,599	23,740	▲ 141	▲ 0.6
	(7)支 払 利 息	21,136	0	0	0	0	21,136	21,194	▲ 58	▲ 0.3
	Ⅰ 地 方 債 利 息	21,136	0	0	0	0	21,136	21,194	▲ 58	▲ 0.3
Ⅱ 一 時 借 入 金 利 息	0	0	0	0	0	0	0	0	—	
(イ)そ の 他	0	0	0	0	2,463	2,463	2,546	▲ 83	▲ 3.3	
(3)収 支 差 引 A-D G	26,011	70	▲ 29	577	29,092	55,721	70,731	▲ 15,010	▲ 21.2	
(1)資 本 的 取 入 H	14,030	0	0	0	7,066	21,096	16,100	4,996	31.0	
ア 地 方 債	0	0	0	0	0	0	0	0	—	
イ 他 会 計 出 資 金	0	0	0	0	0	0	0	0	—	
ウ 他 会 計 補 助 金	0	0	0	0	0	0	16,100	▲ 16,100	皆減	
エ 他 会 計 借 入 金	0	0	0	0	0	0	0	0	—	
オ 固 定 資 産 売 却 代 金	0	0	0	0	0	0	0	0	—	
カ 国 庫 補 助 金	0	0	0	0	0	0	0	0	—	
キ 都 道 府 県 補 助 金	0	0	0	0	7,066	7,066	7,066	0	皆増	
ク 工 事 負 担 金	0	0	0	0	0	0	0	0	—	
ケ 所 の 他	14,030	0	0	0	14,030	14,030	14,030	0	皆増	
(2)資 本 的 支 出 I	39,541	0	0	617	14,133	54,291	24,626	29,665	120.5	
ア 建 設 改 良 費	141	0	0	617	14,133	14,891	23,745	▲ 8,854	▲ 37.3	
うち 職 員 給 与 費	0	0	0	0	0	0	0	0	—	
うち 建 設 利 息	0	0	0	0	0	0	0	0	—	
イ 地 方 債 償 還 金	39,400	0	0	0	39,400	39,400	39,400	0	皆増	
ウ 他 会 計 長 期 借 入 金 償 還 金	0	0	0	0	0					

2 法非適用事業

(ア) 歳入歳出決算

⑤ 宅地造成事業

(単位:千円、%)

項目	事業名	宅地造成							合計(a)	前年度比較		
		仙台市	春米市	大崎市	五森町	亘理町	加美町	涌谷町		21年度(b)	増減(a)-(b)	増減率
1 取 益	(1) 総 取 益 B+C A	809,089	179,104	43,958	14,743	0	150,793	0	1,197,687	516,600	681,087	131.8
	ア 営業 取 益 B	809,089	119,680	43,958	14,244	0	12,204	0	999,175	509,726	489,449	96.0
	(イ) 料 金 取 入	446,178	112,450	43,958	14,244	0	0	0	616,830	338,458	278,372	82.2
	(ロ) 受 託 工 事 取 益	0	0	0	0	0	0	0	0	0	0	—
	(ハ) その他	362,911	7,230	0	0	0	12,204	0	382,345	171,268	211,077	123.2
	イ 営業 外 取 益 C	0	59,424	0	499	0	138,589	0	198,512	6,874	191,638	2,787.9
	(イ) 国 庫 補 助 金	0	0	0	0	0	0	0	0	0	0	—
	(ロ) 都 道 府 県 補 助 金	0	0	0	0	0	0	0	0	0	0	—
	(ハ) その他	0	59,424	0	499	0	138,589	0	198,512	1,216	197,296	16,225.0
	(ニ) その他	0	0	0	0	0	0	0	0	5,658	▲ 5,658	皆減
2 取 支	(2) 総 費 用 E+F D	115,650	2,526	5,782	962	0	150,317	22	275,259	182,424	92,835	50.9
	ア 営業 費 用 E	77,681	0	4,113	463	0	150,317	0	232,574	141,709	90,865	64.1
	(イ) 職 員 給 与 費	0	0	0	0	0	0	0	0	0	0	—
	(ロ) 受 託 工 事 費	77,681	0	4,113	463	0	150,317	0	232,574	141,709	90,865	64.1
	(ハ) その他	0	0	0	0	0	0	0	0	0	0	—
	イ 営業 外 費 用 F	37,969	2,526	1,669	499	0	0	22	42,685	40,715	1,970	4.8
	(イ) 支 払 利 息	37,969	2,526	1,669	499	0	0	0	42,663	40,651	2,012	4.9
	Ⅰ 地方債利息	13,990	2,526	1,669	499	0	0	0	18,684	14,452	4,232	29.3
	Ⅱ 一時借入金利息	23,979	0	0	0	0	0	0	23,979	26,199	▲ 2,220	▲ 8.5
	(ロ) その他	0	0	0	0	0	0	22	22	64	▲ 42	▲ 65.6
(3) 取 支 差 引 A-D G	693,439	176,578	38,176	13,781	0	476	▲ 22	922,428	334,176	588,252	176.0	
(1) 資 本 的 取 入 H	15,200	7,437	0	24,416	17,406	0	0	64,459	1,618,720	▲ 1,554,261	▲ 96.0	
ア 地 方 債 借 入	15,200	7,200	0	0	0	0	0	22,400	1,578,900	▲ 1,556,500	▲ 98.6	
イ 他 会 計 出 資 金	0	0	0	0	0	0	0	0	0	0	—	
ウ 他 会 計 補 助 金	0	237	0	24,416	17,406	0	0	42,059	39,820	2,239	5.6	
エ 他 会 計 借 入 金	0	0	0	0	0	0	0	0	0	0	—	
オ 固 定 資 産 売 却 代 金	0	0	0	0	0	0	0	0	0	0	—	
カ 国 庫 補 助 金	0	0	0	0	0	0	0	0	0	0	—	
キ 都 道 府 県 補 助 金	0	0	0	0	0	0	0	0	0	0	—	
ク 工 事 負 担 金	0	0	0	0	0	0	0	0	0	0	—	
ケ その他	0	0	0	0	0	0	0	0	0	0	—	
(2) 資 本 的 支 出 I	623,411	155,566	20,742	38,402	163,123	0	0	1,001,244	2,223,015	▲ 1,221,771	▲ 55.0	
ア 建 設 改 良 費	17,577	42,523	0	37,510	157,905	0	0	255,515	1,744,331	▲ 1,488,816	▲ 85.4	
うち 職 員 給 与 費	0	0	0	0	13,748	0	0	13,748	14,912	▲ 1,164	▲ 7.8	
うち 建 設 利 息	0	0	0	0	14,670	0	0	14,670	7,673	6,997	91.2	
イ 地 方 債 償 還 金	27,500	0	20,742	892	0	0	0	49,134	39,154	9,980	25.5	
ウ 他 会 計 長 期 借 入 金 償 還 金	265,000	0	0	0	0	0	0	265,000	370,000	▲ 105,000	▲ 28.4	
エ 他 会 計 へ の 繰 出 金	313,334	113,043	0	0	0	0	0	426,377	65,202	361,175	553.9	
オ その他	0	0	0	0	5,218	0	0	5,218	4,328	890	20.6	
(3) 取 支 差 引 H-I K	▲ 608,211	▲ 148,129	▲ 20,742	▲ 13,986	▲ 145,717	0	0	▲ 936,785	▲ 604,295	▲ 332,490	55.0	
3 取 支 再 差 引	85,228	28,449	17,434	▲ 205	▲ 145,717	476	▲ 22	▲ 14,357	▲ 270,119	255,762	▲ 94.7	
4 積 立 金	0	0	0	0	0	0	0	0	0	0	—	
5 前 年 度 からの 繰 越 金	222,861	1,273	5,446	1,747	189,209	841	1,397	422,774	692,895	▲ 270,121	▲ 39.0	
うち 地 方 債	0	0	0	0	0	0	0	0	0	0	—	
6 前 年 度 繰 上 充 用 金	0	0	0	0	0	0	0	0	0	0	—	
7 形 式 取 支 L	308,089	29,722	22,880	1,542	43,492	1,317	1,375	408,417	422,776	▲ 14,359	▲ 3.4	
8 未 取 入 特 定 財 源	0	0	0	0	0	0	0	0	25,559	▲ 25,559	皆減	
内 訳	国 庫 ( 県 ) 支 出 金	0	0	0	0	0	0	0	0	0	—	
	地 方 債	0	0	0	0	0	0	0	25,000	▲ 25,000	皆減	
	そ の 他	0	0	0	0	0	0	0	559	▲ 559	皆減	
9 翌 年 度 に 繰 越 す べ き 財 源 M	0	27,727	0	0	43,492	0	0	71,219	126,500	▲ 55,281	▲ 43.7	
10 実 質 取 支 L-M 赤字 (▲)	308,089	1,995	22,880	1,542	0	1,317	1,375	337,198	296,276	40,922	13.8	

2 法非適用事業

(ア) 歳入歳出決算

⑥ 下水道事業

(単位:千円、%)

項目	事業名	公 共															
		石巻市	塩竈市	気仙沼市	角田市	多賀城市	岩沼市	春米市	栗原市	東松島市	大崎市	大河原町	村田町	柴田町			
1 取 益	(1) 総 取 益 B+C A	3,131,801	2,462,259	769,125	584,290	1,980,329	1,097,696	643,590	332,675	703,924	1,865,813	485,304	314,846	1,009,575			
	ア 営業 取 益 B	1,712,671	1,988,007	440,387	305,476	1,726,699	712,831	215,042	144,884	307,979	955,929	391,574	170,090	548,368			
	(イ) 料 金 取 入	1,167,143	1,329,465	338,000	262,213	826,075	638,835	214,743	144,647	307,960	821,360	362,157	169,983	544,515			
	(ロ) 受 託 工 事 取 益	0	0	0	0	0	0	0	0	0	0	0	0	0			
	(ハ) その他	545,528	658,542	102,387	43,263	900,624	73,996	299	237	19	134,569	29,417	107	3,853			
	イ 営業 外 取 益 C	1,419,130	474,252	328,738	278,814	253,630	384,665	428,548	187,791	395,945	909,884	93,730	144,756	461,207			
	(イ) 国 庫 補 助 金	8	0	0	0	0	1,064	0	826	0	0	0	0	0			
	(ロ) 都 道 府 県 補 助 金	0	0	0	0	0	0	0	0	0	0	0	0	0			
	(ハ) その他	1,376,068	474,102	328,687	277,034	247,109	379,555	428,483	185,241	395,515	909,624	86,924	113,978	444,546			
	(ニ) その他	43,054	150	51	1,780	6,521	4,246	65	1,724	430	260	6,806	30,778	16,661			
2 取 支	(2) 総 費 用 E+F D	2,118,517	1,442,942	551,393	449,835	1,336,520	567,133	445,175	332,002	495,335	1,109,099	274,734	142,727	467,725			
	ア 営業 費 用 E	1,091,781	607,299	366,574	171,082	670,674	319,689	181,648	193,721	246,727	474,224	121,745	56,502	230,141			
	(イ) 職 員 給 与 費	182,016	121,173	83,834	29,405	108,671	17,830	28,793	47,040	24,962	70,512	12,589	0	11,962			
	(ロ) 受 託 工 事 費	0	0	0	0	0	0	0	0	0	0	0	0	0			
	(ハ) その他	909,765	486,126	282,740	141,677	562,003	301,859	152,855	146,681	221,765	403,712	109,156	56,502	218,179			
	イ 営業 外 費 用 F	1,026,736	835,643	184,819	278,753	665,846	247,444	263,527	138,281	248,608	634,875	152,989	86,225	237,584			
	(イ) 支 払 利 息	1,023,866	818,434	184,819	278,753	665,846	247,444	263,527	129,170	248,608	634,875	133,309	86,225	237,584			
	Ⅰ 地方債利息	1,023,866	818,434	184,657	278,697	665,846	247,444	263,527	129,170	248,608	634,875	133,309	86,225	237,584			
	Ⅱ 一時借入金利息	0	0	162	56	0	0	0	0	0	0	0	0	0			
	(ロ) その他	2,870	17,209	0	0	0	0	0	9,111	0	0	19,880	0	0			
(3) 取 支 差 引 A-D G	1,013,284	1,019,317	217,732	134,455	643,809	530,563	198,415	673	208,589	756,714	210,570	172,119	541,850				
(1) 資 本 的 取 入 H	2,986,835	1,328,610	691,933	602,903	992,156	386,851	683,911	538,480	1,108,139	2,036,736	368,209	125,360	433,966				
ア 地 方 債 借 入	1,777,600	1,021,900	486,700	388,000	691,800	111,000	258,700	286,900	462,000	1,325,500	298,700	103,900	178,500				
イ 他 会 計 出 資 金	0	0	0	0	0	0	0	0	0	0	0	0	0				
ウ 他 会 計 補 助 金	270,631	121,877	85,746	142,184	225,197	203,850	258,591	115,088	119,012	140,814	31,966	16,282	137,253				
エ 他 会 計 借 入 金	0	0	0	0	0	0	0	0	0	0	0	0	0				
オ 固 定 資 産 売 却 代 金	0	0	0	0	0	0	0	0	0	0	0	0	0				
カ 国 庫 補 助 金	719,935	172,116	106,005	40,662	70,519	34,906	127,000	113,674	379,800	501,614	28,000	750	97,305				
キ 都 道 府 県 補 助 金	0	0	0	0	0	0	0	0	0	0	0	0	0				
ク 工 事 負 担 金	218,669	12,717	13,482	32,657	2,270	37,095	28,098	22,818	129,894	68,808	9,543	4,428	16,556				
ケ その他	0	0	0	0	2,370	0	11,522	0									

2 法非適用事業

(ア) 歳入歳出決算

⑥ 下水道事業

(単位:千円、%)

事業名		公 共												
項 目	事業名	川崎町	九奈町	百理町	松島町	七ヶ浜町	利府町	大和町	富谷町	加美町	涌谷町	美里町	女川町	南三陸町
1	(1) 総 収 益 B+C A	413,283	271,238	872,115	545,083	385,006	515,538	619,855	681,366	411,423	248,469	266,859	223,027	78,758
	ア 営業 収 益 B	161,621	84,492	411,973	312,167	216,417	437,482	329,472	501,941	174,949	58,326	121,121	105,843	24,901
	(ア) 料 金 取 入	161,180	70,461	365,728	220,187	216,416	423,137	328,918	501,622	174,800	57,936	104,385	105,716	24,861
	(イ) 受 託 工 事 取 益	0	0	0	0	0	0	0	0	0	0	0	0	0
	(ロ) そ の 他	441	14,031	46,245	91,980	1	14,345	554	319	149	390	16,736	127	40
	イ 営業 外 取 益 C	251,662	186,746	460,142	232,916	168,589	78,056	290,383	179,425	236,474	190,143	145,738	117,184	53,857
	(ア) 国 庫 補 助 金	0	0	0	0	0	1,050	0	0	0	0	0	0	0
	(イ) 都 道 府 県 補 助 金	10,850	0	0	0	0	0	0	0	0	0	0	0	0
	(ロ) 他 会 計 繰 入 金	229,962	186,335	460,142	232,773	168,589	76,993	281,003	131,892	236,391	189,993	145,738	116,905	53,856
	(ハ) そ の 他	10,850	411	0	143	0	913	9,380	47,533	83	150	0	279	1
	(ニ) 総 費 用 E+H D	190,812	115,892	428,407	349,506	262,751	339,294	418,174	521,766	233,944	142,223	198,484	148,249	62,595
ア 営業 費 用 E	117,579	40,404	181,098	174,496	131,657	238,060	242,258	384,744	128,088	54,690	92,107	81,865	37,451	
(ア) 職 員 給 与 費	9,458	3,491	17,362	15,779	14,132	30,714	5,642	39,597	13,839	17,814	6,118	9,895	15,489	
(イ) 受 託 工 事 費	0	0	0	5,176	0	0	0	0	0	0	0	0	0	
(ロ) そ の 他	108,121	36,913	163,736	153,541	117,525	207,346	236,616	345,147	114,249	36,876	85,989	71,970	21,962	
イ 営業 外 費 用 F	73,233	75,488	247,309	175,010	131,094	101,234	175,916	137,022	105,856	87,533	101,755	66,384	25,134	
(ア) 土 地 借 入 金	73,233	75,488	247,309	175,010	131,094	101,234	175,916	137,022	105,856	87,533	101,755	66,384	24,968	
Ⅰ 地 方 債 借 入 金	73,233	75,488	247,309	175,010	131,094	101,234	175,916	137,022	105,856	87,533	101,755	66,384	24,968	
Ⅱ 一 時 借 入 金 利 息	0	0	0	0	0	0	0	0	0	0	0	0	0	
(イ) そ の 他	0	0	0	0	0	0	14,596	0	0	0	4,622	0	166	
(3) 収 支 差 引 A-D G	222,471	155,346	443,708	195,577	122,255	176,244	201,681	159,600	177,479	106,246	68,375	74,778	16,173	
(1) 資 本 的 取 入 H	15,371	195,876	773,348	283,617	262,658	167,190	238,387	153,691	250,413	289,109	241,649	426,478	37,471	
ア 地 方 債 借 入 金	0	131,700	476,100	161,400	216,400	122,200	151,900	53,400	130,600	107,155	125,500	196,900	0	
イ 他 会 計 出 資 金	0	0	0	0	0	0	0	0	0	0	0	0	0	
ウ 他 会 計 補 助 金	13,688	28,815	73,422	94,857	39,901	28,200	52,413	100,094	64,830	67,265	62,782	109,178	36,286	
エ 他 会 計 借 入 金	0	0	0	0	0	0	0	0	0	0	0	0	0	
オ 固 定 資 産 売 却 代 金	0	0	0	0	0	0	0	0	0	0	0	0	0	
カ 国 庫 補 助 金	0	34,480	182,400	26,183	5,400	16,300	13,391	0	40,800	102,275	33,388	120,400	0	
キ 都 道 府 県 補 助 金	0	0	0	0	0	0	0	0	0	0	0	0	0	
ク 工 事 負 担 金	1,683	881	41,426	1,177	957	0	20,883	197	14,183	12,414	19,979	0	1,185	
ケ ソ の 他	0	0	0	0	0	490	0	0	0	0	0	0	0	
(2) 資 本 的 支 出 I	237,275	356,240	1,264,916	512,114	386,653	302,407	435,797	277,060	431,084	385,919	302,406	501,225	54,287	
ア 建 設 改 良 費	2,670	78,007	513,001	87,790	34,893	61,683	94,635	98,029	119,730	222,951	106,377	393,579	0	
うち 職 員 給 与 費	0	0	12,525	11,302	6,953	7,012	12,272	0	12,342	14,801	13,284	8,299	0	
建 設 利 息	0	0	0	0	0	0	0	0	0	0	0	0	0	
イ 地 方 債 借 入 金 償 還 金	234,605	278,233	751,915	405,563	350,506	240,724	341,162	179,031	311,354	162,968	194,738	107,646	54,287	
ウ 他 会 計 長 期 借 入 金 償 還 金	0	0	0	0	0	0	0	0	0	0	0	0	0	
エ 他 会 計 へ の 繰 出 金	0	0	0	18,761	0	0	0	0	0	0	0	0	0	
オ ソ の 他	0	0	0	0	1,254	0	0	0	0	0	0	0	0	
(3) 収 支 差 引 H-I K	▲ 221,904	▲ 160,364	▲ 491,568	▲ 228,497	▲ 123,995	▲ 135,217	▲ 197,410	▲ 123,369	▲ 180,671	▲ 96,810	▲ 60,757	▲ 74,747	▲ 16,816	
3 収 支 再 差 引 G+K L	567	▲ 5,018	▲ 47,860	▲ 32,920	▲ 1,740	41,027	4,271	36,231	▲ 3,192	9,436	7,618	31	▲ 643	
4 積 立 金 M	0	0	0	0	0	0	0	0	1	0	0	0	0	
5 前 年 度 からの 繰 越 金 N	0	8,045	5,865	23,058	14,775	7,352	9,310	31,783	16,138	2,258	9,540	0	3,044	
うち 地 方 債 借 入 金	0	0	0	1,700	0	0	0	0	0	0	0	0	0	
6 前 年 度 繰 上 充 用 金 O	0	0	0	0	0	0	0	0	0	0	0	0	0	
7 形 式 取 支 L-M+N-O P	567	8,627	8,005	22,538	13,035	48,379	13,581	68,014	32,945	16,839	17,158	31	2,401	
8 未 収 入 特 定 財 源	0	27,270	0	26,817	0	0	0	0	9,200	7,100	0	0	0	
うち 国 庫 (県) 支 出 金	0	13,670	0	12,017	0	0	0	0	3,200	0	0	0	0	
内 訳	0	13,600	0	14,800	0	0	0	0	6,000	7,100	0	0	0	
そ の 他	0	0	0	0	0	0	0	0	0	0	0	0	0	
9 翌 年 度 に 繰 越 す べ き 財 源 Q	567	1,610	0	72	0	11,036	0	47,180	1,700	6,567	0	31	0	
うち 黒 字 (▲)	0	7,017	8,005	22,466	13,035	37,343	13,581	20,834	31,245	10,272	17,158	0	2,401	
10 実 質 収 支 P-Q	0	0	0	0	0	0	0	0	0	0	0	0	0	

2 法非適用事業

(ア) 歳入歳出決算

⑥ 下水道事業

(単位:千円、%)

事業名		特 環											
項 目	事業名	石巻市	気仙沼市	登米市	栗原市	大崎市	蔵王町	七ヶ宿町	大郷町	大衡村	色麻町	加美町	南三陸町
1	(1) 総 収 益 B+C A	236,355	104,098	735,162	616,042	461,237	251,617	101,163	189,646	127,376	170,208	246,140	42,107
	ア 営業 収 益 B	77,521	11,858	188,444	266,285	150,221	107,797	22,293	44,485	44,257	30,090	77,400	12,755
	(ア) 料 金 取 入	77,521	11,858	180,345	266,016	122,737	107,732	22,293	44,180	44,257	30,085	77,316	12,709
	(イ) 受 託 工 事 取 益	0	0	0	0	0	0	0	0	0	0	0	0
	(ロ) そ の 他	0	0	8,099	269	27,284	65	0	305	0	5	84	46
	イ 営業 外 取 益 C	158,834	92,240	546,718	349,757	311,216	143,820	78,870	145,161	83,119	140,118	168,740	29,352
	(ア) 国 庫 補 助 金	0	0	0	1,189	0	0	0	0	0	0	0	0
	(イ) 都 道 府 県 補 助 金	0	0	0	0	0	0	0	0	0	0	0	0
	(ロ) 他 会 計 繰 入 金	158,323	92,231	541,105	333,695	306,161	142,202	78,823	144,275	77,890	138,055	168,705	29,313
	(ハ) そ の 他	511	9	5,613	14,873	5,055	1,618	47	886	5,229	2,063	85	39
	(ニ) 総 費 用 E+H D	151,237	44,136	449,917	610,161	235,089	146,193	73,814	102,424	91,285	93,123	143,583	40,706
ア 営業 費 用 E	76,477	19,007	201,729	286,313	118,174	61,220	45,890	53,246	21,542	40,986	67,306	25,666	
(ア) 職 員 給 与 費	8,595	8,082	26,277	65,180	9,973	8,351	3,528	7,742	0	9,159	3,370	7,074	
(イ) 受 託 工 事 費	0	0	0	0	0	0	0	0	0	0	0	0	
(ロ) そ の 他	67,882	10,925	175,452	221,133	108,201	52,869	42,362	45,504	21,542	31,827	63,936	18,592	
イ 営業 外 費 用 F	74,760	25,129	248,188	323,848	116,915	84,973	27,924	49,178	69,743	52,137	76,277	15,040	
(ア) 土 地 借 入 金	74,343	25,129	248,188	307,221	116,915	84,973	27,924	49,178	54,522	52,137	76,277	14,990	
Ⅰ 地 方 債 借 入 金	74,343	25,129	248,188	307,221	116,915	84,973	27,924	49,178	54,522	52,137	76,277	14,990	
Ⅱ 一 時 借 入 金 利 息	0	0	0	0	0	0	0	0	0	0	0	0	
(イ) そ の 他	417	0	0	16,627	0	0	0	0	15,221	0	0	50	
(3) 収 支 差 引 A-D G	85,118	59,962	285,245	5,881	226,148	105,424	27,349	87,222	36,091	77,085	102,557	1,401	
(1) 資 本 的 取 入 H	480,979	2,224	575,124	1,133,295	291,958	179,398	46,018	22,101	128,835	116,332	106,183	31,837	
ア 地 方 債 借 入 金	233,500	0	276,200	591,500	129,700	112,80							

2 法非適用事業  
(ア) 歳入歳出決算  
⑥ 下水道事業

(単位:千円、%)

項	目	事業名	農集													
			石巻市	気仙沼市	角田市	岩沼市	登米市	栗原市	東松島市	大崎市	村田町	丸森町	大和町	大郷町	色麻町	
1	(1) 総収益	B+C	277,860	29,411	46,955	80,864	635,988	122,899	131,728	450,499	19,578	84,348	49,352	50,564	54,938	
	ア 営業収入	B	86,092	5,463	14,256	15,244	178,087	43,590	39,564	153,101	5,892	36,535	6,841	6,318	8,607	
	(ア) 料 金 取 入		86,092	5,461	14,256	15,244	176,915	43,567	39,549	152,138	5,892	36,095	6,839	6,318	8,607	
	(イ) 受託工事収益		0	0	0	0	0	0	0	0	0	0	0	0	0	
	(ロ) その他		0	2	0	0	1,172	23	15	963	0	5,640	2	0	0	
	イ 営業外収入	C	191,768	23,948	32,699	65,620	457,901	79,309	92,164	297,398	13,686	47,813	42,511	44,246	46,331	
	(ア) 国庫補助金		0	0	0	0	0	0	0	5,000	0	0	0	0	0	
	(イ) 都道府県補助金		21,437	0	12,300	27,276	22,280	12,120	0	76,408	0	0	24,010	0	0	
	(ロ) 他会計繰入金		170,330	23,948	20,302	38,344	431,900	65,729	92,164	213,807	13,686	47,813	18,501	44,246	46,331	
	(ハ) その他		1	0	97	0	3,721	1,460	0	2,183	0	0	0	0	0	
	(2) 総費用	D	194,211	19,291	57,316	53,270	463,877	121,937	76,062	360,585	14,225	48,239	35,423	29,571	33,934	
	ア 営業費用	E	110,631	14,935	38,817	26,788	241,268	65,785	46,107	184,889	2,571	26,010	20,858	21,767	22,610	
	(ア) 職員給与費		17,497	8,145	8,678	6,906	22,403	14,814	6,112	11,792	0	0	7,654	7,285	8,172	
(イ) 受託工事費		0	0	0	0	0	0	0	0	0	0	0	0	0		
(ロ) その他		93,134	6,790	30,139	19,882	218,865	50,971	39,995	173,097	2,571	26,010	13,204	14,482	14,438		
イ 営業外費用	F	83,580	4,356	18,499	26,482	222,609	56,152	29,955	175,696	11,654	22,229	14,565	7,804	11,324		
(ア) 支払利息		83,363	4,356	18,499	26,482	222,609	54,594	29,955	175,357	11,654	22,229	14,565	7,804	11,324		
Ⅰ 地方債利息		83,363	4,356	18,499	26,482	222,609	54,594	29,955	175,357	11,654	22,229	14,565	7,804	11,324		
Ⅱ 一時借入金利息		0	0	0	0	0	0	0	0	0	0	0	0	0		
(イ) その他		217	0	0	0	0	1,558	0	339	0	0	0	0	0		
(3) 収支差引	A-D	G	83,649	10,120	▲ 10,361	27,594	172,111	962	55,666	89,914	5,353	36,109	13,929	20,993		
(1) 資本的収入	H	107,100	52	43,321	19,649	1,008,067	125,104	69,638	357,609	12,776	28,722	893	629	280		
ア 地方債		45,500	0	19,900	0	382,200	61,600	20,100	109,400	0	12,500	0	0	0		
イ 他会計出資金		0	0	0	0	0	0	0	0	0	0	0	0	0		
ウ 他会計補助金		21,201	52	3,363	3,065	99,606	20,058	10,962	25,648	10,113	3,722	0	629	34		
エ 他会計借入金		0	0	0	0	0	0	0	0	0	0	0	0	0		
オ 固定資産売却代金		0	0	0	0	0	0	0	0	0	0	0	0	0		
カ 国庫補助金		0	0	0	0	379,122	0	34,630	76,887	0	12,500	0	0	0		
キ 都道府県補助金		31,433	0	19,800	16,424	22,800	26,600	0	115,195	0	0	0	0	0		
ク 工事負担金		8,966	0	258	160	18,905	16,846	714	29,939	160	0	893	0	246		
ケ その他		0	0	0	105,434	0	3,232	0	2,503	0	0	0	0	0		
(2) 資本的支出	I	190,749	9,840	43,052	44,549	1,030,655	129,860	111,517	368,046	15,545	66,883	15,119	18,977	20,645		
ア 建設改良費		4,958	0	0	623,224	242	48,051	63,235	0	25,626	0	0	0	0		
うち 職員給与費		4,433	0	0	33,458	0	598	14,807	0	0	0	0	0	0		
建設利息		0	0	0	0	0	0	0	0	0	0	0	0	0		
イ 地方債償還金		185,791	9,840	43,052	44,549	407,431	129,618	63,466	304,811	15,545	41,257	15,119	18,977	20,645		
ウ 他会計長期借入金償還金		0	0	0	0	0	0	0	0	0	0	0	0	0		
エ 他会計への繰出金		0	0	0	0	0	0	0	0	0	0	0	0	0		
オ その他		0	0	0	0	0	0	0	0	0	0	0	0	0		
(3) 収支差引	H-I	K	▲ 83,649	▲ 9,788	269	▲ 24,900	▲ 22,588	▲ 4,756	▲ 41,879	▲ 10,977	▲ 2,769	▲ 38,161	▲ 14,226	▲ 18,348		
3 収支再差引	G+K	L	0	332	▲ 10,092	2,694	149,523	▲ 3,794	13,787	78,937	2,584	▲ 2,052	▲ 297	2,645		
4 積立金	M	0	0	0	0	64,388	0	0	0	0	0	0	0	0		
5 前年度からの繰越金	N	0	159	25	3,020	24,979	10,014	2,732	49,260	355	4,248	6,246	1,197	848		
うち 地方債		0	0	0	0	13,900	0	0	0	0	0	0	0	0		
6 前年度繰上充用金	O	0	0	0	0	0	0	0	0	0	0	0	0	0		
7 形式収支	L-M+N-O	P	0	491	33	5,714	170,114	6,220	16,519	128,197	2,939	2,196	5,949	3,842		
8 未収入特定財源		0	0	0	0	138,787	0	11,000	59,400	0	0	0	0	0		
内訳	国庫(県)支出金		0	0	0	0	0	0	0	0	0	0	0	0		
	地方債		0	0	0	0	96,400	0	11,000	59,400	0	0	0	0		
9 翌年度に繰越すべき財源	Q	0	0	0	0	135,520	2,577	13,635	65,628	0	0	0	2,000	0		
黒字		0	491	33	5,714	34,594	3,643	2,884	62,569	2,939	2,196	5,949	1,842	1,487		
10 実質収支	P-Q	黒字(▲)	0	0	0	0	0	0	0	0	0	0	0	0		

2 法非適用事業  
(ア) 歳入歳出決算  
⑥ 下水道事業

(単位:千円、%)

項	目	事業名	農集													
			浦谷町	美里町	石巻市	塩竈市	気仙沼市	東松島市	女川町	南三陸町	加美町	石巻市	登米市	栗原市	大崎市	
1	(1) 総収益	B+C	84,176	280,952	16,138	12,487	35,783	8,671	33,073	13,469	535	32,362	70,758	79,599	44,868	
	ア 営業収入	B	12,745	92,544	1,662	3,386	7,554	2,182	7,522	6,465	145	16,228	25,880	52,953	41,514	
	(ア) 料 金 取 入		12,736	91,743	1,662	3,386	7,554	2,182	7,522	6,465	145	16,228	25,872	52,938	41,514	
	(イ) 受託工事収益		0	0	0	0	0	0	0	0	0	0	0	0	0	
	(ロ) その他		9	801	0	0	0	0	0	0	0	0	8	15	0	
	イ 営業外収入	C	71,431	188,408	14,476	9,101	28,229	6,489	25,551	7,004	390	16,134	44,878	26,646	3,354	
	(ア) 国庫補助金		0	0	0	0	0	0	0	0	0	0	0	0	0	
	(イ) 都道府県補助金		2,915	0	0	0	0	0	0	0	0	0	0	0	0	
	(ロ) 他会計繰入金		68,516	179,680	14,376	9,101	28,229	6,489	13,607	6,140	390	16,134	44,878	10,756	0	
	(ハ) その他		0	8,728	100	0	0	0	11,944	864	0	0	0	15,890	3,354	
	(2) 総費用	D	56,994	205,153	10,525	11,073	22,085	6,704	17,060	11,560	535	28,769	57,058	79,104	57,435	
	ア 営業費用	E	25,727	112,894	8,070	6,805	16,025	6,807	9,471	8,393	535	26,300	50,613	70,004	50,991	
	(ア) 職員給与費		9	5,217	3,495	0	6,328	3,373	0	0	0	7,662	9,835	0	0	
(イ) 受託工事費		0	0	0	0	0	0	0	0	0	0	0	0	0		
(ロ) その他		25,718	107,677	4,575	6,805	9,697	3,234	9,471	8,393	535	18,638	40,778	70,004	50,991		
イ 営業外費用	F	31,267	92,259	2,455	4,268	6,060	97	7,589	3,167	0	2,468	6,445	9,100	6,444		
(ア) 支払利息		31,267	92,259	2,455	4,268	6,060	97	7,589	3,167	0	2,357	6,445	8,827	6,444		
Ⅰ 地方債利息		31,267	92,259	2,455	4,268	6,060	97	7,589	3,167	0	2,357	6,445	8,827	6,444		
Ⅱ 一時借入金利息		0	0	0	0	0	0	0	0	0	0	0	0	0		
(イ) その他		0	0	0	0	0	0	0	0	0	111	0	273	0		
(3) 収支差引	A-D	G	27,182	75,799	5,613	1,414	13,698	1,967	16,013	1,909	3,594	13,700	495	▲ 12,567		
(1) 資本的収入	H	47,797	111,000	291	14,318	992	41,283	1,048	4,133	0	14,463	89,217	188,497	141,911		
ア 地方債		0	50,000	0	0	0	16,500	0	0	0	13,300	41,700	51,400	79,300		
イ 他会計出資金		0	0	0	0	0	0	0	0	0	0	0	0	0		
ウ 他会計補助金		38,422	57,391	238	0	771	6,412	1,048	2,493	0	0	16,137	0	0		
エ 他会計借入金		0	0	0	0	0	0	0	0	0	0	0	0	0		
オ 固定資産売却代金		0	0	0	0	0	0	0	0	0	0	0	0	0		
カ 国庫補助金		0	0	0	0	0	18,371	0	0	0	0	21,966	115,452	31,50		

2 法非適用事業

(ア) 歳入歳出決算

⑥ 下水道事業

(単位:千円、%)

項	目	事業名	特 地							個 排		合計(a)	対前年度比較		
			大和町	大郷町	大瀬村	色麻町	加美町	登米市	栗原市	色麻町	21年度(b)		増減(a)-(b)	増減率	
1	取 益	(1)総 取 益 B+C A	25,919	28,660	24,010	6,147	23,671	14,137	4,138	4,020	27,072,955	25,346,483	1,726,472	6.8	
		ア 営業 取 益 B	9,244	12,931	12,405	4,271	16,830	5,157	2,140	2,508	14,529,704	14,130,503	399,201	2.8	
		(ア) 料 金 取 入	9,244	12,931	12,405	4,271	16,830	5,154	2,140	2,508	11,806,695	11,459,458	347,237	3.0	
		(イ) 受 託 工 事 取 益	0	0	0	0	0	0	0	0	0	0	0	—	
		(ウ) そ の 他	0	0	0	0	0	3	0	0	2,723,009	2,671,045	51,964	1.9	
		イ 営業 外 取 益 C	16,675	15,729	11,605	1,876	6,841	8,980	1,998	1,512	12,543,251	11,215,980	1,327,271	11.8	
		(ア) 国 庫 補 助 金	0	0	0	0	0	0	0	0	9,137	11,841	▲2,704	▲22.8	
		(イ) 都 道 府 県 補 助 金	0	0	0	0	0	0	0	0	209,596	254,993	▲45,397	▲17.8	
		(ウ) 他 会 計 繰 入 金	16,202	15,468	11,327	1,876	5,477	8,980	1,998	1,512	12,055,553	10,348,054	1,707,499	16.5	
		(エ) そ の 他	473	261	278	0	1,364	0	0	0	268,965	601,092	▲332,127	▲55.3	
2	支 出	(2)総 費 用 E+F D	25,458	27,890	23,580	6,327	20,760	10,816	3,215	3,728	17,520,661	17,965,015	▲444,354	▲2.5	
		ア 営業 費 用 E	23,363	27,434	20,719	5,401	17,975	8,895	2,454	3,147	8,978,719	8,836,014	142,705	1.6	
		(ア) 職 員 給 与 費	5,516	8,034	2,008	0	0	0	0	0	1,266,383	1,288,353	▲21,970	▲1.7	
		(イ) 受 託 工 事 費	0	0	0	0	0	0	0	0	5,176	1,648	3,528	214.1	
		(ウ) そ の 他	17,847	19,400	18,711	5,401	17,975	8,895	2,454	3,147	7,707,160	7,546,013	161,147	2.1	
		イ 営業 外 費 用 F	2,095	456	2,861	926	2,785	1,921	761	581	8,541,942	9,129,001	▲587,059	▲6.4	
		(ア) 支 払 利 息	2,095	456	490	926	2,785	1,921	761	581	8,436,504	9,033,737	▲597,233	▲6.6	
		Ⅰ 地 方 債 利 息	2,095	456	490	926	2,785	1,921	761	581	8,436,286	9,033,292	▲597,011	▲6.6	
		Ⅱ 一 時 借 入 金 利 息	0	0	0	0	0	0	0	0	218	476	▲258	▲54.2	
		(イ) そ の 他	0	0	2,371	0	0	0	0	0	105,438	95,228	10,210	10.7	
3	資 本 的 支 出	(3)取 支 差 引 A-D G	461	770	430	▲180	2,911	3,321	923	292	9,552,294	7,381,468	2,170,826	29.4	
		(1)資 本 的 取 入 H	20,114	10,911	4,005	610	58,033	1,238	531	16,580	21,273,903	34,811,908	▲13,538,005	▲38.9	
		ア 地 方 債	9,000	5,700	2,300	0	25,200	0	0	9,300	11,699,955	21,778,484	▲10,078,529	▲46.3	
		イ 他 会 計 出 資 金	0	0	0	0	0	0	0	0	0	0	0	—	
		ウ 他 会 計 補 助 金	9,973	1,121	0	0	8,909	1,238	531	5,000	3,908,607	5,687,398	▲1,778,791	▲31.3	
		エ 他 会 計 借 入 金	0	0	0	0	0	0	0	0	0	0	0	—	
		オ 固 定 資 産 売 却 代 金	0	0	0	0	0	0	0	0	0	0	0	—	
		カ 国 庫 補 助 金	121	3,370	1,218	0	18,272	0	0	0	4,244,715	6,031,062	▲1,786,347	▲29.6	
		キ 都 道 府 県 補 助 金	0	0	0	0	0	0	0	0	253,802	212,278	41,524	19.6	
		ク 工 事 負 担 金	1,020	720	487	610	5,652	0	0	2,280	954,844	940,679	14,165	1.5	
ケ ソ の 他	0	0	0	0	0	0	0	0	211,980	162,007	49,973	30.8			
4	支 出	(2)資 本 的 支 出 I	20,114	12,358	3,739	0	56,981	4,559	1,769	15,135	30,685,743	43,100,442	▲12,414,699	▲28.8	
		ア 建 設 改 良 費	20,114	11,152	3,739	0	54,482	0	14,407	10,611,430	14,653,548	▲4,042,118	▲27.6		
		うち 職 員 給 与 費	7,832	0	0	0	5,752	0	0	0	585,724	692,613	▲106,889	▲15.4	
		建 設 利 息	0	0	0	0	0	0	0	0	0	0	0	—	
		イ 地 方 債 償 還 金	0	1,206	0	0	2,499	4,559	1,769	728	20,028,562	28,394,078	▲8,365,516	▲29.5	
		ウ 他 会 計 長 期 借 入 金 償 還 金	0	0	0	0	0	0	0	0	0	0	0	—	
		エ 他 会 計 へ の 繰 出 金	0	0	0	0	0	0	0	0	43,054	50,981	▲7,927	▲15.5	
		オ ソ の 他	0	0	0	0	0	0	0	0	2,697	1,835	862	47.0	
		(3)取 支 差 引 H-I K	0	▲1,447	266	610	1,052	▲3,321	▲1,238	1,445	▲9,411,840	▲8,288,534	▲1,123,306	▲13.6	
		5	資 本 的 取 入	3 取 支 再 差 引 G+K L	461	▲677	696	430	3,963	0	▲315	1,737	140,454	▲907,066	1,047,520
4 積 立 金 M	0			0	0	0	0	0	0	0	65,062	6,985	58,077	831.5	
5 前 年 度 からの 繰 越 金 N	1,126			1,915	690	8,584	12,988	0	5,279	2,213	671,197	644,789	26,408	4.1	
うち 地 方 債	0			0	0	0	0	0	0	0	15,600	0	15,600	皆 増	
6 前 年 度 繰 上 充 用 金 O	0			0	0	0	0	0	0	0	0	0	0	—	
7 形 式 取 支 L-M+N-O P	1,587			1,238	1,386	9,014	16,951	0	4,964	3,950	1,620,534	761,454	859,080	112.8	
8 未 取 入 特 定 財 源	0			0	1,414	0	359	0	0	0	1,826,432	1,610,048	216,384	13.4	
内 訳 国 庫 ( 県 ) 支 出 金	0			0	439	0	248	0	0	0	585,313	758,187	▲172,874	▲22.8	
地 方 債	0			0	0	0	0	0	0	0	1,178,600	819,200	359,400	43.9	
そ の 他	0			0	975	0	111	0	0	0	62,519	32,661	29,858	91.4	
6	支 出	9 翌 年 度 に 繰 越 す べ き 財 源 Q	0	712	0	0	5,488	0	0	2,709	820,703	89,242	731,461	819.6	
		10 実 質 取 支 P-Q 黒 字 (▲) 赤 字 (▲)	1,587	526	1,386	9,014	11,463	0	4,964	1,241	799,831	672,212	127,619	19.0	

2 法非適用事業

(ア) 歳入歳出決算

⑦ 駐車場整備事業

(単位:千円、%)

項	目	事業名	駐 車 場				合計(a)	対前年度比較			
			仙台市	石巻市	塩竈市	気仙沼市		21年度(b)	増減(a)-(b)	増減率	
1	取 益	(1)総 取 益 B+C A	324,830	9,619	14,733	22,256	2,865	374,303	546,561	▲172,258	▲31.5
		ア 営業 取 益 B	201,416	9,599	12,034	18,917	2,084	244,050	270,805	▲26,555	▲9.8
		(ア) 料 金 取 入	154,660	9,599	12,034	18,917	2,084	197,294	208,324	▲11,030	▲5.3
		(イ) 受 託 工 事 取 益	0	0	0	0	0	0	0	0	—
		(ウ) そ の 他	46,756	0	0	0	0	46,756	62,281	▲15,525	▲24.9
		イ 営業 外 取 益 C	123,414	20	2,699	3,339	781	130,253	275,956	▲145,703	▲52.8
		(ア) 国 庫 補 助 金	0	0	0	0	0	0	0	0	—
		(イ) 都 道 府 県 補 助 金	0	0	0	0	0	0	0	0	—
		(ウ) 他 会 計 繰 入 金	123,414	0	2,499	3,339	781	130,033	275,180	▲145,147	▲52.7
		(エ) そ の 他	0	20	200	0	220	776	▲556	▲71.6	
2	支 出	(2)総 費 用 E+F D	112,190	8,793	14,733	13,568	2,943	152,227	175,749	▲23,522	▲13.4
		ア 営業 費 用 E	68,450	5,776	10,621	10,229	2,414	97,490	108,780	▲11,290	▲10.4
		(ア) 職 員 給 与 費	0	0	0	0	0	0	0	0	—
		(イ) 受 託 工 事 費	0	0	0	0	0	0	0	0	—
		(ウ) そ の 他	68,450	5,776	10,621	10,229	2,414	97,490	108,780	▲11,290	▲10.4
		イ 営業 外 費 用 F	43,740	3,017	4,112	3,339	529	54,737	66,969	▲12,232	▲18.3
		(ア) 支 払 利 息	43,740	3,017	0	3,339	529	50,625	62,174	▲11,549	▲18.6
		Ⅰ 地 方 債 利 息	43,740	3,017	0	3,339	529	50,625	62,174	▲11,549	▲18.6
		Ⅱ 一 時 借 入 金 利 息	0	0	0	0	0	0	0	0	—
		(イ) そ の 他	0	0	4,112	0	4,112	4,795	▲683	▲14.2	
3	資 本 的 支 出	(3)取 支 差 引 A-D G	212,640	826	0	8,688	▲78	222,076	370,812	▲148,736	▲40.1
		(1)資 本 的 取 入 H	0	14,688	0	11,261	3,806	29,755	27,229	2,526	9.3
		ア 地 方 債	0	0	0	0	0	0	0	0	—
		イ 他 会 計 出 資 金	0	0	0	0	0	0	3,806	▲3,806	皆 減
		ウ 他 会 計 補 助 金	0	14,688	0	11,261	3,806	29,755	23,423	6,332	27.0
		エ 他 会 計 借 入 金	0	0	0	0	0	0	0	0	—
		オ 固 定 資 産 売 却 代 金	0	0	0	0	0	0	0	0	—
		カ 国 庫 補 助 金	0	0	0	0	0	0	0	0	—
		キ 都 道 府 県 補 助 金	0	0	0	0	0	0	0	0	—
		ク 工 事 負 担 金	0	0	0	0	0	0	0	0	—
ケ ソ の 他	0	0	0	0	0	0	0	0	—		
4	支 出	(2)資 本 的 支 出 I	212,640	15,514	0	19,671	3,806	251,631	398,210	▲146,579	▲36.8
		ア 建 設 改 良 費	0	0	0	0	0	0	0	0	—
		うち 職 員 給 与 費	0	0	0	0	0	0	0	0	—
		建 設 利 息	0	0	0	0	0	0	0	0	—
		イ 地 方 債 償 還 金	212,640	15,514	0	19,671	3,806	251,631	398,210	▲146,579	▲36.8
		ウ 他 会 計 長 期 借 入 金 償 還 金	0	0	0						

2 法非適用事業

(ア) 歳入歳出決算

⑧ 介護サービス事業

(単位:千円、%)

項 目	事業名	介護老人保健施設 加菜医療	合計(a)	対前年度比較			
				21年度(b)	増減(a)-(b)	増減率	
1 取 益	(1)総 取 益 B+C	A	545,205	545,205	534,561	10,644	2.0
	ア 営 業 取 益 B		495,534	495,534	501,937	▲ 6,403	▲ 1.3
	(ア) 料 金 取 入		495,534	495,534	501,937	▲ 6,403	▲ 1.3
	(イ) 受 託 工 事 取 益		0	0	0	0	—
	(イ) そ の 他		0	0	0	0	—
	イ 営 業 外 取 益 C		49,671	49,671	32,624	17,047	52.3
	(イ) 国 庫 補 助 金		6,477	6,477	2,104	4,373	207.8
	(イ) 都 道 府 県 補 助 金		0	0	0	0	—
	(イ) 他 会 計 繰 入 金		43,024	43,024	30,335	12,689	41.8
	(イ) そ の 他		170	170	185	▲ 15	▲ 8.1
	(2)総 費 用 B+D		525,110	525,110	485,283	39,827	8.2
	ア 営 業 費 用 E		486,625	486,625	445,145	41,480	9.3
	(ア) 職 員 給 与 費		272,325	272,325	265,940	6,385	2.4
	(イ) 受 託 工 事 費		44,141	44,141	44,517	▲ 376	▲ 0.8
(イ) そ の 他		170,159	170,159	134,688	35,471	26.3	
イ 営 業 外 費 用 F		38,485	38,485	40,138	▲ 1,653	▲ 4.1	
(イ) 支 払 利 息		38,485	38,485	40,138	▲ 1,653	▲ 4.1	
Ⅰ 地 方 債 利 息		38,485	38,485	40,138	▲ 1,653	▲ 4.1	
Ⅱ 一 時 借 入 金 利 息		0	0	0	0	—	
(イ) そ の 他		0	0	0	0	—	
(3)取 支 差 引 A-D	G		20,095	20,095	49,278	▲ 29,183	▲ 59.2
(1)資 本 的 取 入	H		54,795	54,795	53,693	1,102	2.1
ア 地 方 債		0	0	0	0	—	
イ 他 会 計 出 資 金		0	0	0	0	—	
ウ 他 会 計 補 助 金		54,795	54,795	53,693	1,102	2.1	
エ 他 会 計 借 入 金		0	0	0	0	—	
オ 固 定 資 産 売 却 代 金		0	0	0	0	—	
カ 国 庫 補 助 金		0	0	0	0	—	
キ 都 道 府 県 補 助 金		0	0	0	0	—	
ク 工 事 負 担 金		0	0	0	0	—	
ケ ソ の 他		0	0	0	0	—	
(2)資 本 的 支 出	I		85,618	85,618	83,779	1,839	2.2
ア 建 設 改 良 費		3,426	3,426	3,240	186	5.7	
うち 職 員 給 与 費		0	0	0	0	—	
建 設 利 息		0	0	0	0	—	
イ 地 方 債 償 還 金		82,192	82,192	80,539	1,653	2.1	
ウ 他 会 計 長 期 借 入 金 償 還 金		0	0	0	0	—	
エ 他 会 計 へ の 繰 出 金		0	0	0	0	—	
オ そ の 他		0	0	0	0	—	
(3)取 支 差 引 H-I	K		▲ 30,823	▲ 30,823	▲ 30,086	▲ 737	2.4
3 取 支 再 差 引			▲ 10,728	▲ 10,728	19,192	▲ 29,920	▲ 155.9
4 積 立 金			0	0	0	0	—
5 前 年 度 からの 繰 越 金			54,056	54,056	39,439	14,617	37.1
うち 地 方 債			0	0	0	0	—
6 前 年 度 繰 上 充 用 金			0	0	0	0	—
7 形 式 取 支	L		43,328	43,328	58,631	▲ 15,303	▲ 26.1
8 未 取 入 特 定 財 源			0	0	0	0	—
内 訳 国 庫 ( 県 ) 支 出 金			0	0	0	0	—
地 方 債			0	0	0	0	—
そ の 他			0	0	0	0	—
9 翌 年 度 に 繰 越 す べ き 財 源	M		0	0	0	0	—
10 実 質 取 支 L-M			43,328	43,328	58,631	▲ 15,303	▲ 26.1
黒 字			0	0	0	0	—
赤 字 (▲)			0	0	0	0	—

①～⑧法非適用事業合計 (単位:千円、%)

合計(a)	対前年度比較		
	21年度(b)	増減(a)-(b)	増減率
33,618,555	31,459,664	2,158,891	6.9
19,200,622	18,419,284	781,338	4.2
16,020,091	15,472,213	547,878	3.5
3,073	7,916	▲ 4,843	▲ 61.2
3,177,458	2,939,155	238,303	8.1
14,417,933	13,040,380	1,377,553	10.6
60,203	84,638	▲ 24,435	▲ 28.9
211,188	255,983	▲ 44,795	▲ 17.5
13,466,271	11,709,496	1,756,775	15.0
680,271	990,263	▲ 309,992	▲ 31.3
21,979,053	22,438,721	▲ 459,668	▲ 2.0
12,710,734	12,490,996	219,738	1.8
2,298,672	2,321,269	▲ 21,597	▲ 0.9
52,340	54,061	▲ 1,721	▲ 3.2
10,358,722	10,115,666	243,056	2.4
9,268,319	9,947,725	▲ 679,406	▲ 6.8
9,104,554	9,759,494	▲ 654,940	▲ 6.7
9,080,357	9,732,819	▲ 652,462	▲ 6.7
24,197	26,675	▲ 2,478	▲ 9.3
163,765	188,231	▲ 24,466	▲ 13.0
11,639,502	9,020,943	2,618,559	29.0
23,409,386	38,735,742	▲ 15,326,356	▲ 39.6
12,398,155	24,331,284	▲ 11,933,129	▲ 49.0
0	240,914	▲ 240,914	皆減
5,063,528	6,528,881	▲ 1,465,353	▲ 22.4
0	0	0	—
0	0	0	—
4,416,009	6,223,727	▲ 1,807,718	▲ 29.0
285,188	296,487	▲ 11,299	▲ 3.8
954,844	944,799	10,045	1.1
291,662	169,650	122,012	71.9
34,878,151	48,864,339	▲ 13,986,188	▲ 28.6
11,987,430	17,595,599	▲ 5,608,169	▲ 31.9
605,604	710,217	▲ 104,613	▲ 14.7
14,670	7,673	6,997	91.2
22,128,257	30,762,856	▲ 8,634,599	▲ 28.1
265,000	370,000	▲ 105,000	▲ 28.4
486,549	119,721	366,828	306.4
10,915	16,163	▲ 5,248	▲ 32.5
▲ 11,468,765	▲ 10,128,597	▲ 1,340,168	13.2
170,737	▲ 1,107,654	1,278,391	▲ 115.4
108,934	93,008	15,926	17.1
1,222,380	1,492,710	▲ 270,330	▲ 18.1
15,600	0	15,600	皆増
0	0	0	—
2,158,128	1,322,764	835,364	63.2
2,095,667	1,754,767	340,900	19.4
699,746	782,590	▲ 82,844	▲ 10.6
1,330,900	880,700	450,200	51.1
65,021	91,477	▲ 26,456	▲ 28.9
914,813	220,968	693,845	314.0
1,243,315	1,101,796	141,519	12.8
0	0	0	—



3 企業債団体別現在高

(ア) 市町村別

団体名	借入先/事業名	上水道	簡易水道	工業用水道	交通	ガス	病院	
仙台市	政府資金	財政融資	42,803,609			12,263,363	42,322,988	555,900
		郵貯						
		簡保				8,419,369		
	地方公共団体金融機構	32,107,574			57,950,615	15,773,016	104,050	
	その他	4,512,502			54,578,577		844,500	
	小計	79,423,685			133,211,924	58,096,004	1,504,450	
石巻市	政府資金	財政融資					5,292,756	
		郵貯						
		簡保						
	地方公共団体金融機構							
	その他							
小計						5,292,756		
塩竈市	政府資金	財政融資	2,779,482		55,699			
		郵貯						
		簡保						
	地方公共団体金融機構	2,699,657					1,013,615	
	その他	864,711					453,544	
小計	6,343,850			55,699		1,467,159		
気仙沼市	政府資金	財政融資	5,158,471	232,307		551,668	3,297,332	
		郵貯						
		簡保					4,434	
	地方公共団体金融機構	1,342,967	30,407		346,675	14,342		
	その他	148,892				655,280		
小計	6,650,330	262,714		898,343	3,971,388			
白石市	政府資金	財政融資	479,890					
		郵貯						
		簡保						
	地方公共団体金融機構	381,194						
	その他	313,065						
小計	1,174,149							
名取市	政府資金	財政融資	814,028					
		郵貯						
		簡保						
	地方公共団体金融機構	410,798						
	その他	1,496,838						
小計	2,721,664							
角田市	政府資金	財政融資	542,119					
		郵貯						
		簡保						
	地方公共団体金融機構	386,267						
	その他	586,040						
小計	1,514,426							
多賀城市	政府資金	財政融資	1,940,832					
		郵貯						
		簡保						
	地方公共団体金融機構	1,240,502						
	その他	1,267,924						
小計	4,449,258							
岩沼市	政府資金	財政融資	1,163,264					
		郵貯						
		簡保						
	地方公共団体金融機構	1,086,047						
	その他	594,278						
小計	2,843,589							

(単位:千円)

市	場	観光施設	宅地造成	下水道	駐車場整備	介護サービス	その他	合計
4,774,080				71,584,679				174,304,619
				64,294,802				72,714,171
3,614,347				90,857,377	884,733			201,291,712
1,120		972,700		19,326,281	15,275			80,250,955
8,389,547		972,700		246,063,139	900,008			528,561,457
738,037				17,807,192				23,837,985
				10,272,365				10,272,365
142,308				15,102,583	102,173			15,347,064
				9,149,846				9,149,846
880,345				52,331,986	102,173			58,607,260
27,293				8,620,835				11,483,309
				11,423,860				11,423,860
81,600				9,366,841				13,161,713
				6,027,247				7,345,502
108,893				35,438,783				43,414,384
2,060,504				3,359,639				14,659,921
				1,177,627				1,182,061
536,927				2,947,402	170,729			5,389,449
				2,605,556				3,409,728
2,597,431				10,090,224	170,729			24,641,159
				3,232,010				3,711,900
				2,049,991				2,049,991
				3,595,638				3,976,832
				2,977,846				3,290,911
				11,855,485				13,029,634
				7,290,240				8,104,268
				7,007,789				7,007,789
				8,052,923				8,463,721
				5,588,576				7,085,414
				27,939,528				30,661,192
				3,489,440				4,031,559
				2,376,004				2,376,004
				3,747,265				4,133,532
				2,691,274				3,277,314
				12,303,983				13,818,409
				5,432,094				7,372,926
				8,310,122				8,310,122
				6,051,901				7,292,403
				3,100,272				4,368,196
				22,894,389				27,343,647
				2,124,353				3,287,617
				3,283,725				3,283,725
				3,090,557				4,176,604
				1,668,532				2,262,810
				10,167,167				13,010,756

## (ア) 市町村別

団体名	借入先/事業名	上水道	簡易水道	工業用水道	交通	ガス	病院
登米市	政府資金	財政融資	6,795,122				3,371,314
		郵貯					
		簡保	3,669				9,493
	地方公共団体金融機構	4,151,019				1,579,216	
	その他	691,272				410,402	
	小計	11,641,082				5,370,425	
栗原市	政府資金	財政融資	5,723,660	5,489,538			10,022,079
		郵貯					
		簡保		12,999			
	地方公共団体金融機構	2,778,228	719,278			2,909,170	
	その他		433,926			164,775	
	小計	8,501,888	6,655,741			13,096,024	
東松島市	政府資金	財政融資					
		郵貯					
		簡保					
	地方公共団体金融機構						
	その他						
	小計						
大崎市	政府資金	財政融資	5,460,996	1,175,660			5,899,755
		郵貯					
		簡保		215,080			395,965
	地方公共団体金融機構	3,764,341	224,694			668,435	
	その他		15,372			648,270	
	小計	9,225,337	1,630,806			7,612,425	
蔵王町	政府資金	財政融資	1,637,557				12,166
		郵貯					
		簡保					
	地方公共団体金融機構	394,222				530	
	その他	337,240				12,550	
	小計	2,369,019				25,246	
七ヶ宿町	政府資金	財政融資		121,835			
		郵貯					
		簡保					
	地方公共団体金融機構		9,119				
	その他						
	小計		130,954				
大河原町	政府資金	財政融資	788,825				
		郵貯					
		簡保					
	地方公共団体金融機構	710,400					
	その他						
	小計	1,499,225					
村田町	政府資金	財政融資	738,775				
		郵貯					
		簡保					
	地方公共団体金融機構	132,044					
	その他	458,978					
	小計	1,329,797					
柴田町	政府資金	財政融資	1,594,345				
		郵貯					
		簡保					
	地方公共団体金融機構	1,546,204					
	その他						
	小計	3,140,549					

(単位:千円)

市	場	観光施設	宅地造成	下水道	駐車場整備	介護サービス	その他	合計
				16,732,310		790,407		27,689,153
				2,710,535				2,723,697
				11,667,040				17,397,275
			165,400	2,629,600				3,896,674
			165,400	33,739,485		790,407		51,706,799
				14,485,467				35,720,744
				401,295				414,294
				7,412,290				13,818,966
				3,725,662				4,324,363
				26,024,714				54,278,367
				7,183,113				7,183,113
				206,061				206,061
				4,154,439				4,154,439
				366,888				366,888
				11,910,501				11,910,501
			29,729	14,580,163				27,146,303
			14,062	6,438,889				7,063,996
				13,628,971				18,286,441
			17,417	5,490,879				6,171,938
			61,208	40,138,902				58,668,678
				1,459,112				3,108,835
				1,076,124				1,470,876
				1,037,452				1,387,242
				3,572,688				5,966,953
				453,514				575,349
				221,922				231,041
				675,436				806,390
				602,881				1,391,706
				2,021,185				2,021,185
				1,395,643				2,106,043
				1,873,777				1,873,777
				5,893,486				7,392,711
				820,181				1,558,956
				773,589				773,589
				1,119,168				1,251,212
				970,211				1,429,189
				3,683,149				5,012,946
				1,042,913				2,637,258
				3,933,965				3,933,965
				3,465,468				5,011,672
				1,272,262				1,272,262
				9,714,608				12,855,157

## (ア) 市町村別

団体名	借入先/事業名	上水道	簡易水道	工業用水道	交通	ガス	病院
川崎町	政府資金	財政融資	971,569	131,335			715,251
		郵貯					
		簡保					
	地方公共団体金融機構	607,775	40,310			6,577	
	その他					6,570	
小計		1,579,344	171,645			728,398	
丸森町	政府資金	財政融資	1,608,549	78,370			1,518,140
		郵貯					
		簡保					
	地方公共団体金融機構	575,548					
	その他		516,126				
小計		2,700,223	78,370			1,518,140	
亘理町	政府資金	財政融資	1,225,243				
		郵貯					
		簡保					
	地方公共団体金融機構	870,910					
	その他		271,000				
小計		2,367,153					
山元町	政府資金	財政融資	784,854				
		郵貯					
		簡保					
	地方公共団体金融機構	460,981					
	その他		325,448				
小計		1,571,283					
松島町	政府資金	財政融資	176,223				
		郵貯					
		簡保					
	地方公共団体金融機構	43,896					
	その他						
小計		220,119					
七ヶ浜町	政府資金	財政融資	180,898				
		郵貯					
		簡保					
	地方公共団体金融機構	56,814					
	その他						
小計		237,712					
利府町	政府資金	財政融資	1,182,419				
		郵貯					
		簡保					
	地方公共団体金融機構	503,252					
	その他						
小計		1,685,671					
大和町	政府資金	財政融資	782,878				
		郵貯					
		簡保					
	地方公共団体金融機構	363,023					
	その他		256,890				
小計		1,402,791					
大郷町	政府資金	財政融資	419,505				
		郵貯					
		簡保					
	地方公共団体金融機構	309,152					
	その他		23,648				
小計		752,305					

(単位:千円)

市	場	観光施設	宅地造成	下水道	駐車場整備	介護サービス	その他	合計
				1,122,817				2,940,972
				384,139				384,139
				790,012				1,444,674
				505,331				511,901
				2,802,299				5,281,686
			37,408	1,241,717				4,484,184
				275,916				275,916
				964,680				1,540,228
				1,122,281				1,638,407
			37,408	3,604,594				7,938,735
				2,006,079				3,231,322
				3,154,353				3,154,353
				3,920,000				4,790,910
		1,121,300	1,316,900	1,778,700				4,487,900
		1,121,300	1,316,900	10,859,132				15,664,485
				2,996,329				3,781,183
				1,915,049				2,376,030
				1,018,100				1,343,548
				5,929,478				7,500,761
				2,263,414				2,439,637
				587,413				587,413
				1,566,566				1,610,462
				1,643,360				1,643,360
				6,060,753				6,280,872
				1,132,941				1,313,839
				891,165				891,165
				1,091,676				1,148,490
				1,941,761				1,941,761
				5,057,543				5,295,255
				1,746,527				2,928,946
				552,417				552,417
				1,015,149				1,518,401
				415,706				415,706
				3,729,799				5,415,470
				3,024,202				3,807,080
				662,163				662,163
				1,988,461				2,351,484
				925,531				1,182,421
				6,600,357				8,003,148
				1,345,682				1,765,187
				817,769				1,126,921
				141,773				165,421
				2,305,224				3,057,529

## (ア) 市町村別

団体名	借入先/事業名	上水道	簡易水道	工業用水道	交通	ガス	病院	
富谷町	政府資金	財政融資	1,076,501					
		郵貯						
		簡保						
	地方公共団体金融機構	688,158						
	その他							
小計		1,764,659						
大衡村	政府資金	財政融資	198,217					
		郵貯						
		簡保						
	地方公共団体金融機構	142,389						
	その他							
小計		340,606						
色麻町	政府資金	財政融資	171,550					
		郵貯						
		簡保						
	地方公共団体金融機構	71,675						
	その他							
小計		243,225						
加美町	政府資金	財政融資	684,575					
		郵貯						
		簡保	19,377					
	地方公共団体金融機構	588,866						
	その他							
小計		1,292,818						
涌谷町	政府資金	財政融資	472,156				1,591,311	
		郵貯						
		簡保						
	地方公共団体金融機構	238,096				78,868		
	その他					39,900		
小計		710,252				1,710,079		
美里町	政府資金	財政融資	2,266,707				748,317	
		郵貯						
		簡保						
	地方公共団体金融機構	1,828,158				75,674		
	その他					34,422		
小計		4,094,865				858,413		
女川町	政府資金	財政融資	120,000				356,408	
		郵貯						
		簡保						
	地方公共団体金融機構							
	その他							
小計		120,000				356,408		
南三陸町	政府資金	財政融資	1,315,046				41,399	
		郵貯						
		簡保						
	地方公共団体金融機構	1,111,190				35,211		
	その他					174,326		
小計		2,426,236				250,936		
市町村計	政府資金	財政融資	92,057,865	7,229,045		12,319,062	42,874,656	33,422,128
		郵貯						
		簡保	23,046	228,079		8,419,369		409,892
	地方公共団体金融機構	61,591,347	1,023,808		57,950,615	16,119,691	6,485,688	
	その他	12,664,852	449,298		54,578,577		3,444,539	
小計		166,337,110	8,930,230		133,267,623	58,994,347	43,762,247	

(単位:千円)

市	場	観光施設	宅地造成	下水道	駐車場整備	介護サービス	その他	合計
				1,754,588				2,831,089
				227,924				227,924
				792,526				1,480,684
				2,775,038				4,539,697
				1,187,335				1,385,552
				699,131				841,520
				221,162				221,162
				2,107,628				2,448,234
				1,851,310				2,022,860
				1,132,555				1,204,230
				41,420				41,420
				3,025,285				3,268,510
				3,659,669				4,344,244
				577,246				596,623
				2,001,182	7,612			2,597,660
				1,732,328				1,732,328
				7,970,425	7,612			9,270,855
				2,133,339		382,299		4,579,105
				1,375,344				1,375,344
				2,109,651				2,426,615
				56,000				95,900
				5,674,334		382,299		8,476,964
				2,973,614				5,988,638
				1,314,154				1,314,154
				2,383,558				4,287,390
				670,900				705,322
				7,342,226				12,295,504
63,698				1,437,584				1,977,690
				861,381				861,381
38,218				1,696,542				1,734,760
101,916				3,995,507				4,573,831
140,951				907,981				2,405,377
				482,248				482,248
				781,750				1,928,151
				20,200				194,526
140,951				2,192,179				5,010,302
7,804,563		67,137	213,085,264			1,172,706		410,032,426
		14,062	138,027,667					147,122,115
4,413,400			212,619,809	1,165,247				361,369,605
1,120	1,121,300	2,472,417	82,736,714	15,275				157,484,092
12,219,083	1,121,300	2,553,616	646,469,454	1,180,522	1,172,706			1,076,008,238



## (イ) 一部事務組合別

団体名	借入先/事業名		上水道	簡易水道	工業用水道	交通	ガス	病院
白石市外 二町組合	政府資金	財政融資						9,030,848
		郵貯						
		簡保						
	地方公共団体金融機構							1,772,793
	その他							196,029
小計							10,999,670	
黒川地事 行政組合	政府資金	財政融資						3,233,950
		郵貯						
		簡保						
	地方公共団体金融機構							31,746
	その他							6,237
小計							3,271,933	
石巻地水 広域業団	政府資金	財政融資	7,280,431					
		郵貯						
		簡保	14,779					
	地方公共団体金融機構		5,624,601					
	その他							
小計		12,919,811						
加美郡保健 医療福祉行政事務組合	政府資金	財政融資						965,812
		郵貯						
		簡保						923,339
	地方公共団体金融機構							317,113
	その他							34,220
小計							2,240,484	
大河原町外 1市2町保健医療組合	政府資金	財政融資						5,155,732
		郵貯						
		簡保						2,590,266
	地方公共団体金融機構							3,177,291
	その他							99,404
小計							11,022,693	
一部事務組 合計	政府資金	財政融資	7,280,431					18,386,342
		郵貯						
		簡保	14,779					3,513,605
	地方公共団体金融機構		5,624,601					5,298,943
	その他							335,890
小計		12,919,811					27,534,780	
県計	政府資金	財政融資	99,338,296	7,229,045		12,319,062	42,874,656	51,808,470
		郵貯						
		簡保	37,825	228,079		8,419,369		3,923,497
	地方公共団体金融機構		67,215,948	1,023,808		57,950,615	16,119,691	11,784,631
	その他		12,664,852	449,298		54,578,577		3,780,429
合計		179,256,921	8,930,230		133,267,623	58,994,347	71,297,027	

(単位:千円)

市	場	観光施設	宅地造成	下水道	駐車場整備	介護サービス	その他	合計
								9,030,848
								1,772,793
								196,029
								10,999,670
								3,233,950
								31,746
								6,237
								3,271,933
								7,280,431
								14,779
								5,624,601
								12,919,811
						1,342,230		2,308,042
						151,301		1,074,640
						305,927		623,040
								34,220
						1,799,458		4,039,942
								5,155,732
								2,590,266
								3,177,291
								99,404
								11,022,693
						1,342,230		27,009,003
						151,301		3,679,685
						305,927		11,229,471
								335,890
						1,799,458		42,254,049
7,804,563		67,137	213,085,264			2,514,936		437,041,429
		14,062	138,027,667			151,301		150,801,800
4,413,400			212,619,809	1,165,247	305,927			372,599,076
1,120	1,121,300	2,472,417	82,736,714	15,275				157,819,982
12,219,083	1,121,300	2,553,616	646,469,454	1,180,522	2,972,164			1,118,262,287

## 4 企業債事業別借入先別現在高

(単位:千円)

借入先 事業名	企業債 現在高	政 府 資 金			地方公共団 体金融機構	その他	
		計	財政融資	郵 貯			簡 保
上 水 道	179,256,921	99,376,121	99,338,296	0	37,825	67,215,948	12,664,852
簡 易 水 道	8,930,230	7,457,124	7,229,045	0	228,079	1,023,808	449,298
工 業 用 水 道	0	0	0	0	0	0	0
交 通	133,267,623	20,738,431	12,319,062	0	8,419,369	57,950,615	54,578,577
ガ ス	58,994,347	42,874,656	42,874,656	0	0	16,119,691	0
病 院	71,297,027	55,731,967	51,808,470	0	3,923,497	11,784,631	3,780,429
市 場	12,219,083	7,804,563	7,804,563	0	0	4,413,400	1,120
観 光 施 設	1,121,300	0	0	0	0	0	1,121,300
宅 地 造 成	2,553,616	81,199	67,137	0	14,062	0	2,472,417
下 水 道	646,469,454	351,112,931	213,085,264	0	138,027,667	212,619,809	82,736,714
駐 車 場 整 備	1,180,522	0	0	0	0	1,165,247	15,275
介 護 サービス	2,972,164	2,666,237	2,514,936	0	151,301	305,927	0
そ の 他	0	0	0	0	0	0	0
合 計	1,118,262,287	587,843,229	437,041,429	0	150,801,800	372,599,076	157,819,982
構 成 比 (%)	100.0	52.6	39.1	0.0	13.5	33.3	14.1

## 5 他会計繰入金

(ア)市町村別

(単位:千円、%)

市町村名	22年度 一般会計 歳出総額 (A)	他会計からの実繰入額		aのうち基準外繰入金	
		a	歳出中割合 a/(A)*100	b	歳出中割合 b/(A)*100
仙台市	399,388,057	25,816,853	6.46	5,415,985	1.36
石巻市	66,667,490	5,095,570	7.64	1,072,256	1.61
塩竈市	21,591,774	2,165,878	10.03	405,578	1.88
気仙沼市	28,088,688	2,377,710	8.47	404,424	1.44
白石市	14,445,771	1,503,528	10.41	260,915	1.81
名取市	23,329,071	1,740,718	7.46	535,122	2.29
角田市	11,906,953	708,072	5.95	116,829	0.98
多賀城市	19,428,396	1,473,683	7.59	88,953	0.46
岩沼市	15,114,418	782,421	5.18	243,935	1.61
登米市	42,234,587	4,669,436	11.06	1,073,659	2.54
栗原市	44,424,044	3,448,068	7.76	573,544	1.29
東松島市	15,329,360	684,321	4.46	105,515	0.69
大崎市	55,113,145	4,084,816	7.41	175,053	0.32
(市小計)	757,061,754	54,551,074	7.21	10,471,768	1.38

蔵王町	5,437,335	589,402	10.84	109,305	2.01
七ヶ宿町	2,334,418	199,971	8.57	59,681	2.56
大河原町	7,017,963	595,789	8.49	89,740	1.28
村田町	5,467,661	481,248	8.80	50,600	0.93
柴田町	11,715,849	908,361	7.75	103,664	0.88
川崎町	4,676,920	462,673	9.89	0	-
丸森町	7,693,346	665,215	8.65	65,690	0.85
亘理町	9,842,621	617,475	6.27	28,059	0.29
山元町	5,485,716	357,055	6.51	0	-
松島町	5,659,568	420,596	7.43	170,955	3.02
七ヶ浜町	5,467,810	334,592	6.12	8,515	0.16
利府町	9,366,471	119,706	1.28	210	0.00
大和町	8,686,061	786,616	9.06	227,624	2.62
大郷町	3,899,653	303,668	7.79	92,888	2.38
富谷町	10,563,137	388,131	3.67	111,255	1.05
大衡村	4,169,814	229,781	5.51	94,528	2.27
色麻町	3,860,224	594,599	15.40	138,011	3.58
加美町	13,110,574	780,641	5.95	289,393	2.21
涌谷町	6,739,926	692,844	10.28	120,273	1.78
美里町	11,326,181	735,496	6.49	81,199	0.72
女川町	5,873,053	707,682	12.05	294,343	5.01
南三陸町	8,176,670	587,414	7.18	176,962	2.16
(町村小計)	156,570,971	11,558,954	7.38	2,312,895	1.48

県計	913,632,725	66,110,028	7.24	12,784,663	1.40
----	-------------	------------	------	------------	------

## (イ) 事業別

(単位:千円、%)

市町村名	22年度 一般会計 歳出総額 (A)	事業名	法適・法非適 の 区 別	他会計からの実繰入額		aのうち基準外繰入金	
				a	歳出中割合 a/(A)*100	b	歳出中割合 b/(A)*100
仙 台 市	399,388,057	上水道	法適	977,729	0.24	418,030	0.10
		交通(自動車運送)	法適	3,041,279	0.76	2,797,825	0.70
		交通(都市高速)	法適	9,332,280	2.34	860,968	0.22
		ガス	法適	39,810	0.01	0	-
		病院	法適	2,258,693	0.57	78,647	0.02
		市場	法非適	583,189	0.15	277,559	0.07
		宅地造成	法非適	0	-	0	-
		駐車場	法非適	123,414	0.03	123,414	0.03
		公共下水道	法適	8,753,627	2.19	318,418	0.08
		特定環境下水道	法適	123,895	0.03	956	0.00
		農業集落排水	法適	512,765	0.13	473,964	0.12
		特定地域生活排水	法適	56,171	0.01	52,203	0.01
		その他	法適	14,001	0.00	14,001	0.00
		団体計		25,816,853	6.46	5,415,985	1.36
石 巻 市	66,667,490	上水道	法適(企業団)	493,794	0.74	317,128	0.48
		病院	法適	1,857,870	2.79	603,611	0.91
		市場	法非適	107,182	0.16	47,257	0.07
		駐車場	法非適	14,688	0.02	14,688	0.02
		公共下水道	法非適	2,192,227	3.29	28,214	0.04
		特定環境下水道	法非適	207,530	0.31	19,404	0.03
		農業集落排水	法非適	191,531	0.29	25,463	0.04
		漁業集落排水	法非適	14,614	0.02	6,308	0.01
		特定地域生活排水	法非適	16,134	0.02	10,183	0.02
				団体計		5,095,570	7.64
塩 竈 市	21,591,774	上水道	法適	50,393	0.23	0	-
		交通(船舶)	法非適	87,048	0.40	87,048	0.40
		病院	法適	722,181	3.34	179,947	0.83
		市場	法非適	68,096	0.32	29,822	0.14
		駐車場	法非適	2,499	0.01	2,499	0.01
		公共下水道	法非適	1,226,560	5.68	102,826	0.48
		漁業集落排水	法非適	9,101	0.04	3,436	0.02
		団体計		2,165,878	10.03	405,578	1.88
気 仙 沼 市	28,088,688	上水道	法適	66,979	0.24	0	-
		簡易水道	法非適	47,800	0.17	37,031	0.13
		ガス	法適	80,319	0.29	75,471	0.27
		病院	法適	1,142,596	4.07	2,296	0.01
		市場	法非適	324,116	1.15	138,883	0.49
		観光(索道)	法非適	37,800	0.13	37,800	0.13
		観光(その他)	法非適	1,500	0.01	1,500	0.01
		駐車場	法非適	14,600	0.05	14,600	0.05
		公共下水道	法非適	515,000	1.83	51,824	0.18
		特定環境下水道	法非適	94,000	0.33	33,856	0.12
		農業集落排水	法非適	24,000	0.09	9,524	0.03
		漁業集落排水	法非適	29,000	0.10	1,639	0.01
				※特定環境下水道は旧本吉町のみ 団体計		2,377,710	8.47
白 石 市	14,445,771	上水道	法適	2,747	0.02	0	-
		病院	法適(組合)	1,139,710	7.89	252,509	1.75
		市場	法非適	0	-	0	-
		公共下水道	法適	322,957	2.24	7,217	0.05
		農業集落排水	法適	38,114	0.26	1,189	0.01
		団体計		1,503,528	10.41	260,915	1.81
名 取 市	23,329,071	上水道	法適	6,499	0.03	100	0.00
		公共下水道	法適	1,677,878	7.19	507,415	2.18
		農業集落排水	法適	56,341	0.24	27,607	0.12
				団体計		1,740,718	7.46

市町村名	22年度 一般会計 歳出総額 (A)	事業名	法適・法非適 の 区 別	他会計からの実繰入額		aのうち基準外繰入金	
				a	歳出中割合 a/(A)*100	b	歳出中割合 b/(A)*100
角 田 市	11,906,953	上水道	法適	26,435	0.22	0	-
		病院	法適(組合)	195,491	1.64	26,953	0.23
		市場	法非適	0	-	0	-
		介護(訪問看護)	法適(組合)	0	-	0	-
		公共下水	法非適	462,481	3.88	89,876	0.75
		農業集落排水	法非適	23,665	0.20	0	-
		団体計		708,072	5.95	116,829	0.98
多 賀 城 市	19,428,396	上水道	法適	100,984	0.52	0	-
		公共下水	法非適	1,372,699	7.07	88,953	0.46
		団体計		1,473,683	7.59	88,953	0.46
岩 沼 市	15,114,418	上水道	法適	84,750	0.56	53,250	0.35
		特定公共下水	法適	0	-	0	-
		公共下水	法非適	656,262	4.34	190,685	1.26
		農業集落排水	法非適	41,409	0.27	0	-
		団体計		782,421	5.18	243,935	1.61
登 米 市	42,234,587	上水道	法適	310,718	0.74	160,725	0.38
		病院	法適	2,335,045	5.53	489,331	1.16
		宅地造成	法非適	59,661	0.14	59,661	0.14
		介護(老人保健)	法適	549	0.00	0	-
		公共下水	法非適	687,074	1.63	185,463	0.44
		特定環境下水道	法非適	672,500	1.59	54,025	0.13
		農業集落排水	法非適	532,656	1.26	69,001	0.16
		特定地域生活排水	法非適	61,015	0.14	51,715	0.12
		個別排水	法非適	10,218	0.02	3,738	0.01
		団体計		4,669,436	11.06	1,073,659	2.54
栗 原 市	44,424,044	上水道	法適	63,945	0.14	0	-
		簡易水道	法非適	553,253	1.25	50,909	0.11
		病院	法適	1,689,235	3.80	57,843	0.13
		公共下水	法非適	300,329	0.68	81,686	0.18
		特定環境下水道	法非適	742,234	1.67	368,635	0.83
		農業集落排水	法非適	85,787	0.19	11,931	0.03
		特定地域生活排水	法非適	10,756	0.02	2,540	0.01
		個別排水	法非適	2,529	0.01	0	-
		団体計		3,448,068	7.76	573,544	1.29
東 松 島 市	15,329,360	上水道	法適(企業団)	53,767	0.35	18,686	0.12
		公共下水	法非適	514,527	3.36	64,503	0.42
		農業集落排水	法非適	103,126	0.67	9,425	0.06
		漁業集落排水	法非適	12,901	0.08	12,901	0.08
		団体計		684,321	4.46	105,515	0.69
大 崎 市	55,113,145	上水道	法適	70,348	0.13	54,839	0.10
		簡易水道	法非適	171,923	0.31	34,099	0.06
		病院	法適	2,050,527	3.72	86,115	0.16
		宅地造成	法非適	0	-	0	-
		公共下水	法非適	1,185,007	2.15	0	-
		特定環境下水道	法非適	366,593	0.67	0	-
		農業集落排水	法非適	240,418	0.44	0	-
		特定地域生活排水	法非適	0	-	0	-
				団体計		4,084,816	7.41
蔵 王 町	5,437,335	上水道	法適	146,100	2.69	20,410	0.38
		病院	法適	134,136	2.47	33,890	0.62
		病院	法適(組合)	105,164	1.93	23,300	0.43
		特定環境下水道	法非適	204,002	3.75	31,705	0.58
		団体計		589,402	10.84	109,305	2.01

市町村名	22年度 一般会計 歳出総額 (A)	事業名	法適・法非適 の 区 別	他会計からの実繰入額		aのうち基準外繰入金	
				a	歳出中割合 a/(A)*100	b	歳出中割合 b/(A)*100
七ヶ宿町	2,334,418	簡易水道	法非適	12,300	0.53	5,098	0.22
		病院	法適(組合)	69,671	2.98	15,436	0.66
		特定環境下水道	法非適	118,000	5.05	39,147	1.68
		団体計		199,971	8.57	59,681	2.56
大河原町	7,017,963	上水道	法適	0	-	0	-
		病院	法適(組合)	447,501	6.38	87,951	1.25
		市場	法非適	0	-	0	-
		介護(訪問看護)	法適(組合)	1,807	0.03	1,789	0.03
		公共下水	法非適	146,481	2.09	0	-
団体計		595,789	8.49	89,740	1.28		
村田町	5,467,661	上水道	法適	138,469	2.53	600	0.01
		工業用水道	法適	0	-	0	-
		病院	法適(組合)	171,432	3.14	19,109	0.35
		介護(訪問看護)	法適(組合)	17,288	0.32	17,165	0.31
		公共下水	法非適	130,260	2.38	0	-
		農業集落排水	法非適	23,799	0.44	13,726	0.25
団体計		481,248	8.80	50,600	0.93		
柴田町	11,715,849	上水道	法適	0	-	0	-
		病院	法適(組合)	323,041	2.76	49,091	0.42
		介護(訪問看護)	法適(組合)	3,521	0.03	3,496	0.03
		公共下水	法非適	581,799	4.97	51,077	0.44
団体計		908,361	7.75	103,664	0.88		
川崎町	4,676,920	上水道	法適	25,930	0.55	0	-
		簡易水道	法非適	5,615	0.12	0	-
		病院	法適	187,478	4.01	0	-
		観光(その他)	法非適	0	-	0	-
		公共下水	法非適	243,650	5.21	0	-
団体計		462,673	9.89	0	-		
丸森町	7,693,346	上水道	法適	56,501	0.73	6,286	0.08
		簡易水道	法非適	9,524	0.12	3,061	0.04
		病院	法適	288,000	3.74	28,000	0.36
		宅地造成	法非適	24,915	0.32	24,915	0.32
		公共下水	法非適	229,100	2.98	3,428	0.04
		農業集落排水	法非適	57,175	0.74	0	-
団体計		665,215	8.65	65,690	0.85		
亘理町	9,842,621	上水道	法適	22,487	0.23	0	-
		観光(休養宿泊)	法非適	0	-	0	-
		宅地造成	法非適	17,406	0.18	17,406	0.18
		公共下水	法非適	577,582	5.87	10,653	0.11
団体計		617,475	6.27	28,059	0.29		
山元町	5,485,716	上水道	法適	6,991	0.13	0	-
		特定環境下水道	法適	258,992	4.72	0	-
		農業集落排水	法適	91,072	1.66	0	-
		団体計		357,055	6.51	0	-
松島町	5,659,568	上水道	法適	986	0.02	0	-
		観光(その他)	法非適	0	-	0	-
		公共下水	法非適	419,610	7.41	170,955	3.02
団体計		420,596	7.43	170,955	3.02		
七ヶ浜町	5,467,810	上水道	法適	126,102	2.31	0	-
		公共下水	法非適	208,490	3.81	8,515	0.16
		団体計		334,592	6.12	8,515	0.16
利府町	9,366,471	上水道	法適	1,068	0.01	0	-
		公共下水	法非適	118,638	1.27	210	0.00
		団体計		119,706	1.28	210	0.00

市町村名	22年度 一般会計 歳出総額 (A)	事業名	法適・法非適 の 区 別	他会計からの実繰入額		aのうち基準外繰入金	
				a	歳出中割合 a/(A)*100	b	歳出中割合 b/(A)*100
大和町	8,686,061	上水道	法適	162,001	1.87	78,607	0.90
		病院	法適(組合)	246,523	2.84	116,426	1.34
		介護(訪問看護)	法適(組合)	0	-	0	-
		公共下水道	法非適	333,416	3.84	8,661	0.10
		農業集落排水	法非適	18,501	0.21	0	-
		特定地域生活排水	法非適	26,175	0.30	23,930	0.28
		団体計		786,616	9.06	227,624	2.62
大郷町	3,899,653	上水道	法適	14,343	0.37	7	0.00
		病院	法適(組合)	61,631	1.58	29,107	0.75
		介護(訪問看護)	法適(組合)	0	-	0	-
		特定環境下水道	法非適	166,230	4.26	40,094	1.03
		農業集落排水	法非適	44,875	1.15	15,656	0.40
		特定地域生活排水	法非適	16,589	0.43	8,024	0.21
		団体計		303,668	7.79	92,888	2.38
富谷町	10,563,137	上水道	法適	113,414	1.07	31,855	0.30
		病院	法適(組合)	42,731	0.40	20,181	0.19
		介護(訪問看護)	法適(組合)	0	-	0	-
		公共下水道	法非適	231,986	2.20	59,219	0.56
		団体計		388,131	3.67	111,255	1.05
大衡村	4,169,814	上水道	法適	5,939	0.14	1,919	0.05
		病院	法適(組合)	59,987	1.44	28,330	0.68
		介護(訪問看護)	法適(組合)	0	-	0	-
		特定環境下水道	法非適	152,528	3.66	53,508	1.28
		特定地域生活排水	法非適	11,327	0.27	10,771	0.26
		団体計		229,781	5.51	94,528	2.27
色麻町	3,860,224	上水道	法適	0	-	0	-
		病院	法適(組合)	308,459	7.99	36,213	0.94
		介護(老人保健)	法非適(組合)	52,925	1.37	52,925	1.37
		特定環境下水道	法非適	178,462	4.62	28,604	0.74
		農業集落排水	法非適	46,365	1.20	14,116	0.37
		個別排水	法非適	6,512	0.17	5,203	0.13
		特定地域生活排水	法非適	1,876	0.05	950	0.02
		団体計		594,599	15.40	138,011	3.58
加美町	13,110,574	上水道	法適	0	-	0	-
		病院	法適(組合)	72,631	0.55	48,893	0.37
		宅地造成	法非適	138,589	1.06	138,589	0.37
		駐車場	法非適	4,587	0.03	4,587	1.06
		介護(老人保健)	法非適(組合)	44,894	0.34	44,894	0.03
		公共下水道	法非適	301,221	2.30	40,872	0.31
		特定環境下水道	法非適	203,943	1.56	0	-
		簡易排水	法非適	390	0.00	390	0.00
		特定地域生活排水	法非適	14,386	0.11	11,168	0.09
		団体計		780,641	5.95	289,393	2.21
涌谷町	6,739,926	上水道	法適	3,900	0.06	0	-
		病院	法適	293,701	4.36	58,833	0.87
		宅地造成	法非適	0	-	0	-
		介護(老人保健)	法適	31,047	0.46	1,047	0.02
		介護(訪問看護)	法適	0	-	0	-
		公共下水道	法非適	257,258	3.82	27,807	0.41
		農業集落排水	法非適	106,938	1.59	32,586	0.48
団体計		692,844	10.28	120,273	1.78		
美里町	11,326,181	上水道	法適	51,637	0.46	28,133	0.25
		病院	法適	221,831	1.96	301	0.00
		公共下水道	法非適	224,957	1.99	15,540	0.14
		農業集落排水	法非適	237,071	2.09	37,225	0.33
		団体計		735,496	6.49	81,199	0.72



市町村名	22年度 一般会計 歳出総額 (A)	事業名	法適・法非適 の 区別	他会計からの実繰入額		aのうち基準外繰入金	
				a	歳出中割合 a/(A)*100	b	歳出中割合 b/(A)*100
女川町	5,873,053	上水道	法適	256	0.00	0	-
		簡易水道	法非適	20,200	0.34	20,200	0.34
		病院	法適	424,494	7.23	189,544	3.23
		市場	法非適	21,994	0.37	7,540	0.13
		公共下水道	法非適	226,083	3.85	77,041	1.31
		漁業集落排水	法非適	14,655	0.25	18	0.00
		団体計			707,682	12.05	294,343
南三陸町	8,176,670	上水道	法適	15,725	0.19	7,000	0.09
		病院	法適	396,899	4.85	90,431	1.11
		市場	法非適	15,921	0.19	4,733	0.06
		介護(訪問看護)	法適	0	-	0	-
		公共下水道	法非適	90,142	1.10	44,245	0.54
		特定環境下水道	法非適	60,094	0.73	27,443	0.34
		漁業集落排水	法非適	8,633	0.11	3,110	0.04
団体計			587,414	7.18	176,962	2.16	
県計	913,632,725	-	-	66,110,028	7.24	12,784,663	1.40
市計	757,061,754	-	-	54,551,074	7.21	10,471,768	1.38
町村計	156,570,971	-	-	11,558,954	7.38	2,312,895	1.48

#### IV 主な経営指標

##### 1 水道事業

##### (1) 主な経営指標

団体名	経常収支比率	営業収支比率	償還元金対減価償却費比率	供給単価	給水原価	職員1人当り給水収益	配水管100m当り給水人口	使用料(口径13mm)	
								家庭用10㎡	家庭用20㎡
単位	%	%	%	円	円	千円	人	円	円
仙台市	106.0	110.4	74.7	208.14	213.59	65,856	28.3	1,449	3,391
塩竈市	114.0	129.2	132.6	218.26	203.22	32,422	18.8	1,606	3,444
気仙沼市	126.9	140.3	66.9	217.72	176.95	31,300	11.6	1,669	3,129
白石市	107.3	109.9	54.4	254.86	247.69	73,092	10.9	1,942	3,990
名取市	114.1	114.2	104.2	262.92	248.00	108,004	17.6	1,837	3,307
角田市	105.1	108.7	84.8	272.30	263.81	81,032	10.6	1,990	4,770
多賀城市	114.4	116.2	126.2	293.19	281.65	65,056	25.6	1,911	4,116
岩沼市	114.9	115.3	116.0	234.00	223.65	113,170	16.1	1,816	3,234
登米市	119.0	138.7	68.2	258.73	226.51	78,176	6.1	2,660	5,110
栗原市	95.9	108.2	57.5	242.90	268.70	57,836	7.5	2,500	4,600
大崎市	110.2	116.6	42.0	257.81	249.42	72,518	11.4	1,978	3,798
蔵王町	114.6	113.7	98.9	246.59	264.57	72,157	4.7	2,520	4,095
大河原町	116.5	125.5	54.8	232.03	211.66	71,255	14.8	1,848	4,263
村田町	108.9	87.9	93.0	292.04	369.82	55,751	6.8	2,205	4,830
柴田町	102.7	110.1	67.8	257.82	261.95	102,253	13.0	2,089	3,454
川崎町	103.4	118.7	72.3	253.34	278.71	62,713	6.5	2,310	4,252
丸森町	110.3	123.8	142.9	290.62	297.68	63,263	6.5	2,160	4,780
亘理町	110.4	118.1	129.7	230.07	220.06	110,240	13.4	1,942	4,252
山元町	112.0	124.5	118.6	269.22	249.74	96,610	7.8	2,625	5,198
松島町	114.8	115.9	16.1	302.91	269.05	99,366	11.5	2,310	4,410
七ヶ浜町	110.8	93.9	11.5	245.59	300.50	83,068	17.0	1,890	4,200
利府町	115.0	118.2	37.6	244.75	224.24	151,379	14.4	1,890	4,095
大和町	111.8	95.8	49.2	235.58	286.23	150,331	10.3	2,362	4,567
大郷町	96.0	96.3	90.1	280.81	318.96	96,313	5.5	2,415	5,040
富谷町	104.3	89.6	60.3	197.12	236.10	135,573	15.7	1,407	3,192
大衡村	112.9	108.3	54.9	295.78	287.17	81,877	4.6	2,310	5,145
色麻町	126.8	141.4	59.6	201.44	160.83	30,705	6.1	1,995	3,985
加美町	103.7	109.0	40.5	204.36	202.76	118,223	8.1	2,055	4,005
涌谷町	106.2	111.6	38.6	284.97	271.80	77,965	8.6	2,865	5,060
美里町	106.5	116.5	70.8	243.84	252.91	94,993	11.9	2,010	4,320
女川町	102.9	104.6	0.0	(注)3	(注)3	17,311	9.7	1,200	2,360
南三陸町	109.5	131.4	80.8	215.98	199.60	70,070	8.4	1,785	3,885
石巻地方広域水道企業団	115.8	122.1	37.1	219.61	204.11	42,521	12.1	1,291	3,549
県平均	109.3	114.0	69.3	226.44	224.70	63,494	15.1	2,026	4,116

(注)1 石巻地方広域水道企業団構成団体:石巻市、東松島市

2 上水道事業と併せて法適用簡易水道事業を実施している団体にあつては、両事業合算した数値である。

3 供給単価及び給水原価は、東日本大震災の影響により算出できない女川町の数値を除いている。

##### 経営指標の算出方法

(1) 経常収支比率(%) = 経常収益 ÷ 経常費用 × 100

(2) 営業収支比率(%) = (営業収益 - 受託工事収益) ÷ (営業費用 - 受託工事費用) × 100

(3) 償還元金対減価償却費比率(%) = 建設改良のための企業債償還金 ÷ 当年度減価償却費

(4) 供給単価(円) = 給水収益 ÷ 年間総有収水量

(5) 給水原価(円) = (経常費用 - (受託工事費 + 材料及び不用品売却原価 + 附帯事業費)) ÷ 年間総有収水量

(6) 職員1人当り給水収益(千円) = 給水収益 ÷ 損益勘定所属職員

(7) 配水管100m当り給水人口(人) = 給水人口 ÷ 配水管延長(導水管、送水管含む)

(2) 経営指標の推移(県平均値)

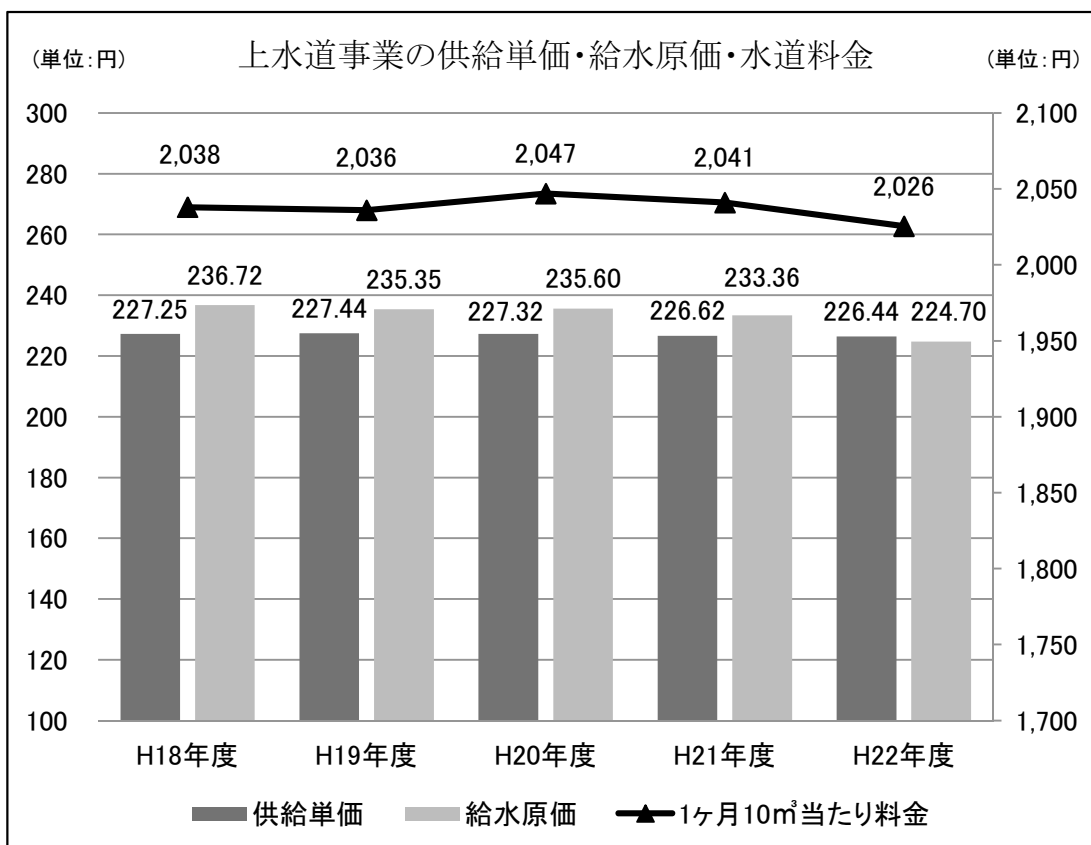

(注) 供給単価及び給水原価は、東日本大震災の影響により算出できない女川町の数値を除いている。

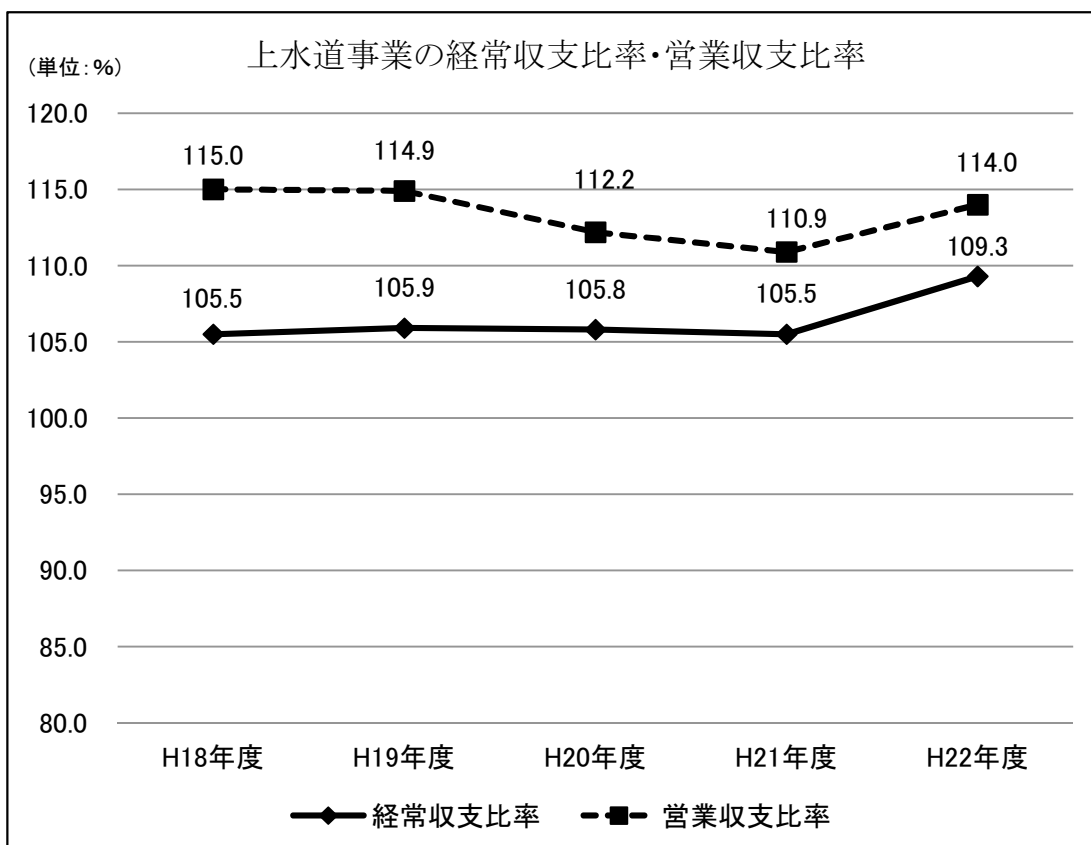

### (3) 経営指標比較（平均値を100とした場合の割合）

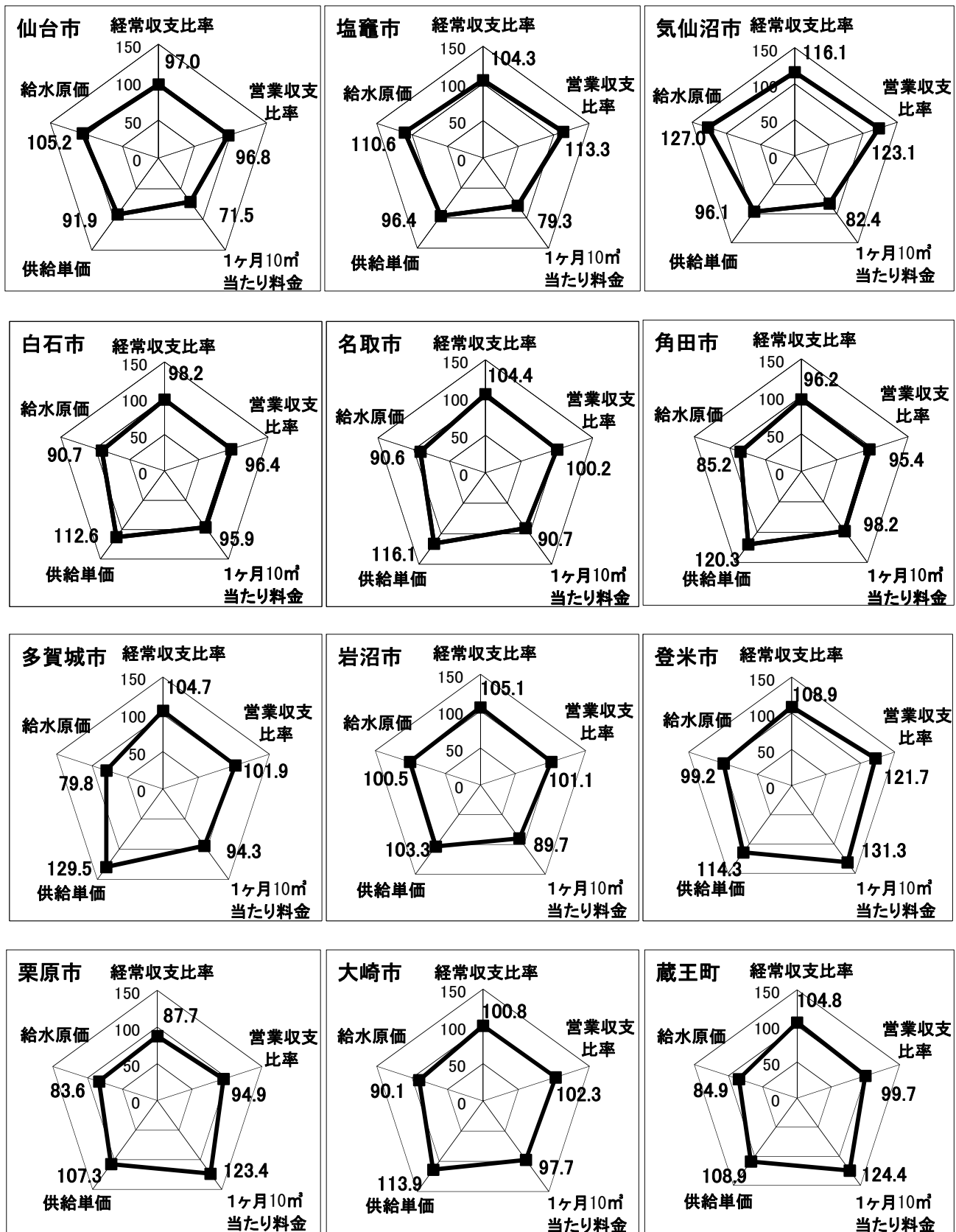

※全団体の平均値を100としている。

各団体の経営指標数値が平均値を上回っている場合（給水原価については下回っている場合）に100を超える。

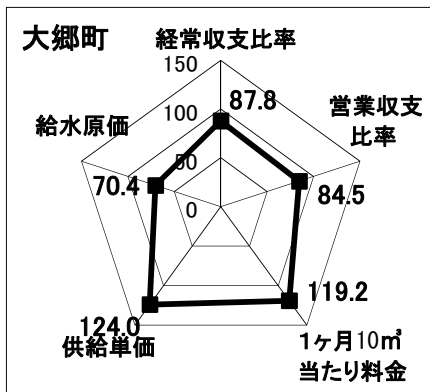
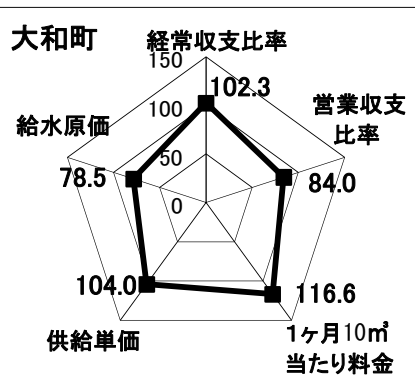
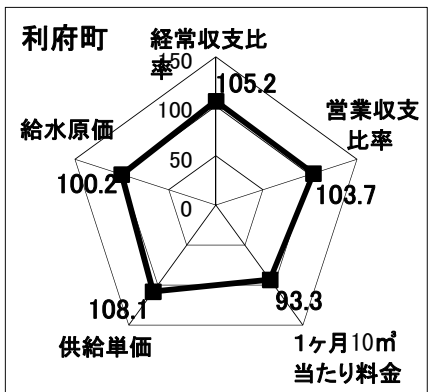
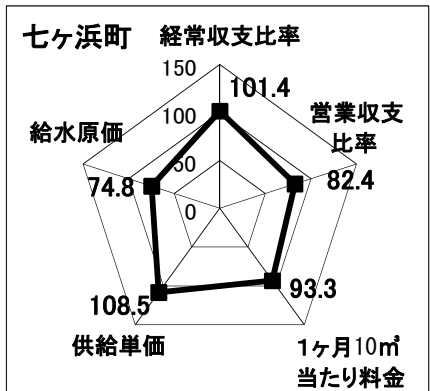
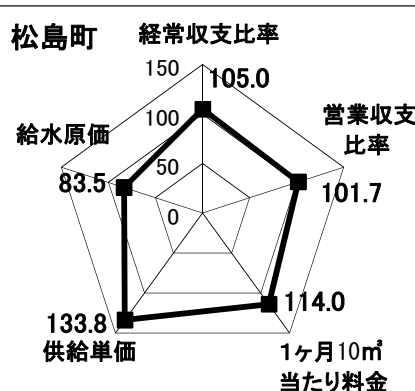
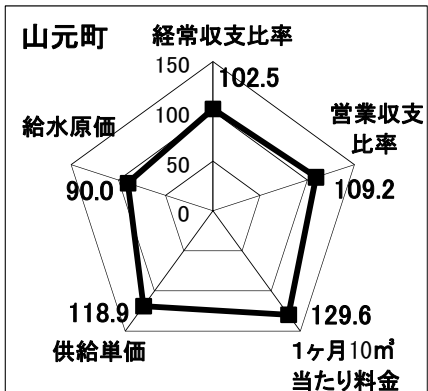
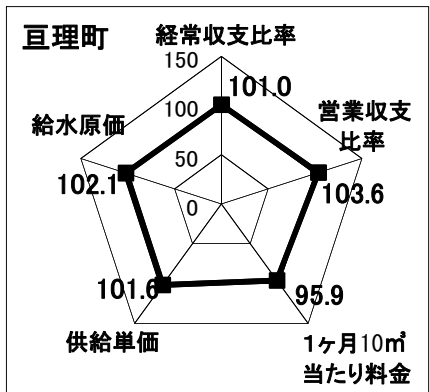
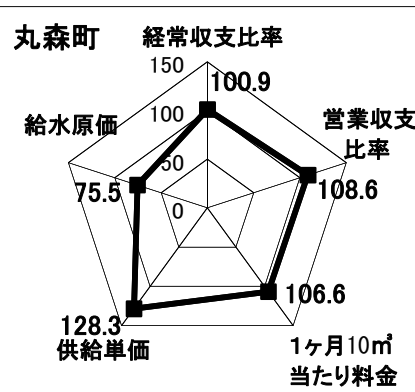
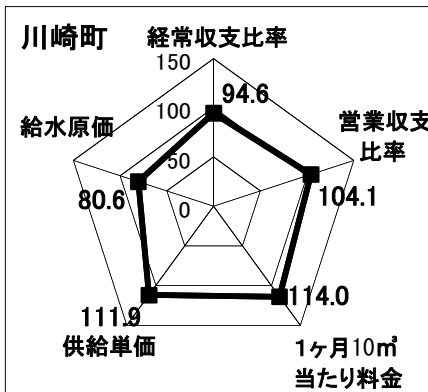
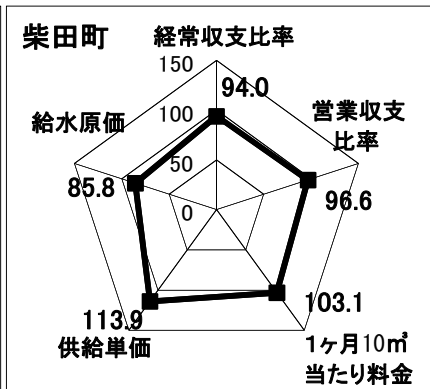
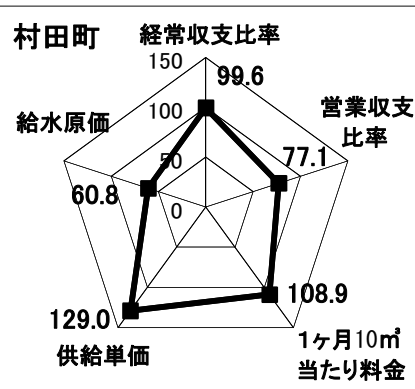
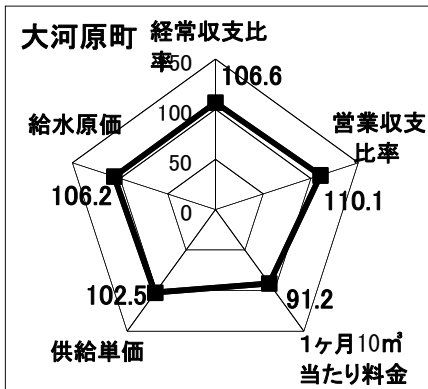

※全団体の平均値を100としている。  
 各団体の経営指標数値が平均値を上回っている場合（給水原価については下回っている場合）に100を超える。

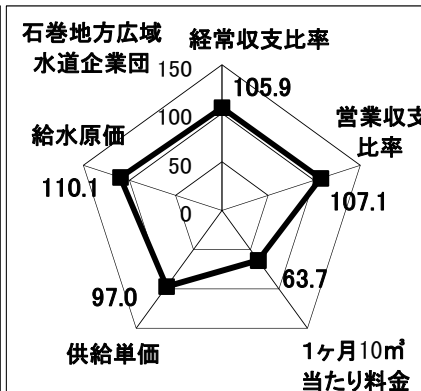
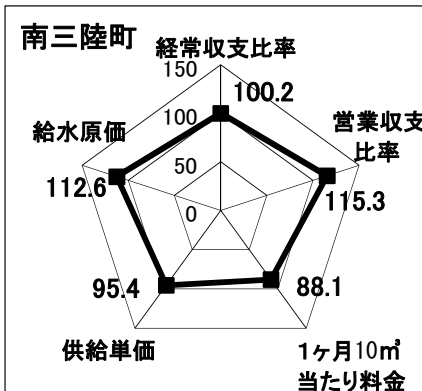
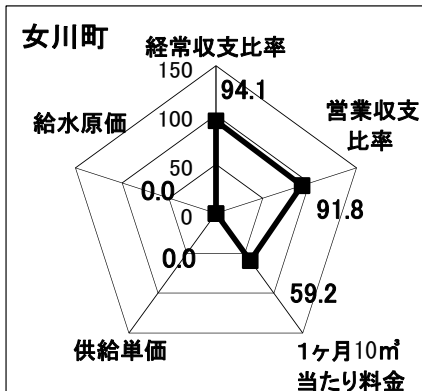
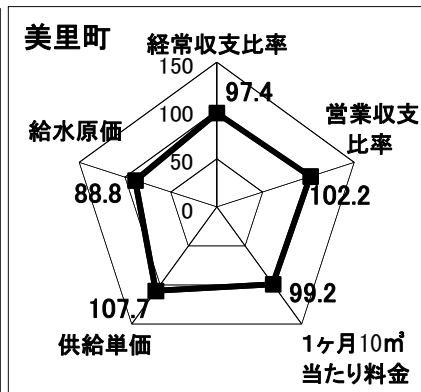
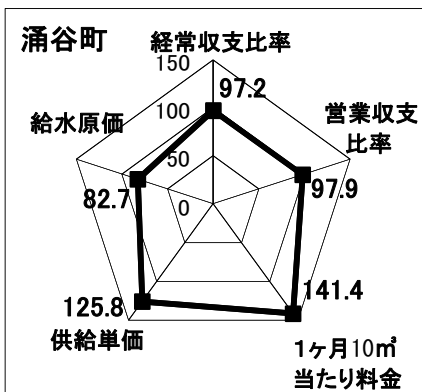
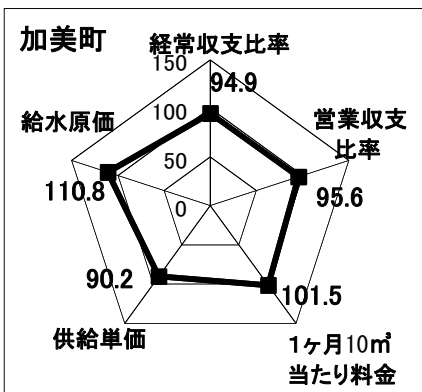
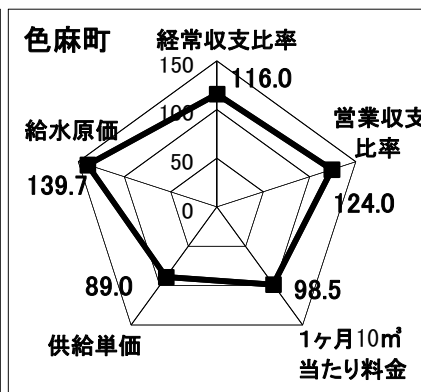
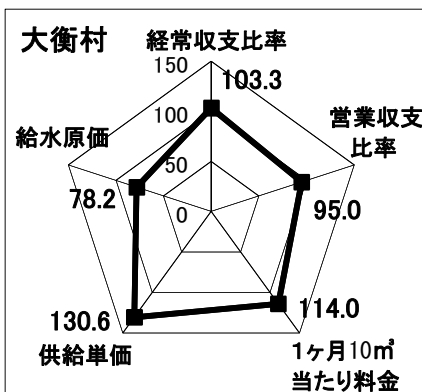
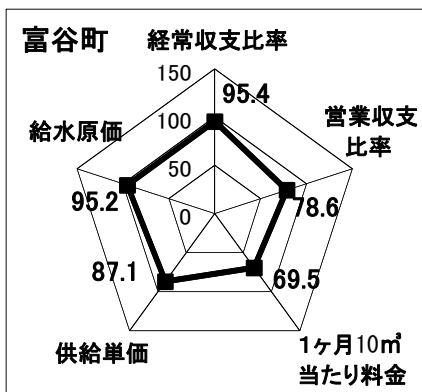

※全団体の平均値を100としている。

各団体の経営指標数値が平均値を上回っている場合（給水原価については下回っている場合）に100を超える。

※供給単価及び給水原価は、東日本大震災の影響により算出できない女川町の数値を除いている。

## 2 下水道事業

### (1) 主な経営指標

#### (ア) 公共下水道

	供用開始	普及率	水洗化率	有収率	使用料単価	汚水処理原価	経費回収率	1ヶ月20 <sup>3</sup> あたり一般家庭用使用料
単位	年度	%	%	%	円/m <sup>3</sup>	円/m <sup>3</sup>	%	円
仙台市(注)1	S39	97.4	99.3	83.3	150.88	136.14	110.8	1,830
石巻市	S56	49.8	73.7	93.5	190.35	249.50	76.3	3,412
塩竈市	S53	98.7	98.0	86.8	210.62	229.76	91.7	4,095
気仙沼市	S58	18.9	76.3	82.7	158.19	198.98	79.5	2,919
白石市(注)1	S63	64.3	89.0	92.2	165.12	160.93	102.6	3,045
名取市(注)1	S59	87.7	97.7	93.1	173.24	170.52	101.6	3,150
角田市	H1	49.7	75.6	110.6	167.85	298.83	56.2	2,830
多賀城市	S53	99.7	96.9	89.3	130.73	148.64	88.0	1,942
岩沼市	S59	86.1	97.5	87.5	156.20	199.04	78.5	2,814
登米市	H5	19.7	71.0	91.0	162.49	298.53	54.4	3,000
栗原市	H12	13.7	59.0	84.9	200.37	367.63	54.5	3,880
東松島市	H5	64.3	75.1	105.2	170.77	238.14	71.7	3,150
大崎市	S59	32.1	73.1	77.9	211.38	257.15	82.2	3,570
大河原町	S60	93.2	93.3	123.1	173.10	260.19	66.5	2,940
村田町	H1	62.2	88.6	102.1	205.58	242.79	84.7	3,655
柴田町	S59	74.5	90.1	85.2	191.05	231.43	82.6	3,150
川崎町	S60	69.0	91.7	90.3	182.25	205.53	88.7	3,297
丸森町	H3	28.9	81.7	98.9	177.49	221.27	80.2	3,310
亘理町	H2	64.2	78.8	97.3	190.31	241.46	78.8	3,412
松島町	H2	66.6	91.6	93.8	152.65	258.40	59.1	3,000
七ヶ浜町	S54	99.8	94.0	87.4	130.97	159.93	81.9	2,410
利府町	S54	95.2	97.3	95.5	130.62	156.29	83.6	1,522
大和町	H4	83.4	84.2	85.3	123.90	174.06	71.2	2,153
富谷町	S63	95.9	99.7	84.2	124.77	106.47	117.2	2,310
加美町	H4	39.6	73.9	95.4	174.16	200.30	87.0	3,150
涌谷町	H10	35.1	57.5	88.3	166.74	275.32	60.6	2,780
美里町	H6	33.0	72.7	87.6	200.07	383.77	52.1	3,570
女川町	H16	(注)2	(注)2	100.0	186.64	187.79	99.4	3,360
南三陸町	H16	7.6	73.5	96.9	246.52	703.31	35.1	3,990
県平均		74.8	94.3	85.9	157.67	163.49	96.4	3,022
県平均(仙台市除く)		56.3	87.2	90.5	168.48	207.13	81.3	3,065

(注) 1 仙台市、白石市及び名取市は地方公営企業法適用事業である。

2 女川町の普及率及び水洗化率は、東日本大震災の影響により算出できない。

#### (イ) 特定公共下水道

	供用開始	普及率	水洗化率	有収率	使用料単価	汚水処理原価	経費回収率	1ヶ月20 <sup>3</sup> あたり一般家庭用使用料
単位	年度	%	%	%	円/m <sup>3</sup>	円/m <sup>3</sup>	%	円
岩沼市(注)	S43	0.0	-	100.0	2.48	1.49	166.7	

(注) 岩沼市は地方公営企業法適用事業である。

## (ウ) 特定環境保全公共下水道

	供用開始	普及率	水洗化率	有収率	使用料 単価	汚水処理 原価	経費 回収率	1ヶ月20㎡ あたり一般 家庭用使用料
単位	年度	%	%	%	円/㎡	円/㎡	%	円
仙台市(注)	S63	0.4	90.2	89.9	294.83	343.28	85.9	1,830
石巻市	H14	5.3	56.2	97.3	171.44	171.65	99.9	2,940
気仙沼市	H14	2.2	47.7	88.3	211.52	637.10	33.2	3,780
登米市	H9	18.8	70.0	83.9	160.41	210.56	76.2	3,000
栗原市	H9	27.3	63.9	96.3	203.30	528.91	38.4	3,880
大崎市	H4	5.4	65.6	94.6	210.95	256.78	82.2	3,570
蔵王町	S63	51.8	79.8	95.0	159.14	231.51	68.7	2,782
七ヶ宿町	H2	89.3	87.8	78.3	139.13	321.03	43.3	2,575
山元町(注)	H5	43.6	86.8	76.9	173.23	454.50	38.1	3,486
大郷町	H6	41.5	71.9	86.4	122.05	261.86	46.6	2,152
大衡村	H4	51.0	89.9	84.1	123.25	219.16	56.2	2,150
色麻町	H11	48.2	62.7	100.0	142.22	236.87	60.0	2,722
加美町	H3	27.3	68.1	83.4	164.04	258.72	63.4	3,150
南三陸町	H13	6.1	70.4	107.5	238.17	839.58	28.4	3,990
県平均		5.6	70.0	89.0	187.27	325.24	57.6	3,001
県平均(仙台市除く)		14.0	69.1	88.8	171.58	322.61	53.2	3,091

(注)仙台市及び山元町は地方公営企業法適用事業である。

## (エ) 農業集落排水施設

	供用開始	普及率	水洗化率	有収率	使用料 単価	汚水処理 原価	経費 回収率	1ヶ月20㎡ あたり一般 家庭用使用料
単位	年度	%	%	%	円/㎡	円/㎡	%	円
仙台市(注)	H3	0.7	95.0	77.9	116.87	988.15	11.8	1,830
石巻市	H3	5.4	76.2	92.7	161.04	314.67	51.2	3,097
気仙沼市	H12	0.9	83.9	81.0	150.11	410.54	36.6	2,929
白石市(注)	H9	5.7	53.0	96.3	155.67	689.97	22.6	3,045
名取市(注)	H7	1.5	93.0	93.4	164.15	519.91	31.6	3,150
角田市	H9	5.4	74.6	99.3	150.54	630.08	23.9	2,830
岩沼市	H8	3.0	94.8	96.2	147.91	551.41	26.8	2,814
登米市	S62	24.6	76.6	92.2	157.54	272.41	57.8	3,000
栗原市	H6	5.8	66.9	92.0	190.13	509.30	37.3	3,880
東松島市	H5	7.0	90.7	93.6	172.49	217.97	79.1	3,150
大崎市	H8	12.4	52.9	98.6	205.40	580.93	35.4	3,570
村田町	H8	3.3	98.8	81.3	193.59	647.16	29.9	3,655
丸森町	H3	12.7	96.1	95.7	172.70	180.68	95.6	3,310
山元町(注)	S60	17.2	98.4	92.4	175.14	766.23	22.9	3,486
大和町	H18	3.9	79.9	73.9	116.73	546.87	21.3	2,153
大郷町	H12	10.1	71.6	98.0	119.23	364.19	32.7	2,152
色麻町	H9	12.7	79.5	100.0	141.23	371.01	38.1	2,722
涌谷町	H13	14.9	42.7	100.0	152.63	692.11	22.1	2,780
美里町	H7	33.8	74.2	100.0	199.53	429.23	46.5	3,570
県平均		4.6	73.3	92.3	166.83	485.45	34.4	3,006
県平均(仙台市除く)		10.8	70.8	94.8	174.74	439.70	39.7	3,072

(注)仙台市、白石市、名取市及び山元町は地方公営企業法適用事業である。



## (オ) 漁業集落排水施設

	供用開始	普及率	水洗化率	有収率	使用料単価	汚水処理原価	経費回収率	1ヶ月20㎡あたり一般家庭用使用料
単位	年度	%	%	%	円/㎡	円/㎡	%	円
石巻市	H16	0.1	93.6	100.0	176.62	863.23	20.5	3,412
塩竈市	H10	0.5	94.4	93.5	177.22	559.93	31.7	3,150
気仙沼市	H12	0.9	78.8	92.3	154.86	190.28	81.4	2,919
東松島市	S60	0.3	97.7	83.3	172.71	530.63	32.5	3,150
女川町	H15	4.1	(注)	(注)	(注)	(注)	(注)	3,360
南三陸町	H4	2.6	96.6	89.3	169.06	333.75	50.7	3,150
県平均		0.6	71.3	91.1	165.79	371.14	44.7	3,190

(注)女川町の水洗化率、有収率、使用料単価、汚水処理原価、経費回収率は、東日本大震災の影響により算出できない。

## (カ) 特定地域生活排水処理施設

	供用開始	普及率	水洗化率	有収率	使用料単価	汚水処理原価	経費回収率	1ヶ月20㎡あたり一般家庭用使用料
単位	年度	%	%	%	円/㎡	円/㎡	%	円
仙台市(注)	H16	0.5	78.0	100.0	116.88	512.16	22.8	1,600
石巻市	H14	1.2	83.2	100.0	166.57	270.83	61.5	3,255
登米市	H14	3.6	100.0	100.0	153.17	297.04	51.6	3,000
栗原市	H11	5.9	98.4	100.0	185.79	282.86	65.7	3,880
大崎市	H16	2.6	100.0	100.0	190.17	233.58	81.4	3,570
大和町	H18	10.7	52.5	100.0	112.39	250.51	44.9	2,153
大郷町	H17	5.6	99.2	100.0	225.39	456.05	49.4	3,100
大衡村	H18	22.0	100.0	100.0	79.59	148.18	53.7	3,500
色麻町	H17	6.8	100.0	100.0	129.50	163.76	79.1	2,722
加美町	H17	7.0	100.0	100.0	138.52	165.34	83.8	3,700
県平均		1.6	88.6	100.0	149.17	303.49	49.2	3,048
県平均(仙台市除く)		3.7	91.5	100.0	157.63	248.87	63.3	3,209

(注)仙台市は地方公営企業法適用事業である。

## (キ) 個別排水処理施設

	供用開始	普及率	水洗化率	有収率	使用料単価	汚水処理原価	経費回収率	1ヶ月20㎡あたり一般家庭用使用料
単位	年度	%	%	%	円/㎡	円/㎡	%	円
登米市	H10	0.7	84.7	100.0	154.85	267.25	57.9	3,000
栗原市	H10	0.2	96.0	100.0	194.60	292.26	66.6	3,880
色麻町	H10	3.8	100.0	100.0	162.54	230.27	70.6	2,722
県平均		0.6	90.4	100.0	164.16	262.30	62.6	3,201

## (ク) 簡易排水処理施設

	供用開始	普及率	水洗化率	有収率	使用料単価	汚水処理原価	経費回収率	1ヶ月20㎡あたり一般家庭用使用料
単位	年度	%	%	%	円/㎡	円/㎡	%	円
加美町	H7	0.1	52.0	100.0	226.56	835.94	27.1	3,150

(2) 経営指標の推移（県平均値）

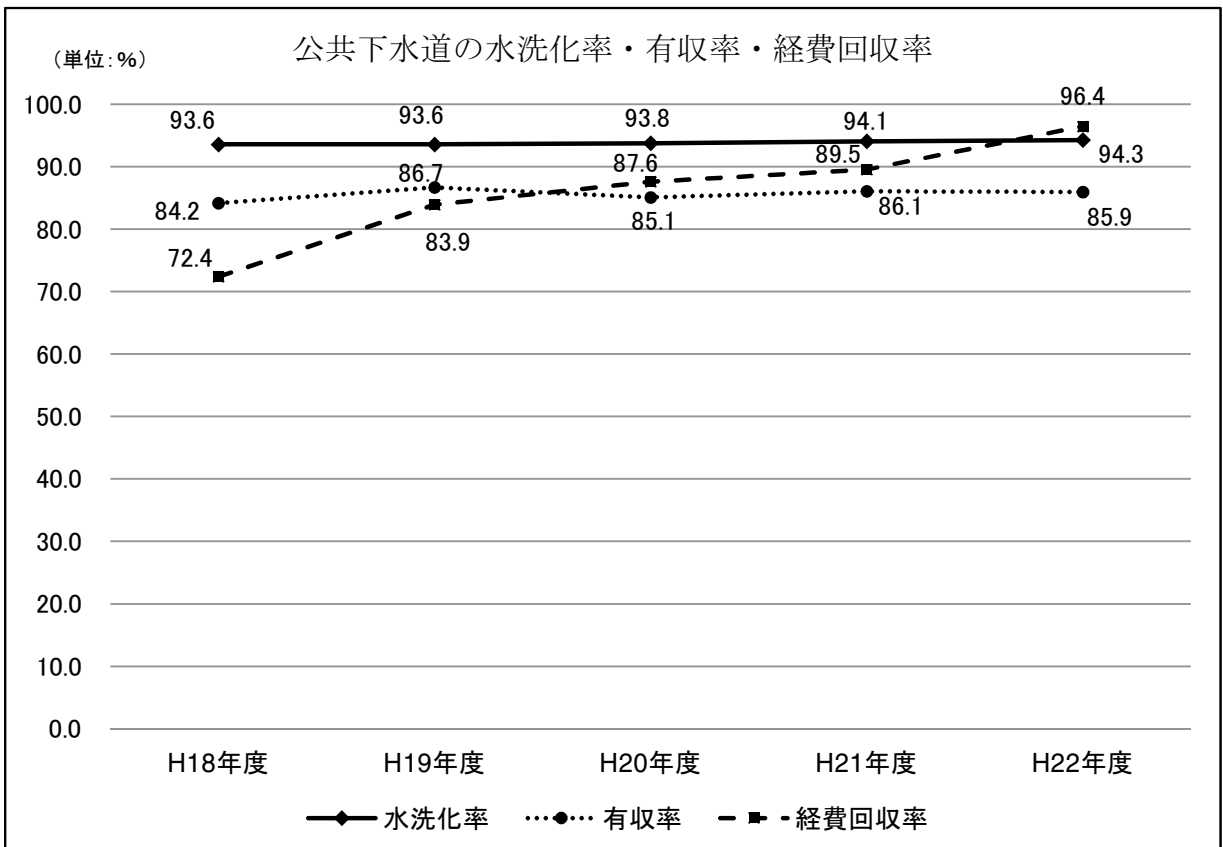
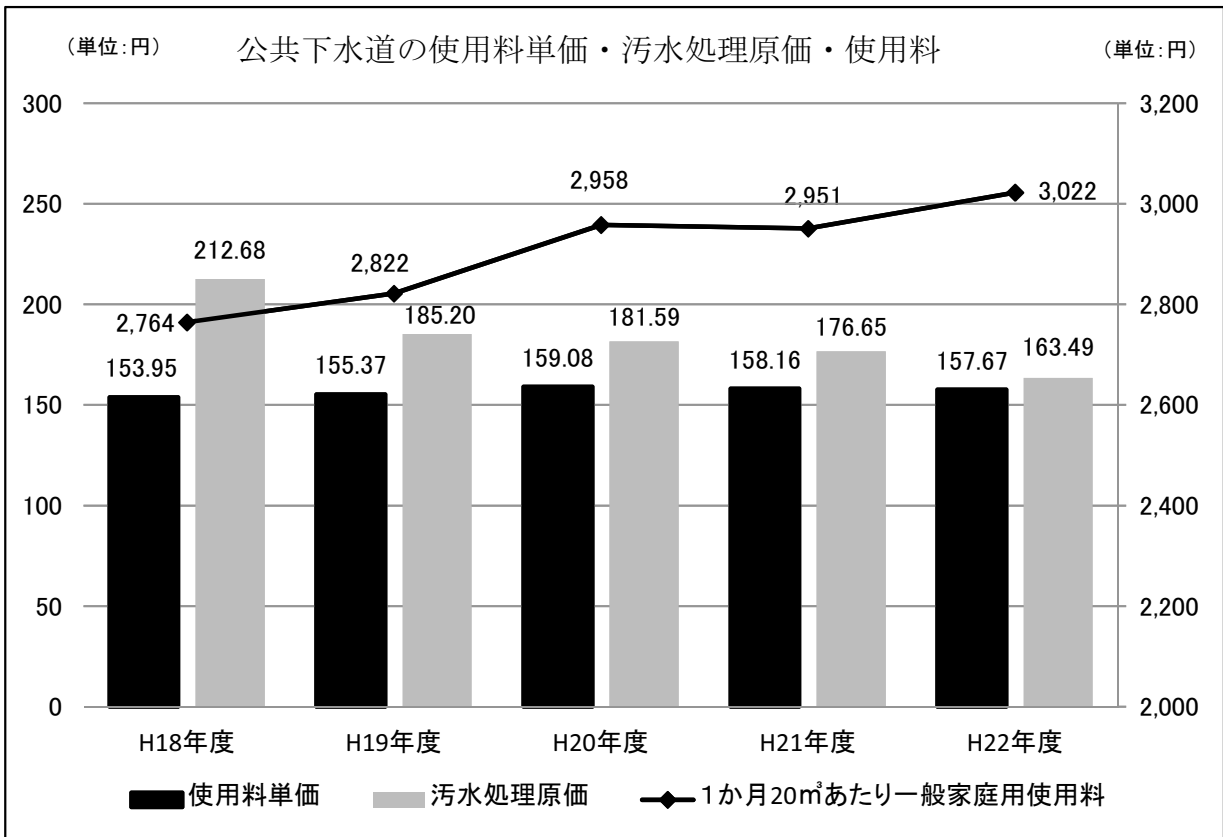

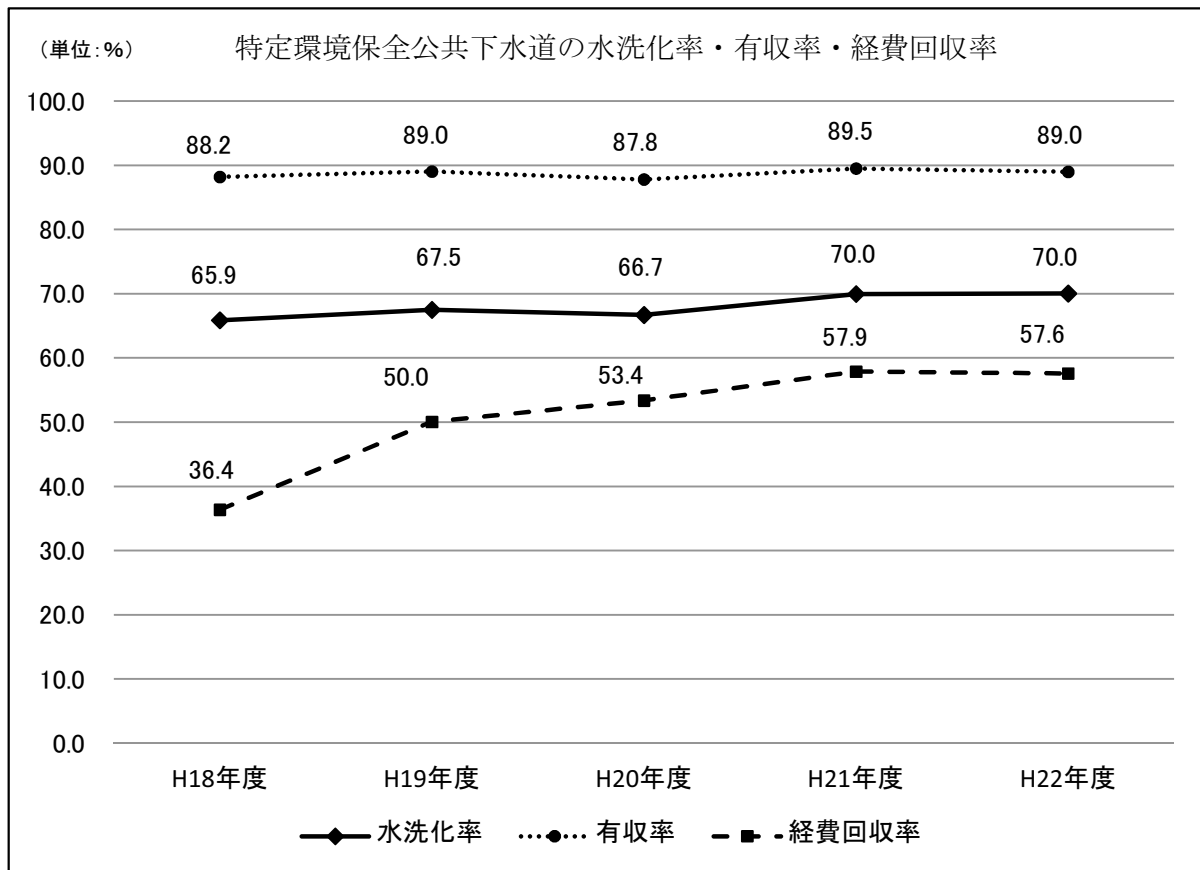
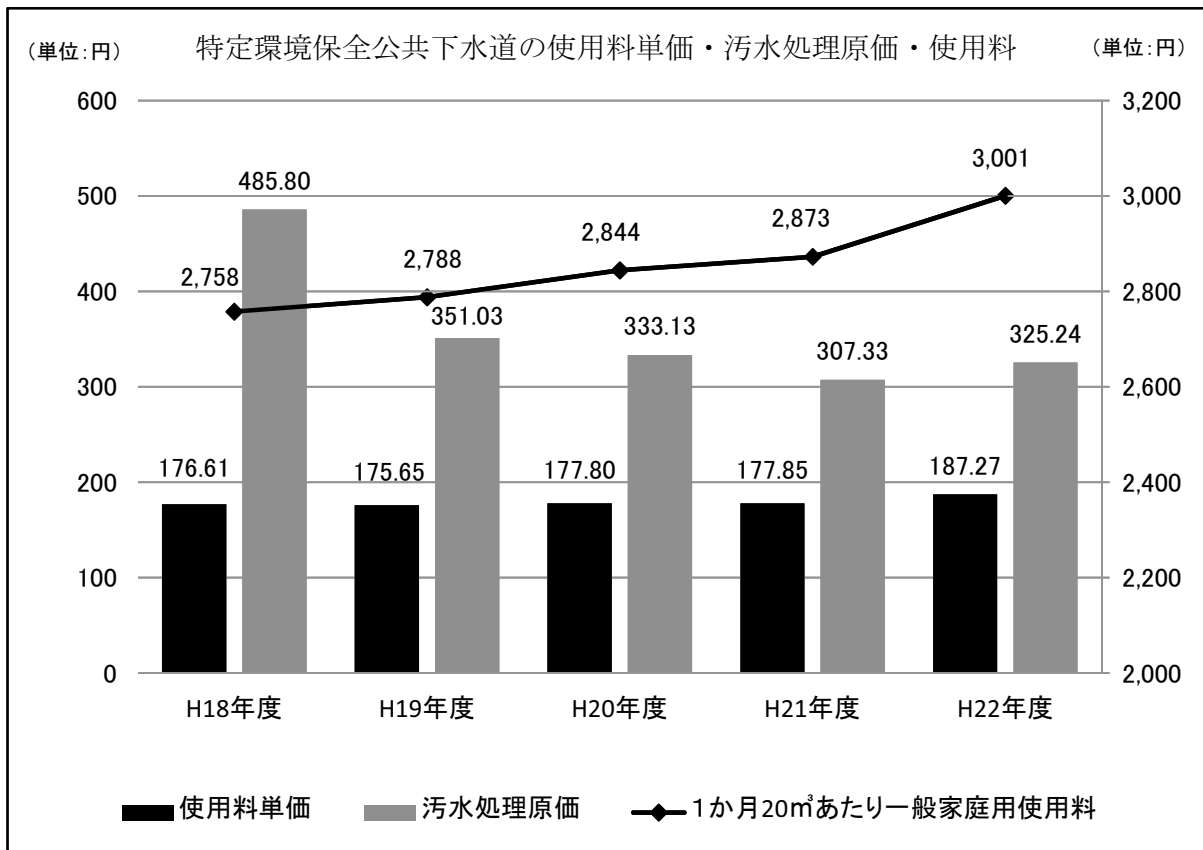

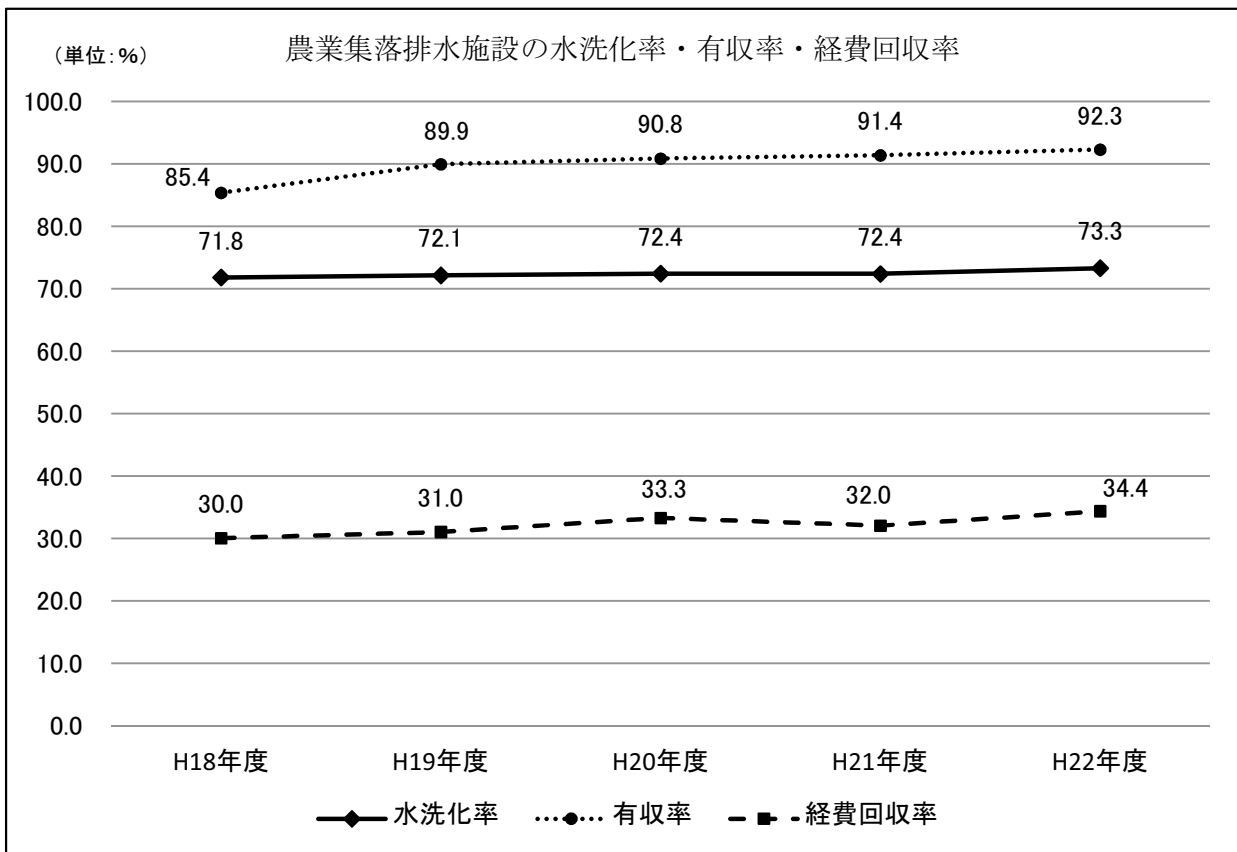
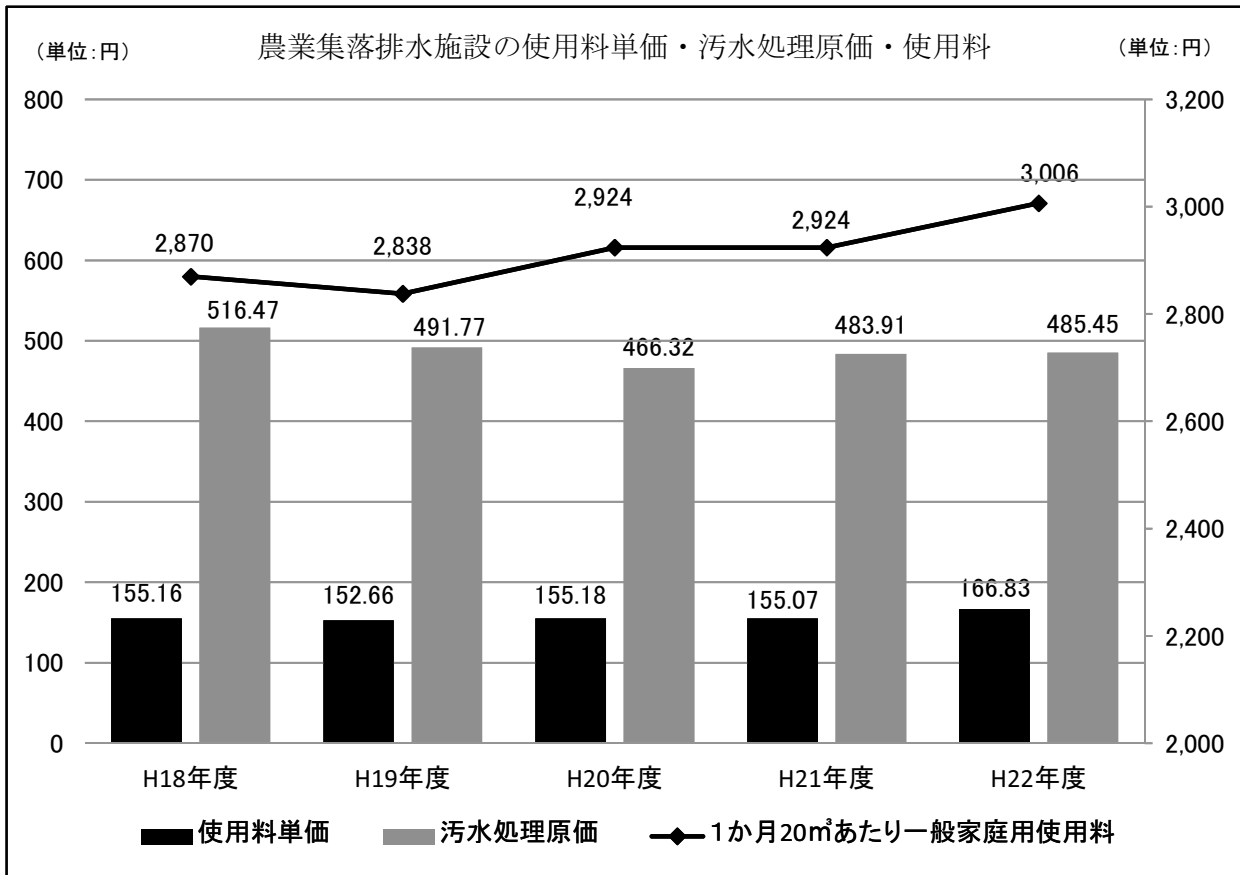

## 2 下水道事業

(供用開始後経過年数別の県平均値を100とした場合の割合)

⇒経営指標数値が平均値を上回っている場合(汚水処理原価は下回っている場合)に100を超える。)

### ①供用開始後25年以上の公共下水道

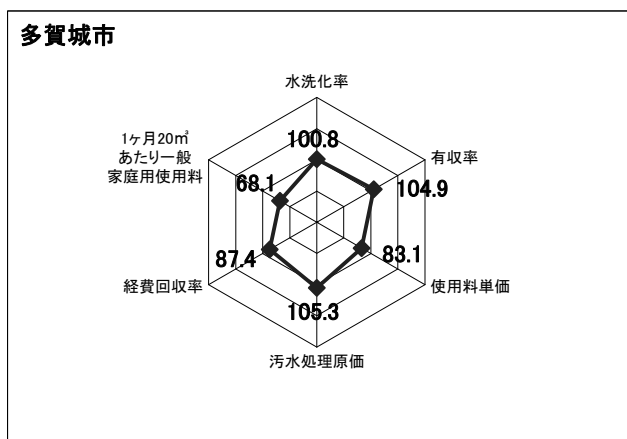
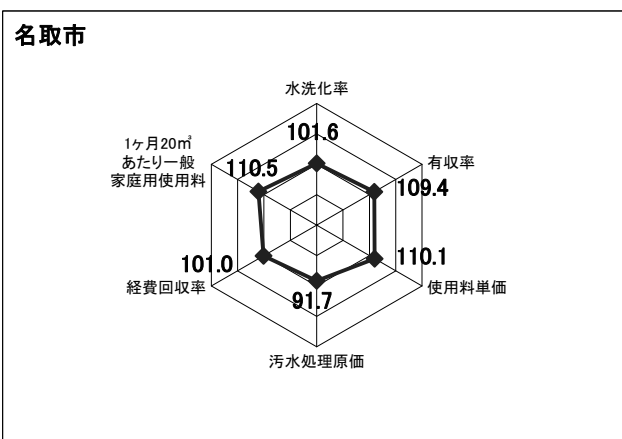
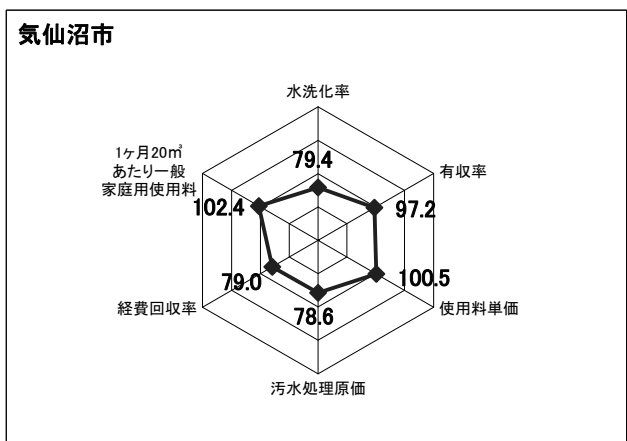
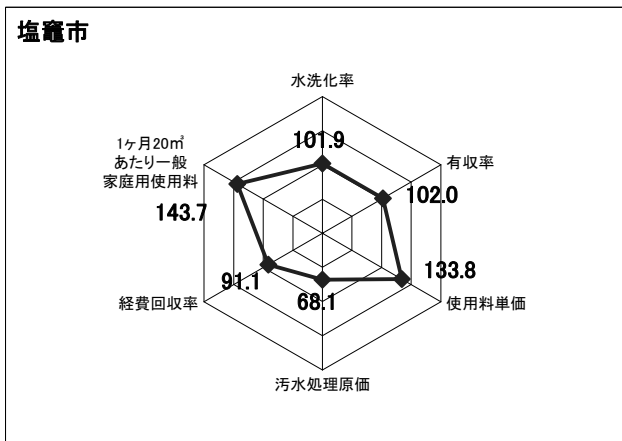
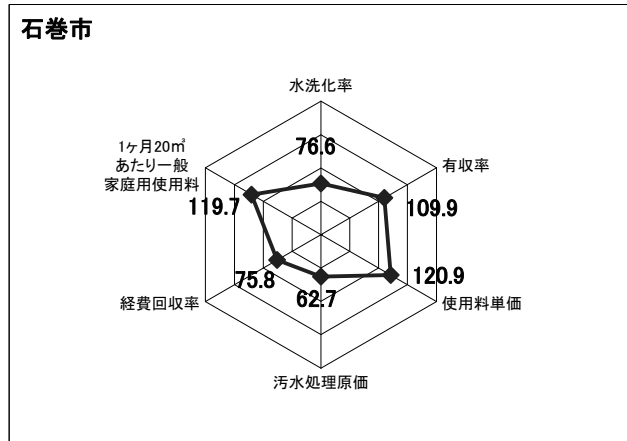
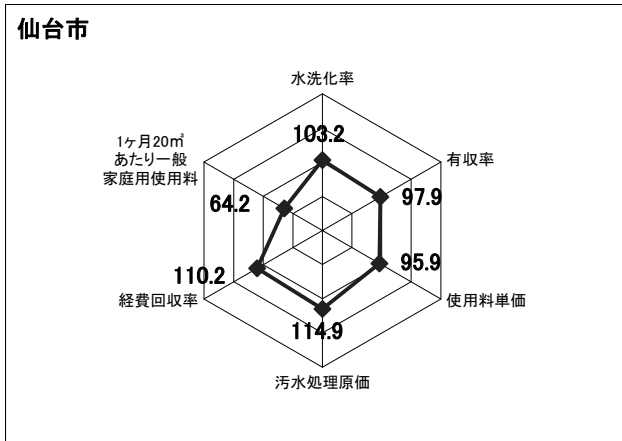

岩沼市

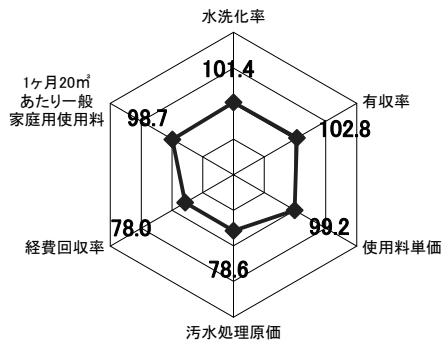

大崎市

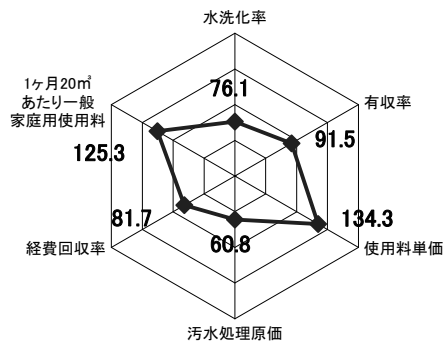

大河原町

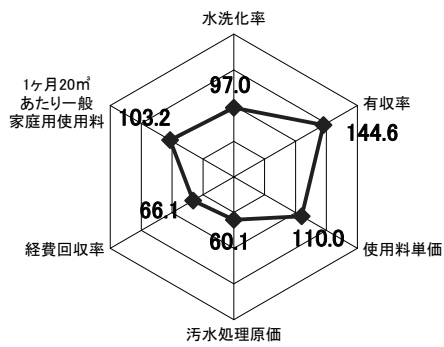

柴田町

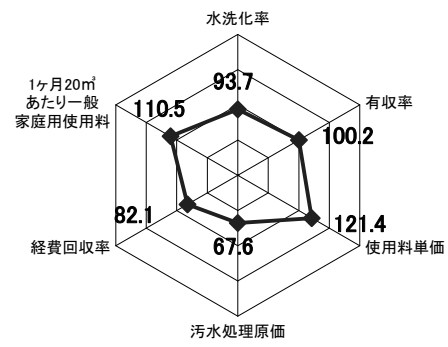

川崎町

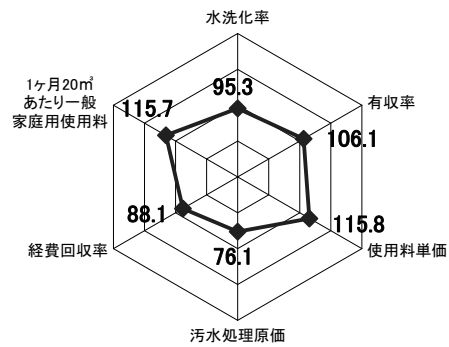

七ヶ浜町

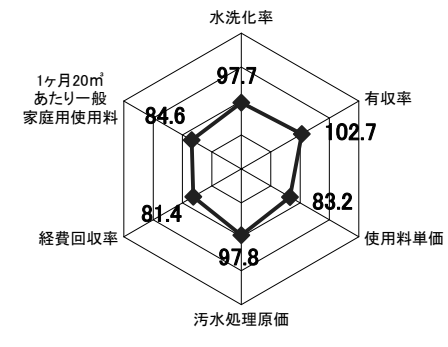

利府町

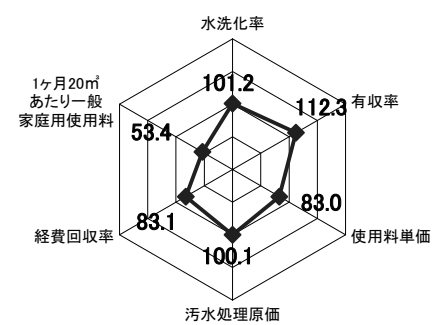

②供用開始後15年以上25年未満の公共下水道

白石市

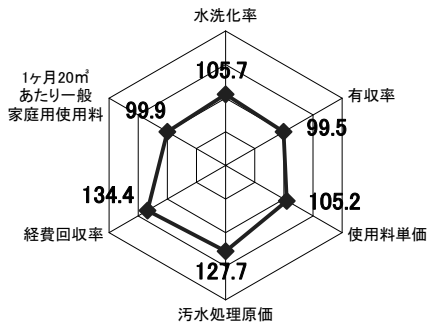

角田市

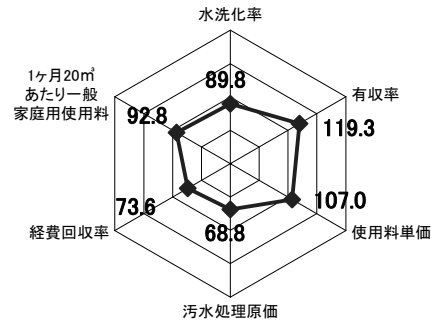

登米市

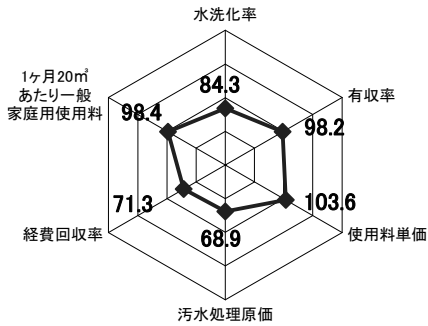

東松島市

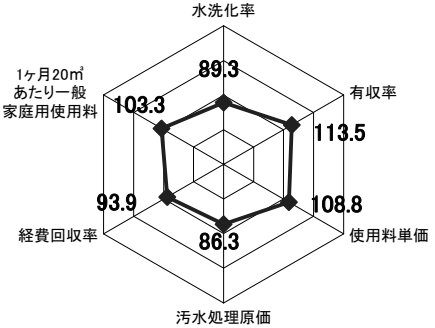

村田町

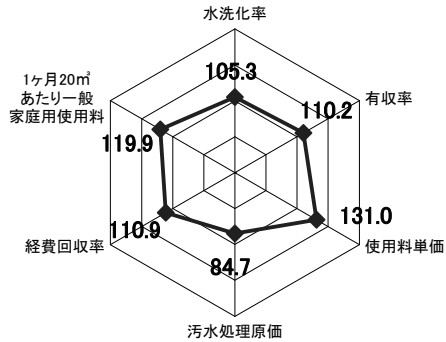

丸森町

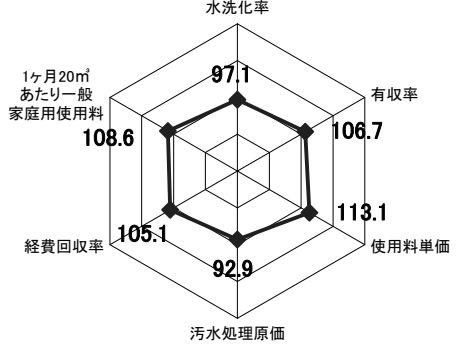

亘理町

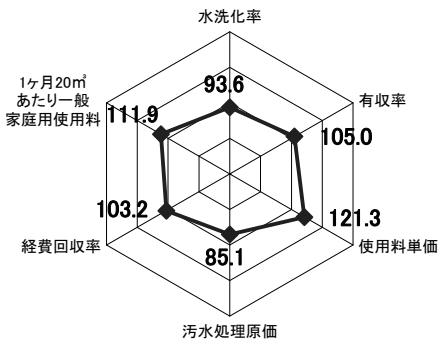

松島町

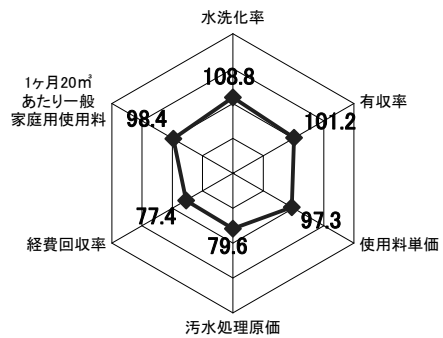

**大和町**

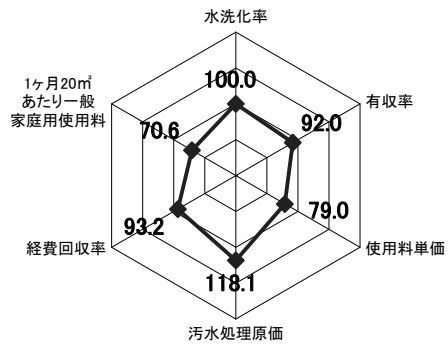

**富谷町**

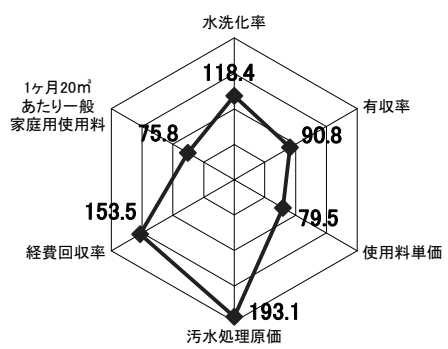

**加美町**

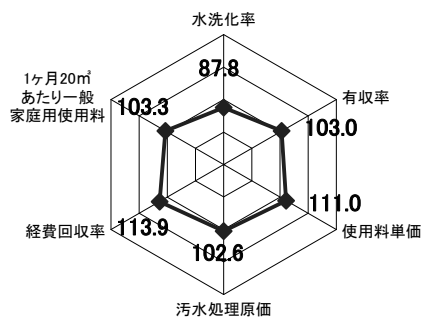

**美里町**

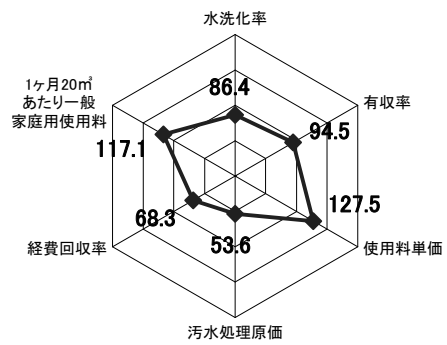



③ 供用開始後5年以上15年未満の公共下水道

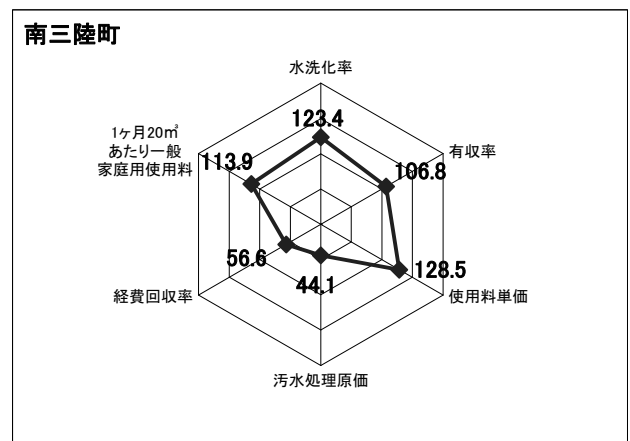
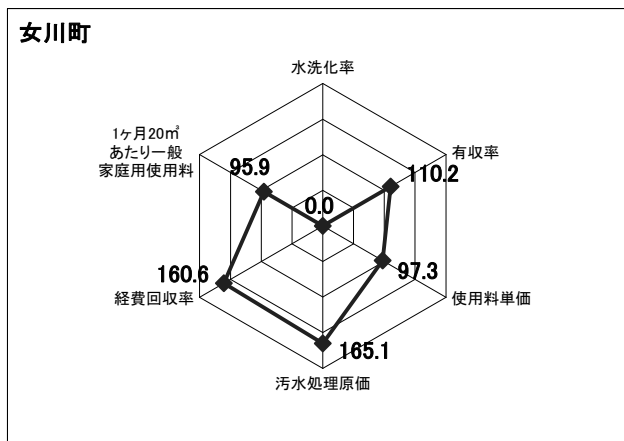
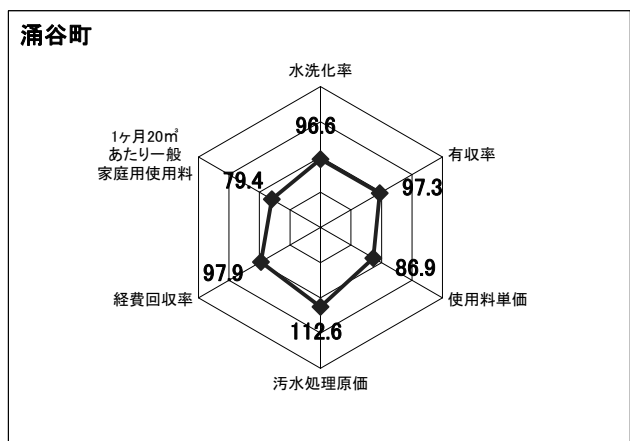
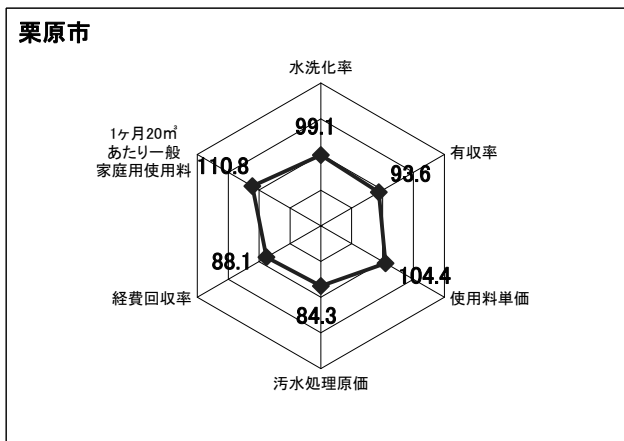

※女川町の水洗化率は、東日本大震災の影響により算出できない。

④ 供用開始後15年以上25年未満の特定環境保全公共下水道

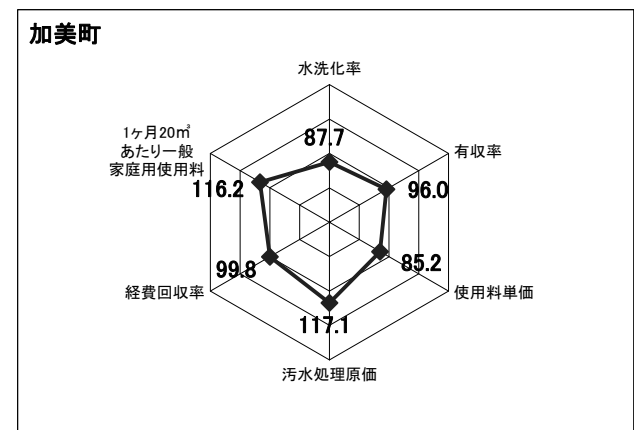
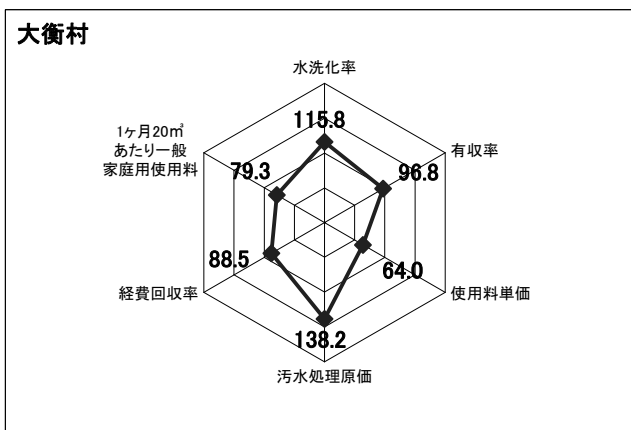
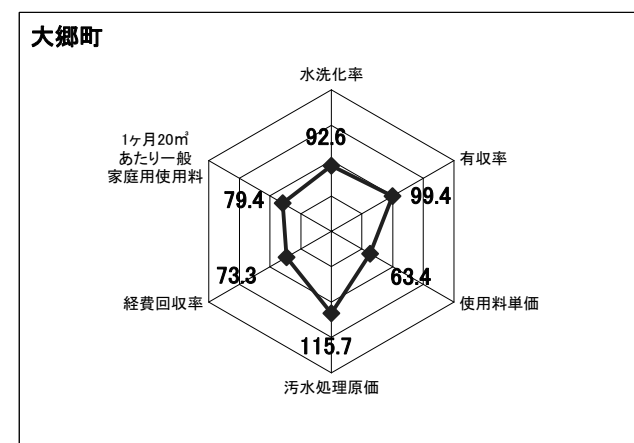
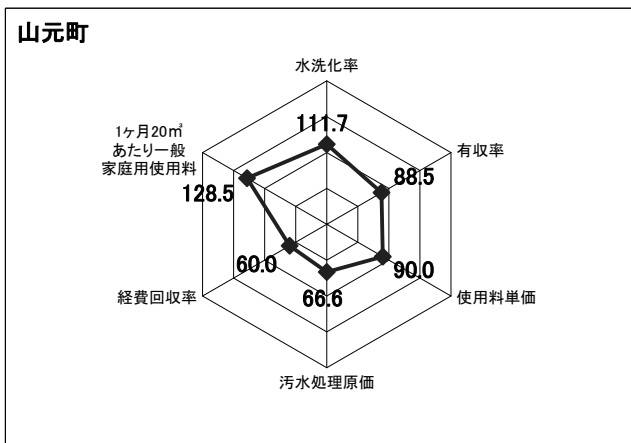
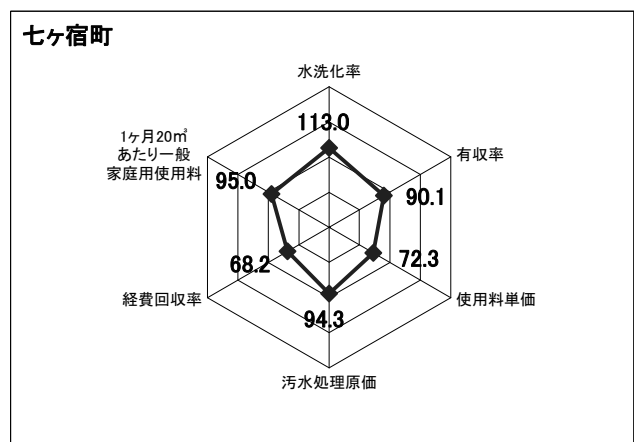
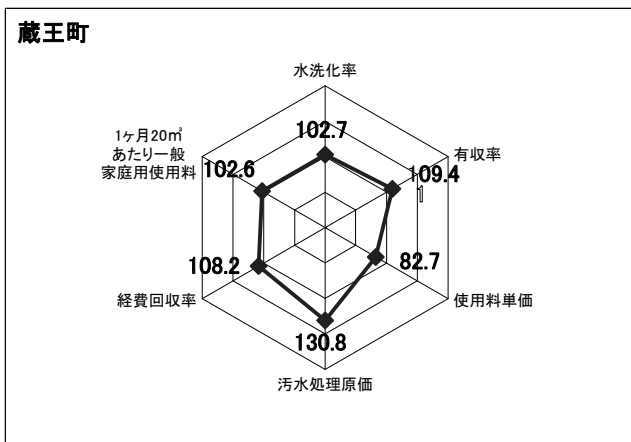
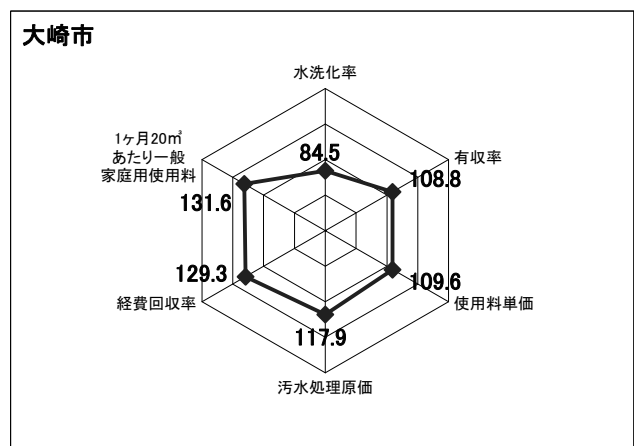
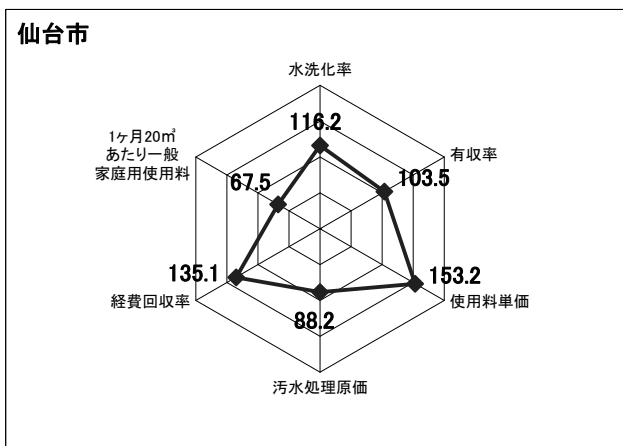

⑤供用開始後5年以上15年未満の特定環境保全公共下水道

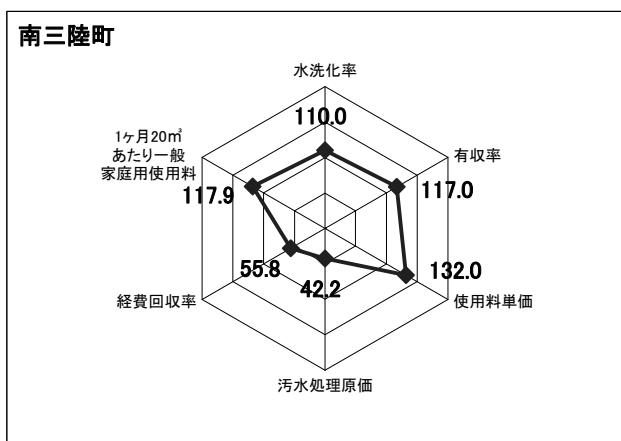
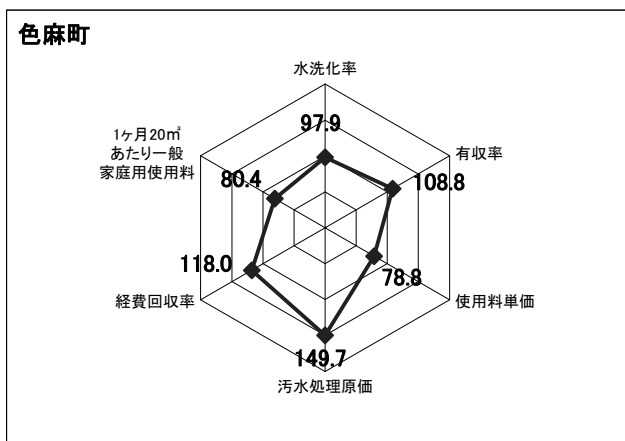
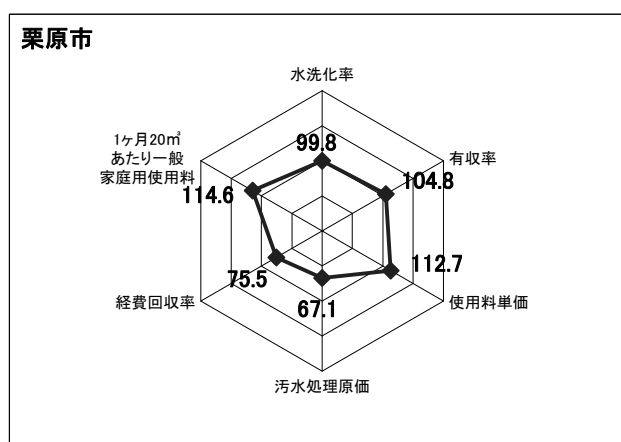
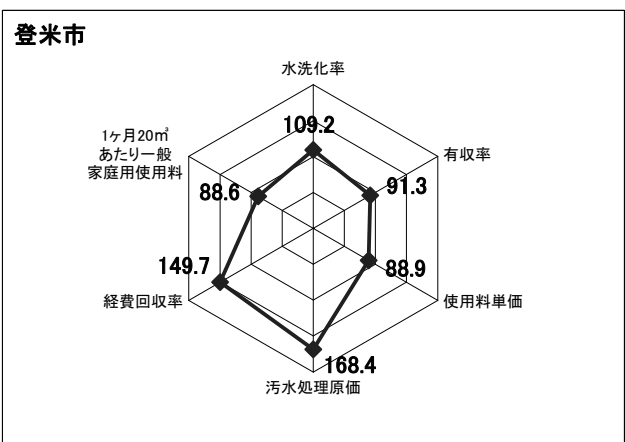
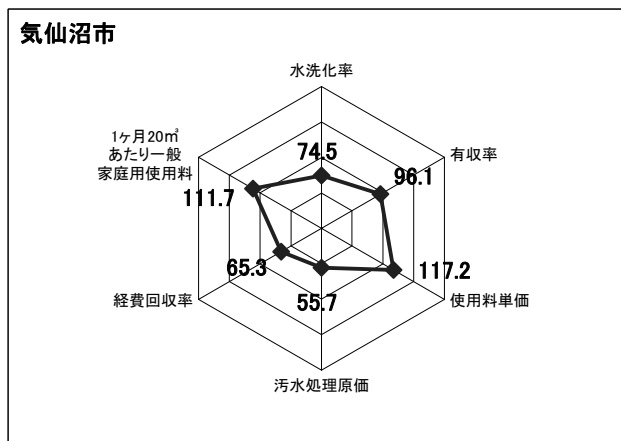
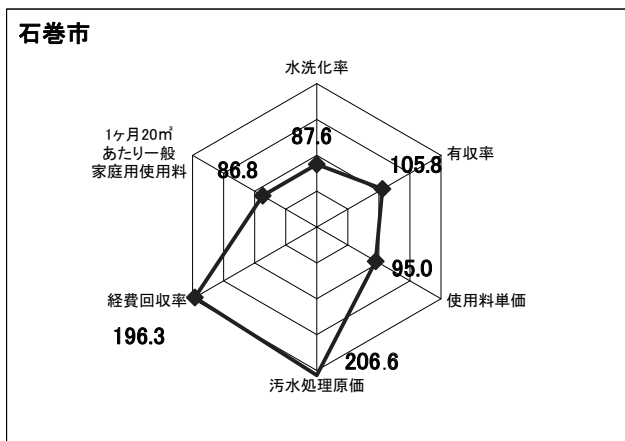

⑥ 供用開始後15年以上25年未満の農業集落排水施設

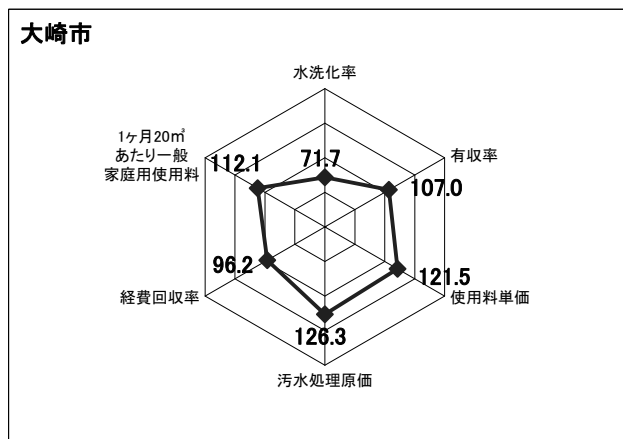
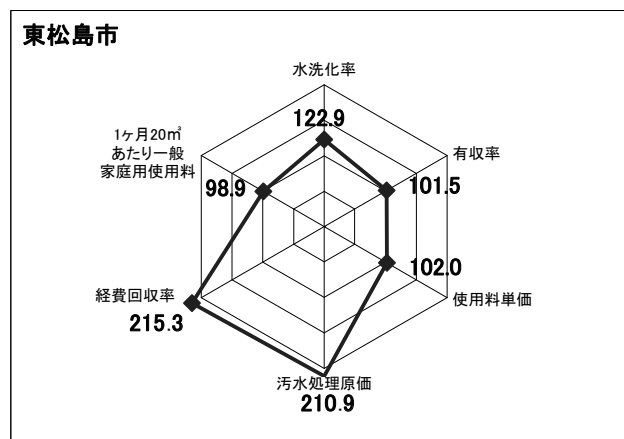
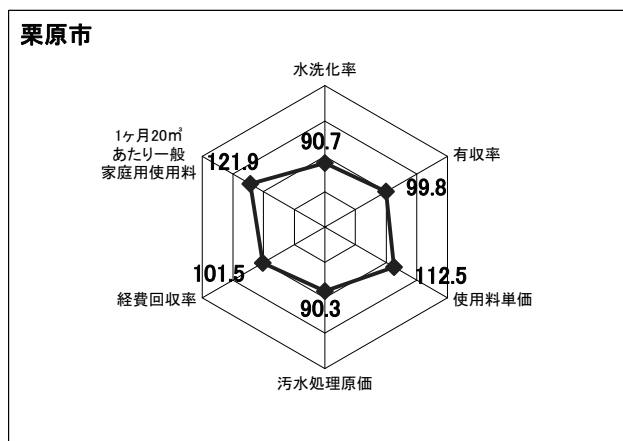
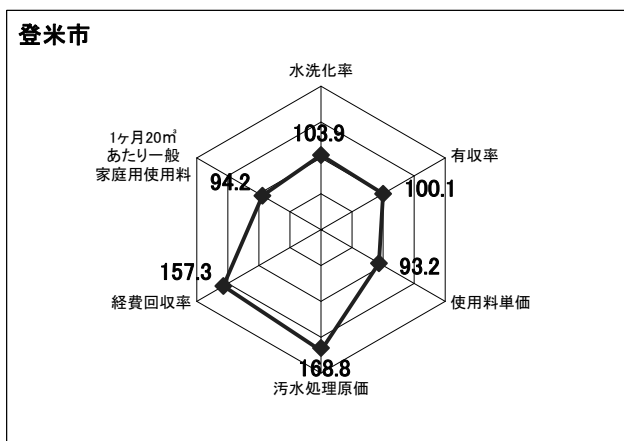
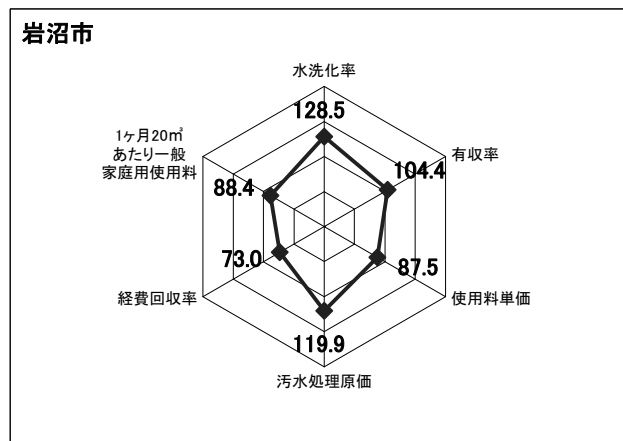
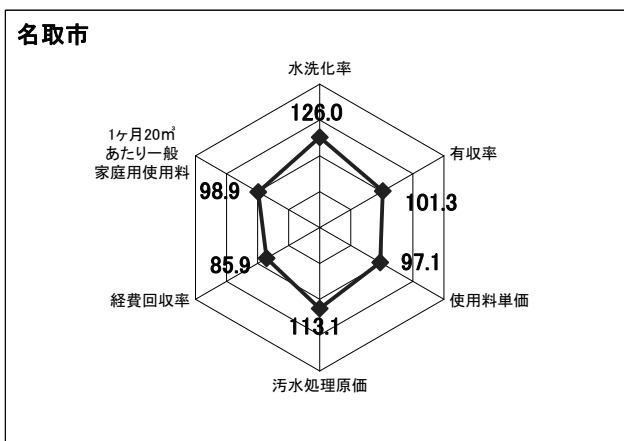
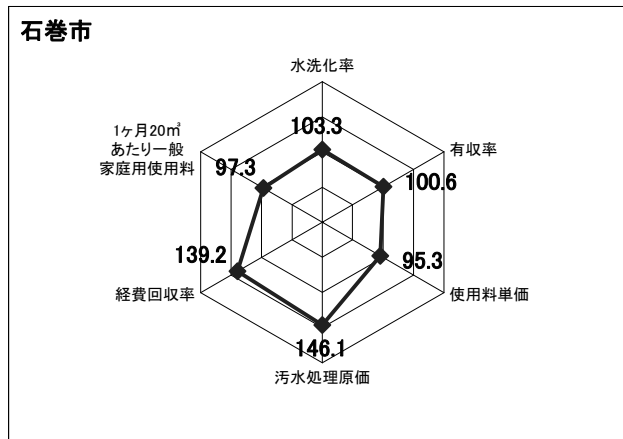
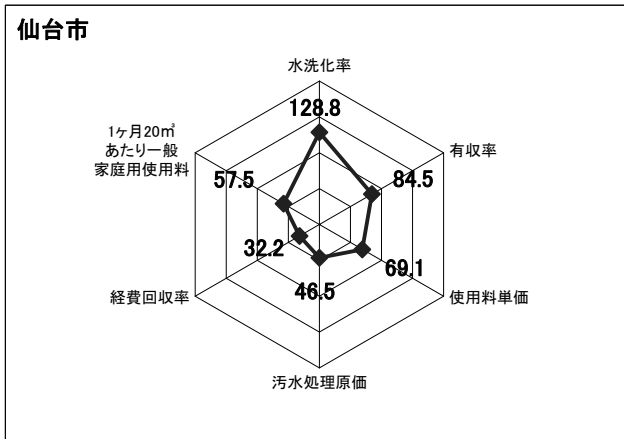

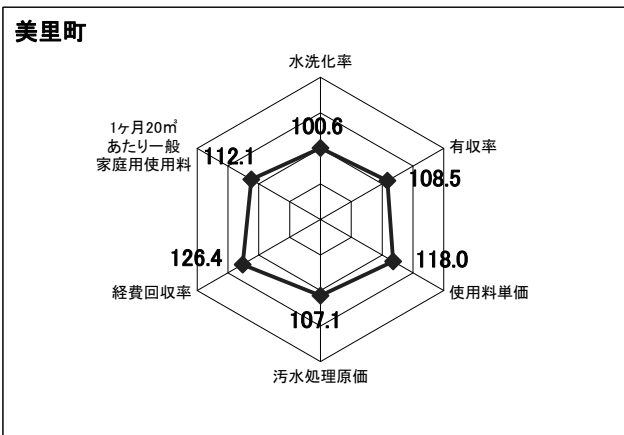
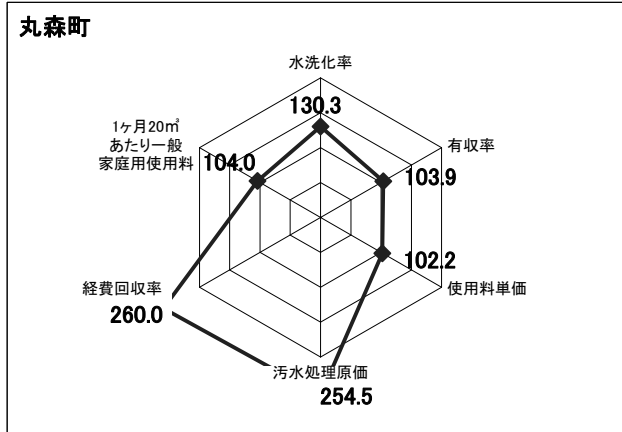
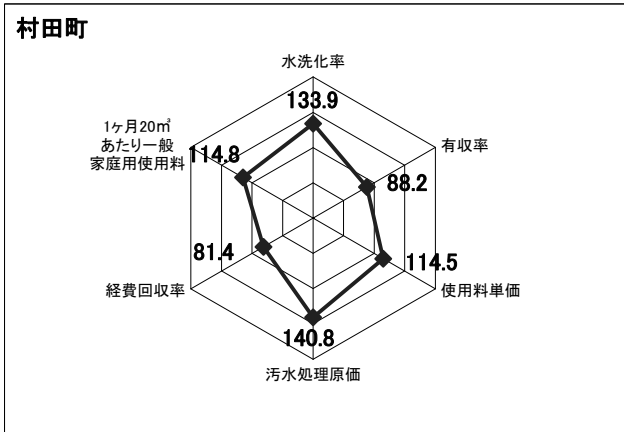

## ⑦ 供用開始後5年以上15年未満の農業集落排水施設

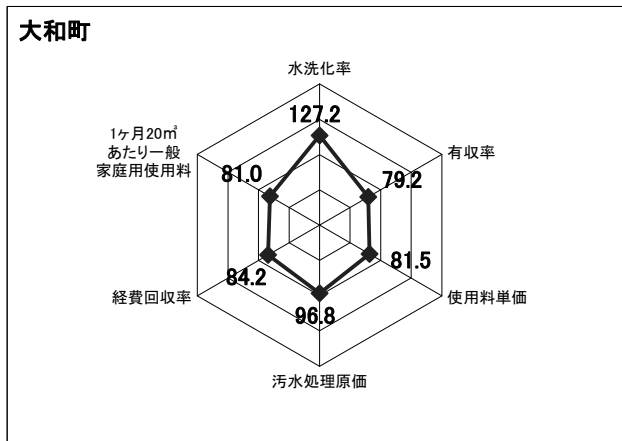
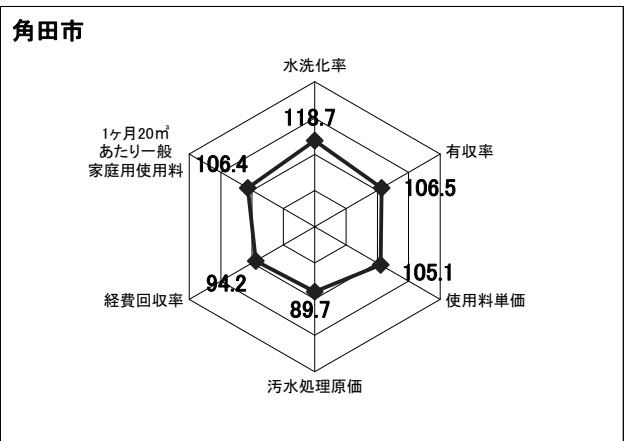
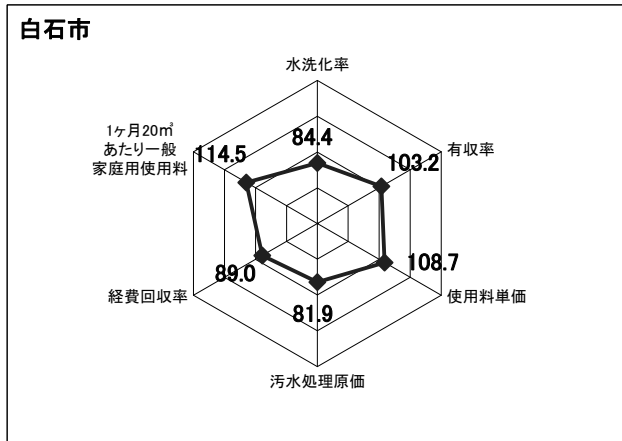
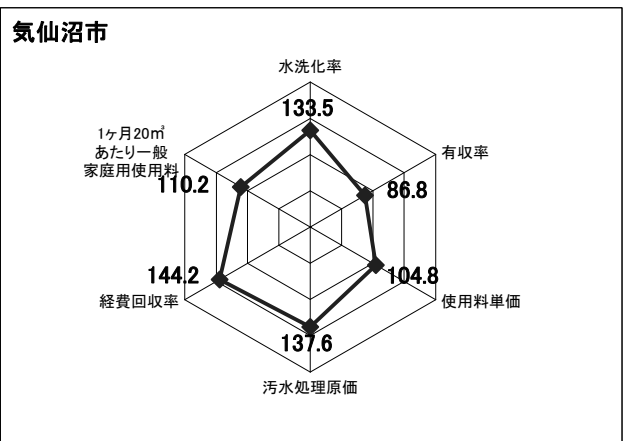

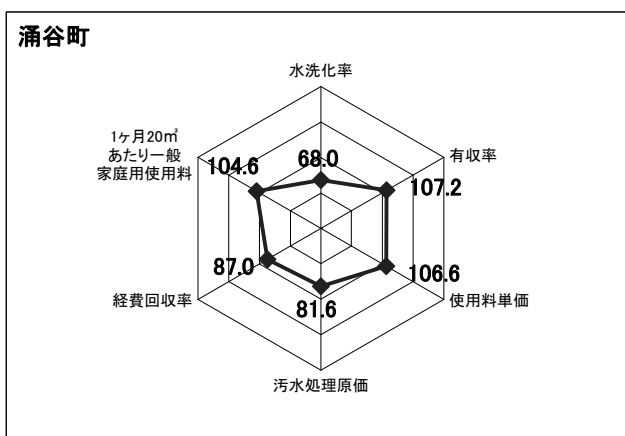
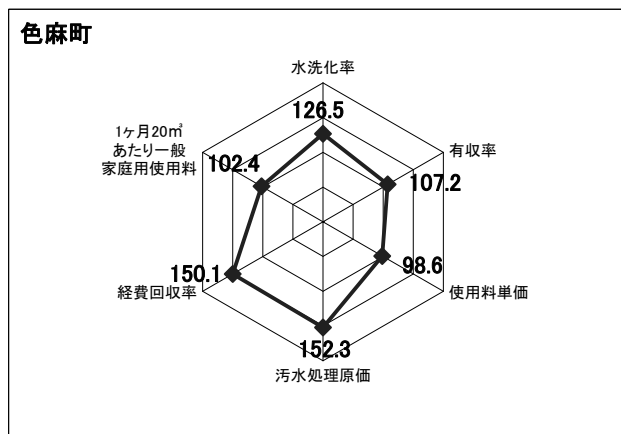
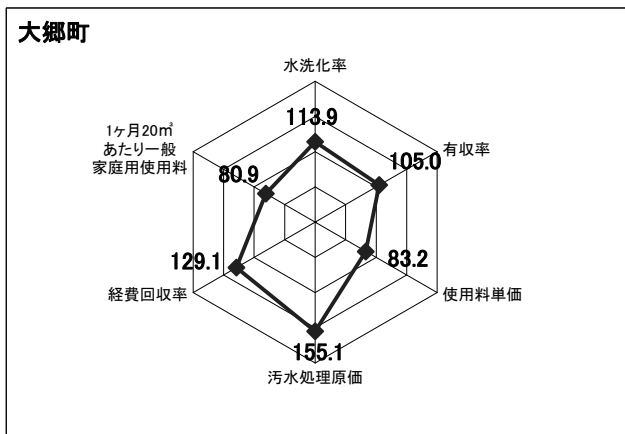

※供用開始後25年以上の農業集落排水施設は山元町のみのため、掲載しない。

#### <経営指標の算出方法>

- (1) 水洗化率  
 $\text{水洗化率}(\%) = \text{水洗便所設置済人口} \div \text{処理区域内人口}$
- (2) 有収率  
 $\text{有収率}(\%) = \text{年間有収水量} \div \text{年間汚水処理水量}$
- (3) 使用料単価  
 $\text{使用料単価}(\text{円}/\text{m}^3) = \text{使用料収入} \div \text{年間有収水量}$
- (4) 汚水処理原価  
 $\text{汚水処理原価}(\text{円}/\text{m}^3) = \text{汚水処理費} \div \text{年間有収水量}$
- (5) 経費回収率  
 $\text{経費回収率}(\%) = \text{使用料収入} \div \text{汚水処理費} \times 100$
- (6) 1ヶ月20㎡あたり一般家庭用使用料  
 一般家庭において、1ヶ月あたり20㎡使用した場合に徴収される下水道使用料。

【参考】 県内市町村 平均	供用開始後 年数別区分	水洗化率	有収率	使用料 単価	汚水処理 原価	経費 回収率	1ヶ月20㎡ あたり一般 家庭用使用料
		%	%	円/㎡	円/㎡	%	円
公共下水道	1: 25年以上	96.2	85.1	157.38	156.45	100.6	2,850
	2: 15年以上25年未満	84.2	92.7	156.92	205.56	76.3	3,049
	3: 5年以上15年未満	59.6	90.7	191.84	310.00	61.9	3,503
	4: 5年未満	-	-	-	-	-	-
特定環境保全 公共下水道	1: 25年以上	-	-	-	-	-	-
	2: 15年以上25年未満	77.7	86.9	192.46	302.85	63.6	2,712
	3: 5年以上15年未満	64.1	91.9	180.46	354.67	50.9	3,385
	4: 5年未満	-	-	-	-	-	-
農業集落 排水施設	1: 25年以上	98.4	92.4	175.1	766.2	22.9	3,486.0
	2: 15年以上25年未満	79.4	90.9	161.50	428.82	37.7	3,123
	3: 5年以上15年未満	58.2	97.3	181.36	575.70	31.5	2,944
	4: 5年未満	79.9	73.9	116.73	546.87	21.3	2,153

### 3 病院事業

#### (1) 主な経営指標

団 体 名	病 院 名	經常収支	医業収支	不良債務	職員給与費	材料費
		比 率	比 率	比 率	比 率	比 率
		%	%	%	%	%
仙台市	仙台市立病院	102.0	93.3		63.0	19.4
石巻市	石巻市立病院	105.2	90.5		46.7	23.6
	石巻市立雄勝病院	99.4	79.4		68.6	26.9
	石巻市立牡鹿病院	97.3	81.5		47.5	48.5
	小 計	103.7	88.2		48.8	26.9
塩竈市	塩竈市立病院	97.9	93.4	8.0	51.4	20.7
気仙沼市	気仙沼市立病院	94.8	90.6		53.4	26.1
	気仙沼市立本吉病院	82.3	59.1		97.1	12.2
	小 計	94.2	89.1		54.8	25.7
登米市	登米市立佐沼病院	91.3	85.6		57.6	21.8
	登米市立米谷病院	102.0	92.0		51.7	28.3
	登米市立豊里病院	101.3	91.2		65.4	11.5
	登米市立よねやま病院	79.3	71.8		66.0	33.7
	小 計	93.2	85.9	17.1	59.0	22.1
栗原市	栗原市立栗原中央病院	99.7	89.1		52.9	17.3
	栗原市立若柳病院	100.3	94.3		51.7	16.1
	栗原市立栗駒病院	100.3	85.0		65.3	10.8
	小 計	99.9	89.8		54.2	16.1
大崎市	大崎市民病院本院	101.1	98.3		42.8	29.9
	大崎市民病院鳴子温泉分院	87.6	85.4		63.5	5.7
	大崎市民病院岩出山分院	103.0	76.7		71.6	11.8
	大崎市民病院鹿島台分院	99.9	84.8		54.2	13.8
	小 計	100.1	95.6		45.7	26.9
蔵王町	蔵王町国民健康保険蔵王病院	111.2	91.2		58.4	13.0
川崎町	国民健康保険川崎病院	84.2	72.4		73.3	15.8
丸森町	丸森町国民健康保険丸森病院	86.6	82.4		55.6	9.9
涌谷町	涌谷町国民健康保険病院	98.7	96.3		48.4	29.1
美里町	美里町立南郷病院	97.9	81.2		55.8	14.5
女川町	女川町立病院	92.5	63.7		63.4	9.4
南三陸町	公立志津川病院	94.6	88.1	0.4	67.4	12.5
白石市外二町組合	公立刈田総合病院	88.1	82.7		53.4	16.2
黒川地域行政事務組合	公立黒川病院	91.8	86.3		1.5	0.0
加美郡保健医療福祉行政事務組合	公立加美病院	94.5	84.4		50.2	28.5
大河原町外1市2町保健医療組合	みやぎ県南中核病院	96.0	95.5		46.0	22.9
県平均		97.2	90.3	—	51.7	21.6

病 院 名		病床数				病床利用率		1日平均患者数		患者1人1日当たり 診療収入	
		合計	一般	療養	救急	一 般	療 養	入 院	外 来	入 院	外 来
		床	床	床	床	%	%	人	人	円	円
仙台市立病院		525	501	0	36	79.6		404	1,006	50,064	9,441
石 巻 市	石巻市立病院	206	206	0	10	76.3		157	316	46,368	11,620
	石巻市立雄勝病院	40	0	40	3		90.1	36	66	17,642	9,143
	石巻市立牡鹿病院	25	25	0	2	55.2		14	126	21,106	12,438
	小 計	271	231	40	15	73.9	90.1	207	508	39,661	11,512
塩竈市立病院		161	123	38	5	99.4	92.0	157	307	27,514	9,302
気 仙 沼 市	気仙沼市立病院	451	447	0	8	81.4		364	1,150	34,828	9,297
	気仙沼市立本吉病院	38	38	0	0	58.5		22	67	16,626	5,219
	小 計	489	485	0	8	79.6		386	1,217	33,781	9,029
登 米 市	登米市立佐沼病院	300	300	0	15	51.5		155	538	30,078	9,099
	登米市立米谷病院	49	49	0	2	86.9		43	231	22,636	9,744
	登米市立豊里病院	99	69	30	2	64.4	98.3	74	397	21,537	5,587
	登米市立よねやま病院	53	53	0	0	39.5		21	109	19,699	14,020
	小 計	501	471	30	19	55.7	98.3	293	1,275	26,086	8,675
栗 原 市	栗原市立栗原中央病院	300	250	50	10	72.3	56.8	209	418	32,958	7,498
	栗原市立若柳病院	120	90	30	5	88.7	97.6	109	218	25,243	8,299
	栗原市立栗駒病院	75	45	30	5	90.6	83.5	66	137	20,992	5,935
	小 計	495	385	110	20	78.3	75.2	384	773	28,715	7,447
大 崎 市	大崎市民病院本院	456	442	0	10	82.1		367	1,086	56,118	15,256
	大崎市民病院鳴子温泉分院	130	50	80	4	79.0	68.3	108	73	20,341	5,328
	大崎市民病院岩出山分院	40	40	0	2	59.1	0.0	31	141	21,001	5,393
	大崎市民病院鹿島台分院	70	40	30	2	98.4	95.4	68	183	21,062	6,024
	小 計	696	572	110	18	80.9	77.6	574	1,483	43,348	12,690
蔵王町国民健康保険蔵王病院		38	10	28	4	93.6	99.1	37	64	14,511	6,133
国民健康保険川崎病院		60	40	20	3	60.1	73.2	39	116	20,164	5,834
丸森町国民健康保険丸森病院		90	55	35	4	78.4	73.9	69	180	18,262	6,022
涌谷町国民健康保険病院		121	80	41	3	93.7	92.9	113	263	23,739	11,639
美里町立南郷病院		50	50	0	2	80.8		40	112	17,921	5,864
女川町立病院		98	50	48	4	58.3	54.5	53	154	22,493	5,874
公立志津川病院		126	76	50	2	(注)	(注)	(注)	(注)	(注)	(注)
公立刈田総合病院		308	300	0	10	57.4		172	499	38,547	10,114
公立黒川病院		170	110	60	3	73.1	77.9	127	194	27,413	14,840
公立加美病院		90	40	50	3	87.0	84.9	77	133	21,416	14,484
みやぎ県南中核病院		300	300	0	28	85.3		256	606	49,309	12,453
県平均(病床数は県計)		4,589	3,879	660	187	75.5	77.9	121	313	35,674	10,021

(注) 公立志津川病院の病床利用率、1日平均患者数及び患者1人1日当たり診療収入は、東日本大震災の影響により算出できない。



## 経営指標の算出方法

### ① 経常収支比率

$$\text{経常収支比率 (\%)} = \text{経常収益} \div \text{経常費用} \times 100$$

### ② 医業収支比率

$$\text{医業収支比率 (\%)} = \text{医業収益} \div \text{医業費用} \times 100$$

### ③ 不良債務比率

$$\text{不良債務比率 (\%)} = \text{不良債務} \div \text{医業収益} \times 100$$

流動負債－(流動資産－翌年度繰越財源)＝不良債務といい、一般的に資金不足額を表す。

### ④ 職員給与費比率

$$\text{職員給与費比率 (\%)} = \text{職員給与費} \div \text{医業収益} \times 100$$

### ⑤ 材料費比率

$$\text{材料費比率 (\%)} = \text{材料費} \div \text{医業収益} \times 100$$

### ⑥ 病床利用率

$$\text{病床利用率 (\%)} = \text{年延入院患者数} \div \text{年延病床数} \times 100$$

### ⑦ 1日平均患者数

$$\text{入院(人)} = \text{年延入院患者数} \div \text{入院診療日数}$$

$$\text{外来(人)} = \text{年延外来患者数} \div \text{外来診療日数}$$

### ⑧ 患者1人1日当たり診療収入

$$\text{入院(円)} = \text{入院収益} \div \text{年延入院患者数}$$

$$\text{外来(円)} = \text{外来収益} \div \text{年延外来患者数}$$

(2) 経営指標の推移

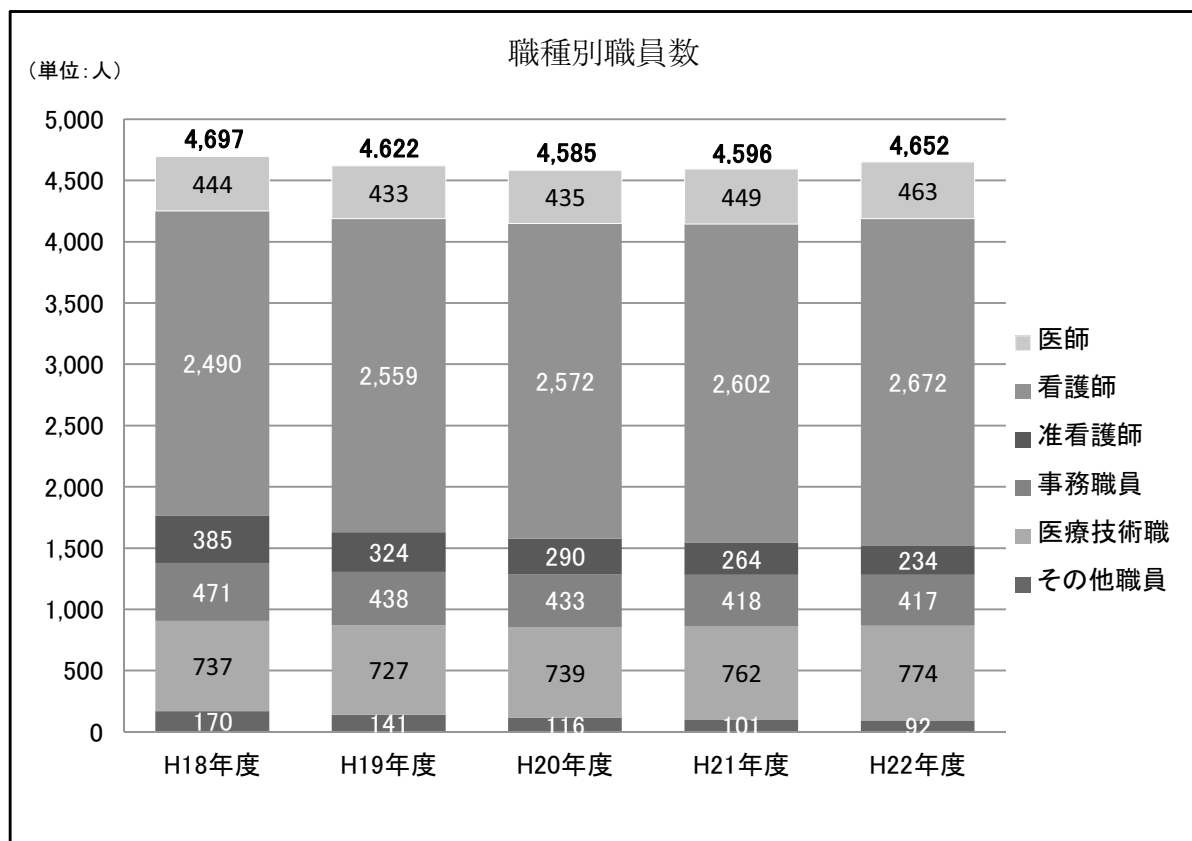
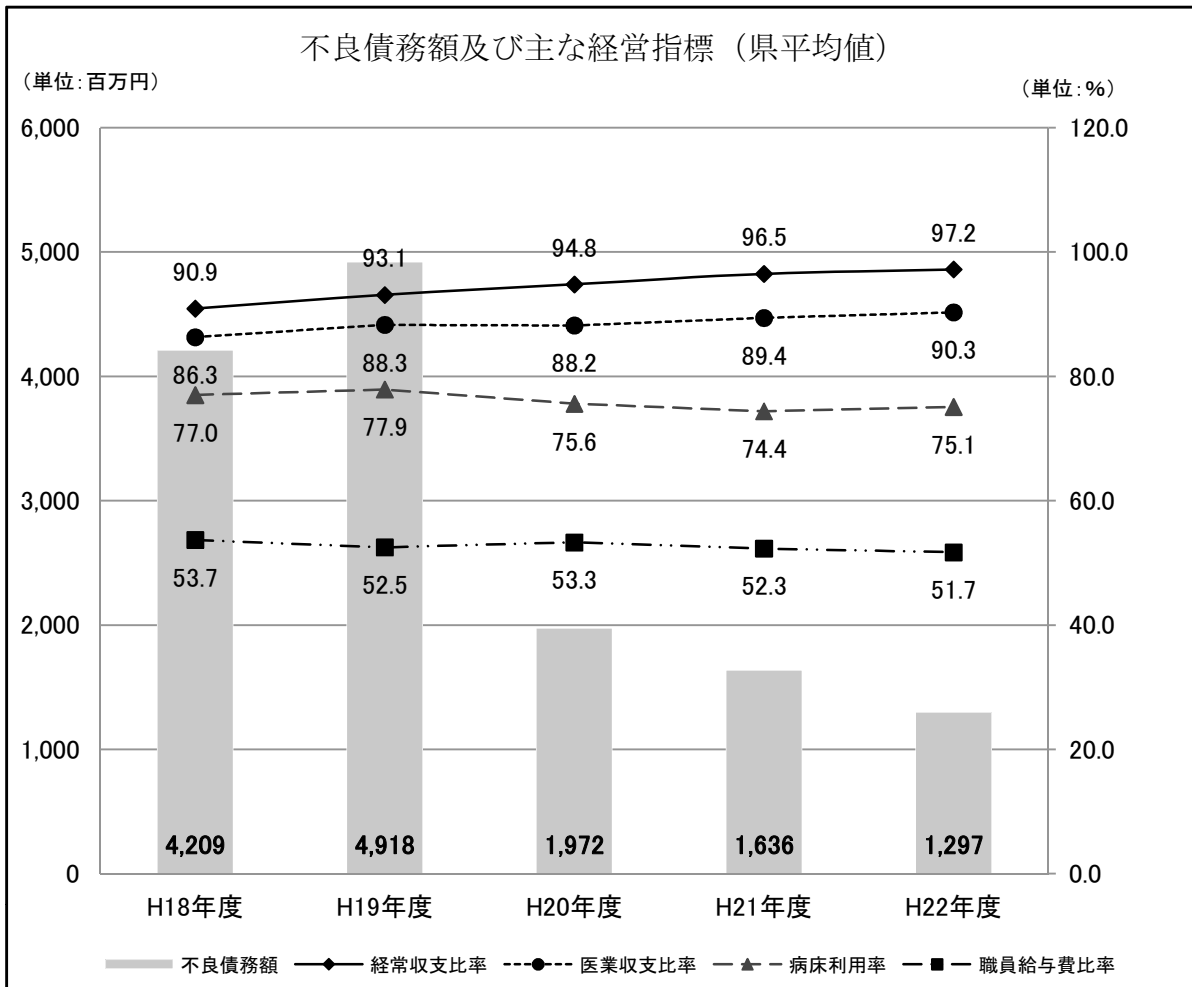

(3) 経営指標比較

① 病床数200床以上の病院の経営指標比較 (平均値を100とした場合の割合)

仙台市 (仙台市立病院)

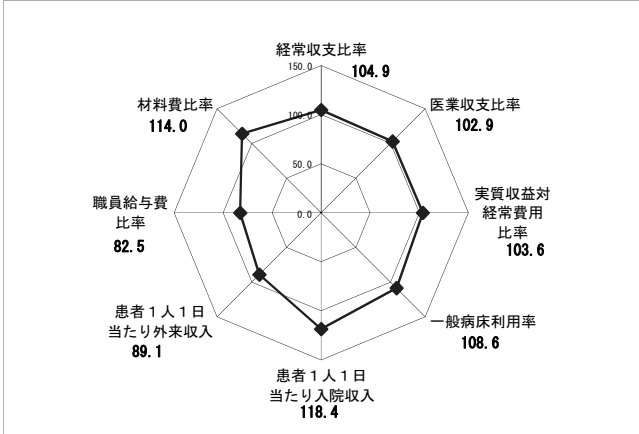

石巻市 (石巻市立病院)

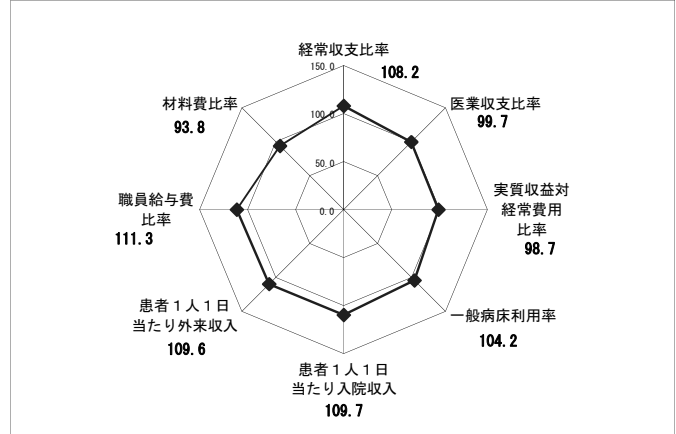

気仙沼市 (気仙沼市立病院)

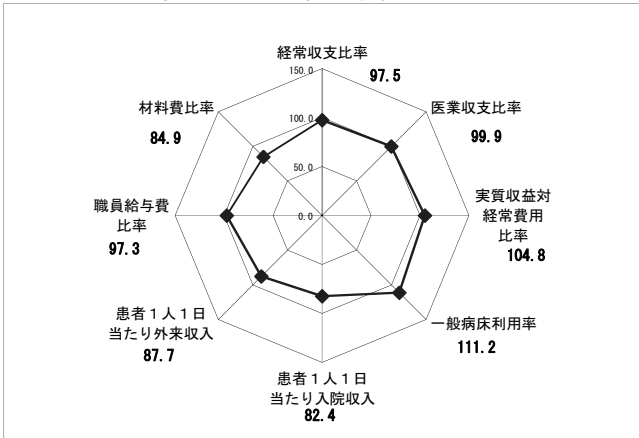

登米市 (登米市立佐沼病院)

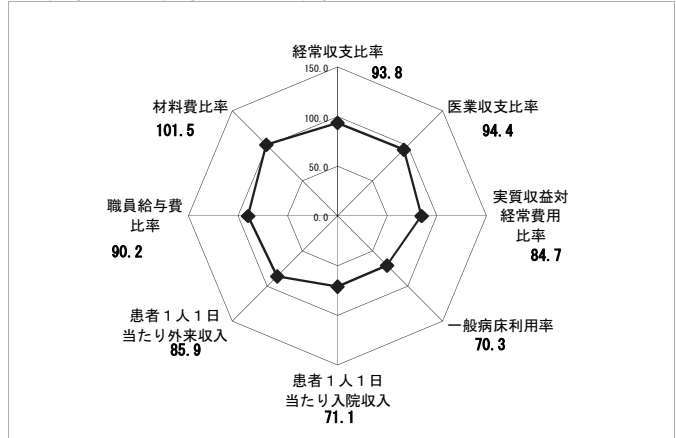

栗原市 (栗原市立栗原中央病院)

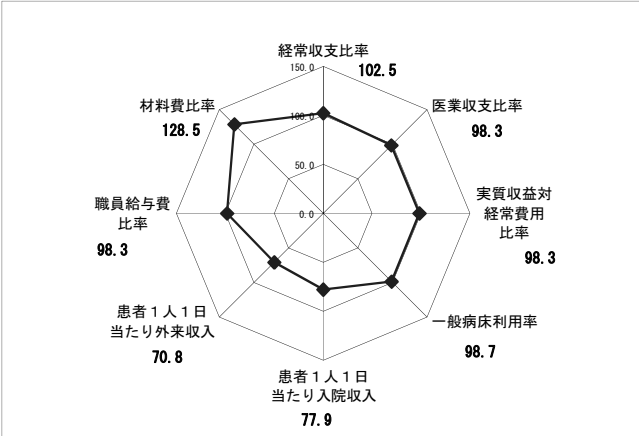

大崎市 (大崎市民病院本院)

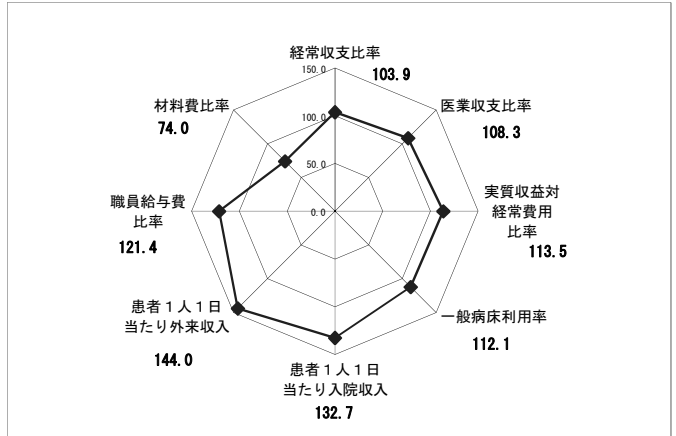

白石市外二町組合 (公立刈田総合病院)

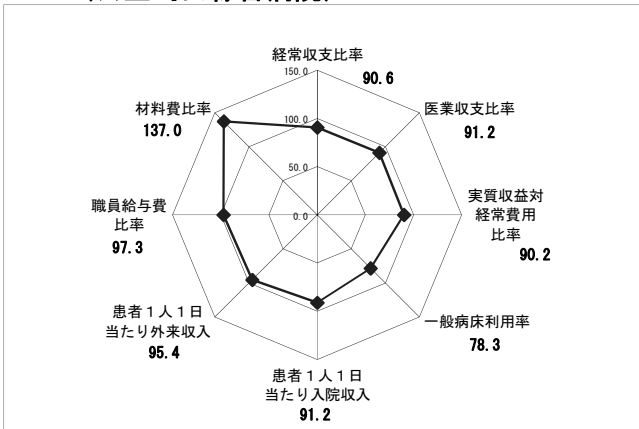

大河原町外1市2町保健医療組合 (みやぎ県南中核病院)

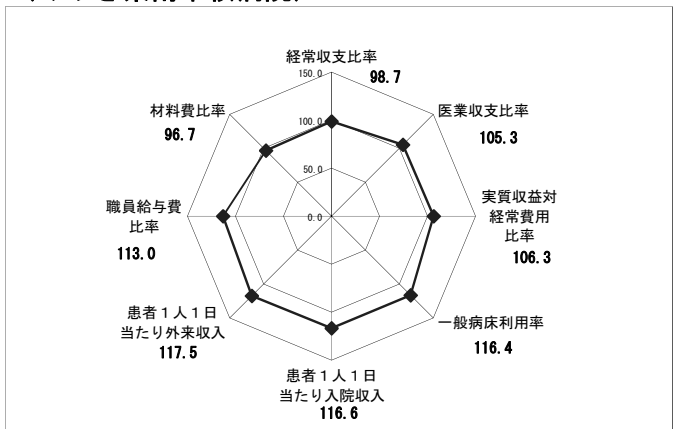

※経営指標数値が平均値を上回っている場合 (職員給与費比率及び材料費比率については下回っている場合) に100を超える。

② 病床数100床以上の病院の経営指標比較（平均値を100とした場合の割合）

塩竈市（塩竈市立病院）

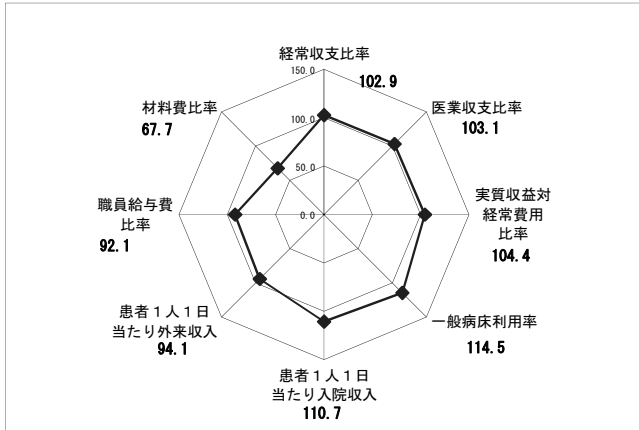

栗原市（栗原市立若柳病院）

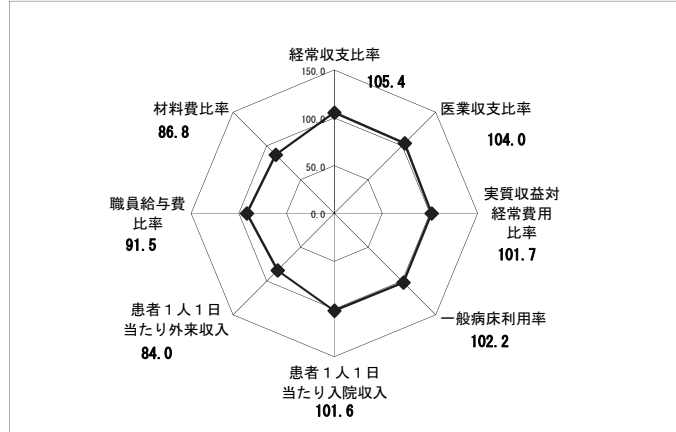

大崎市（大崎市民病院鳴子温泉分院）

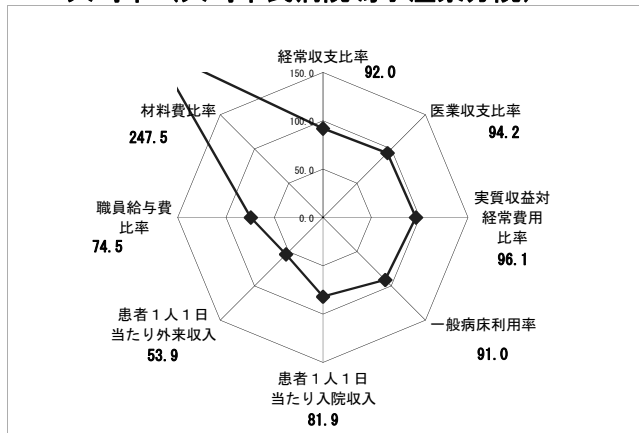

涌谷町（涌谷町国民健康保険病院）

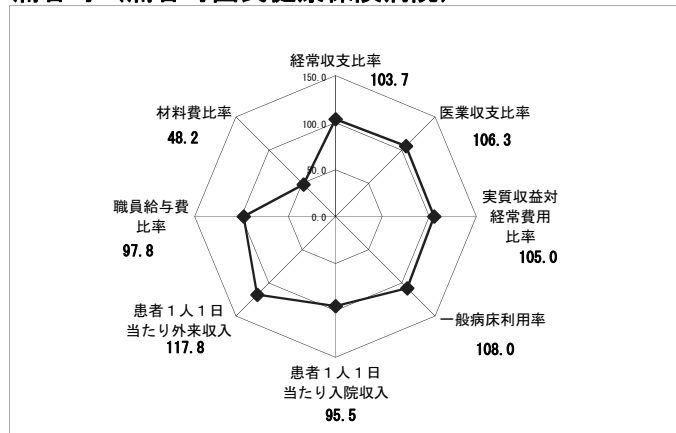

南三陸町（公立志津川病院）

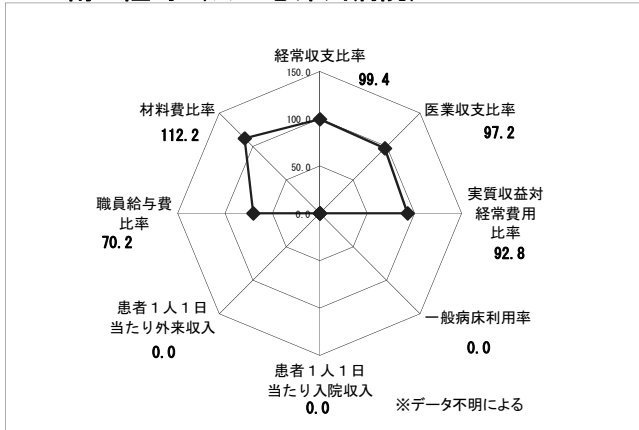

黒川地域行政事務組合（公立黒川病院）

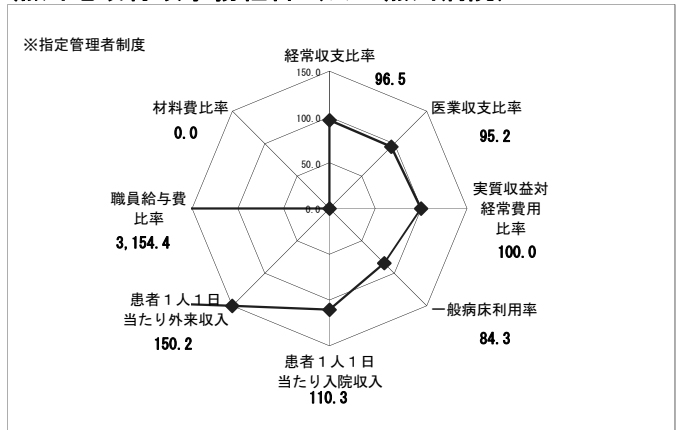

※経営指標数値が平均値を上回っている場合（職員給与と費比率及び材料費比率については下回っている場合）に100を超える。

③ 病床数100床未満の病院の経営指標比較（平均値を100とした場合の割合）

石巻市（石巻市立雄勝病院）

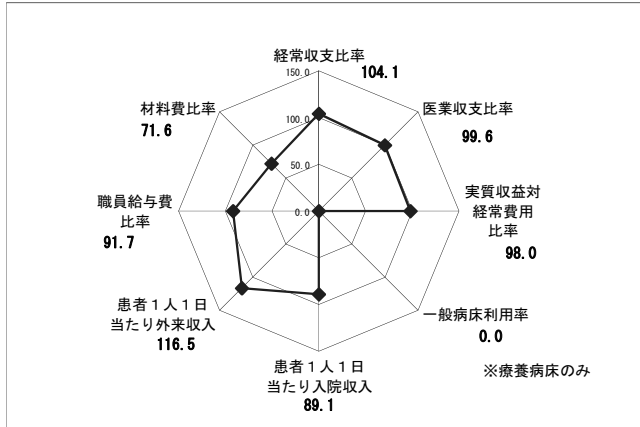

石巻市（石巻市立牡鹿病院）

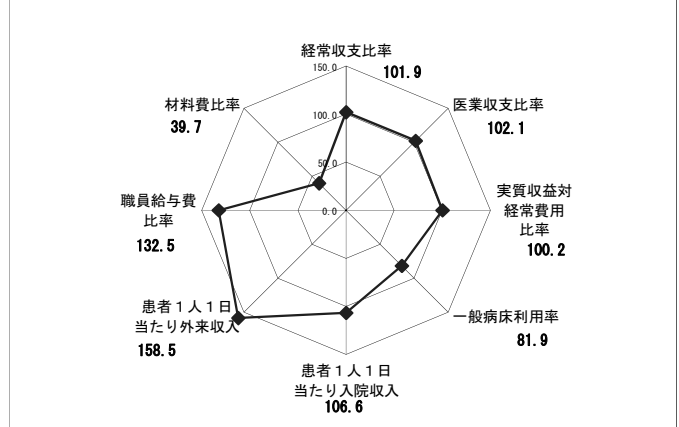

気仙沼市（気仙沼市立本吉病院）

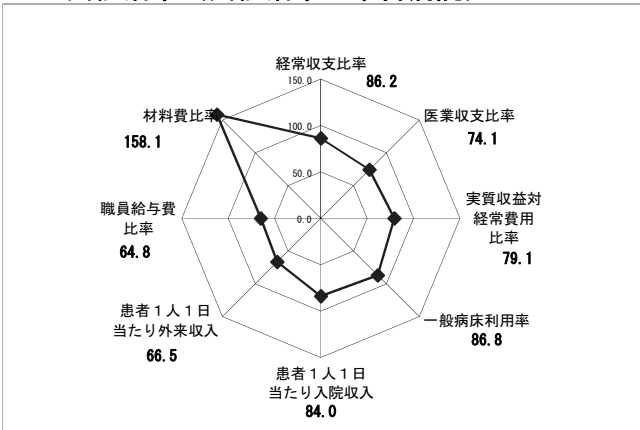

登米市（登米市立米谷病院）

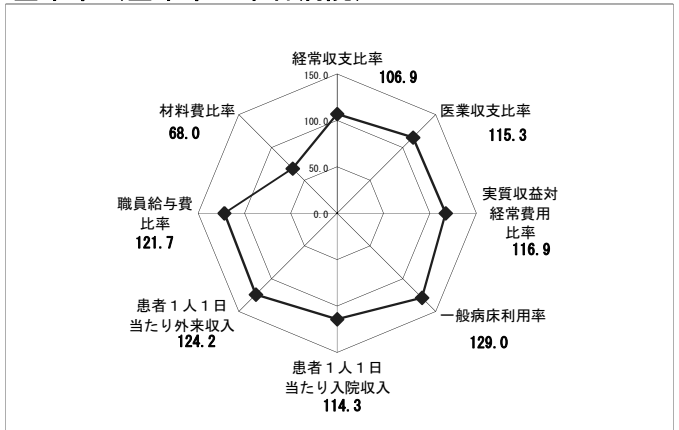

登米市（登米市立豊里病院）

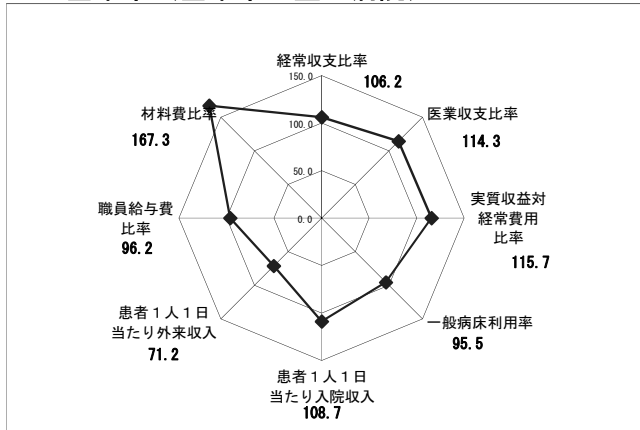

登米市（登米市立よねやま病院）

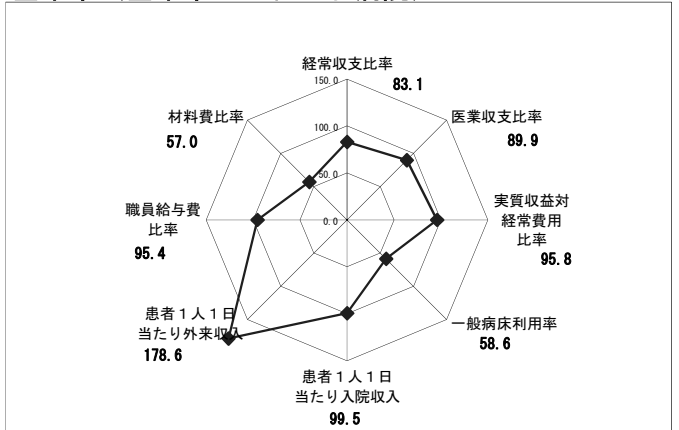

栗原市（栗原市立栗駒病院）

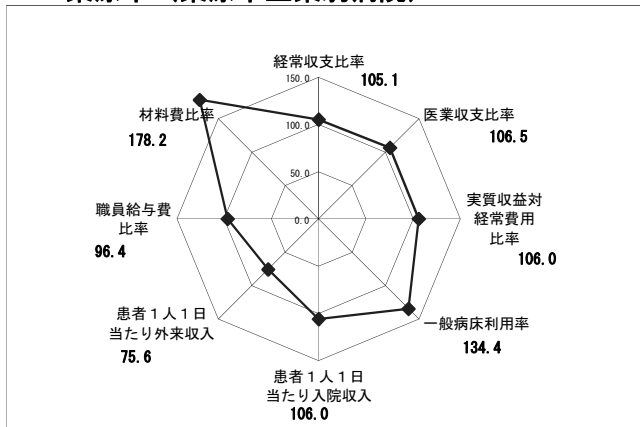

大崎市（大崎市民病院岩出山分院）

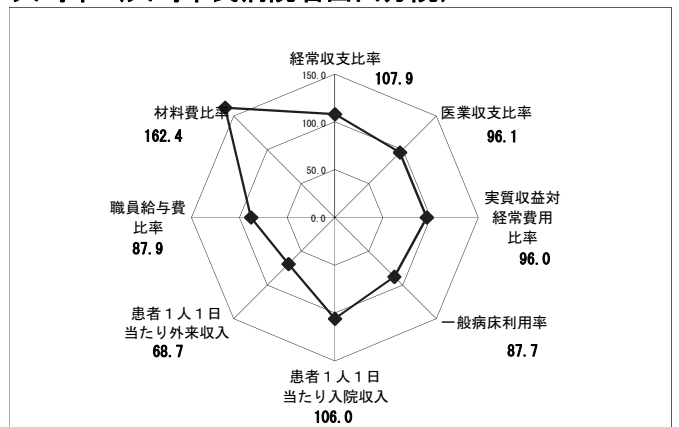

### 大崎市（大崎市民病院鹿島台分院）

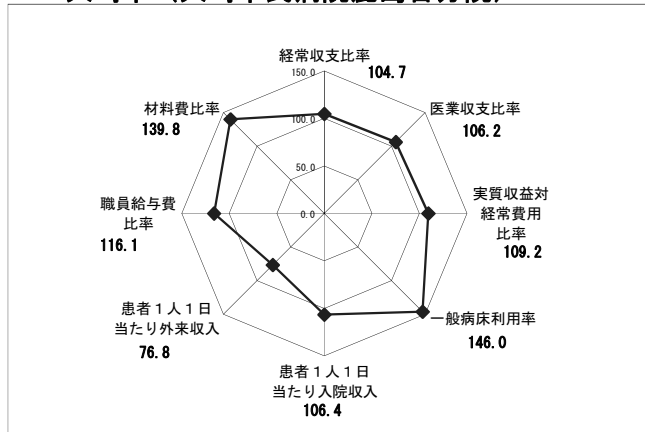

### 蔵王町（蔵王町国民健康保険蔵王病院）

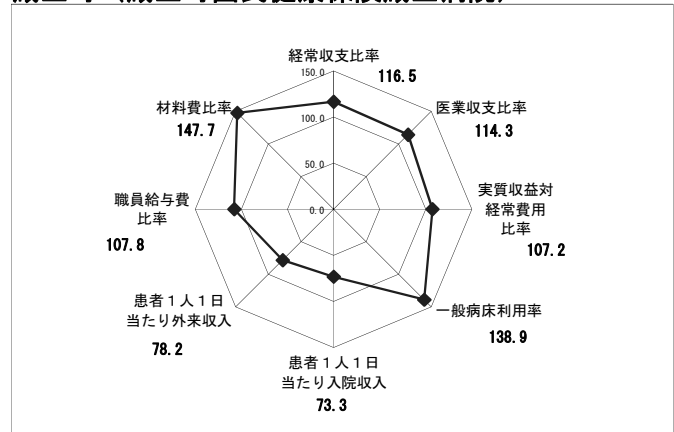

### 川崎町（国民健康保険川崎病院）

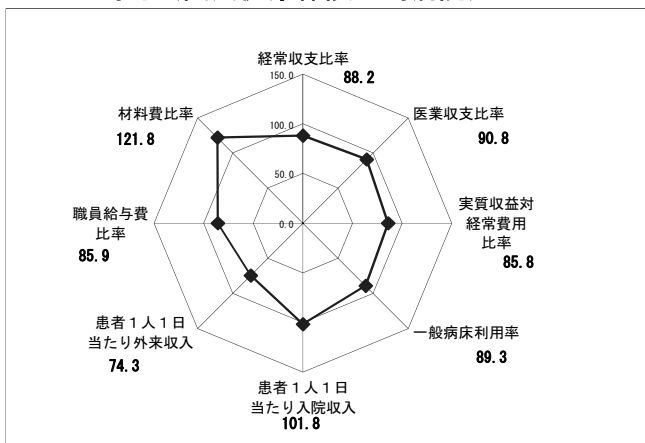

### 丸森町（丸森町国民健康保険丸森病院）

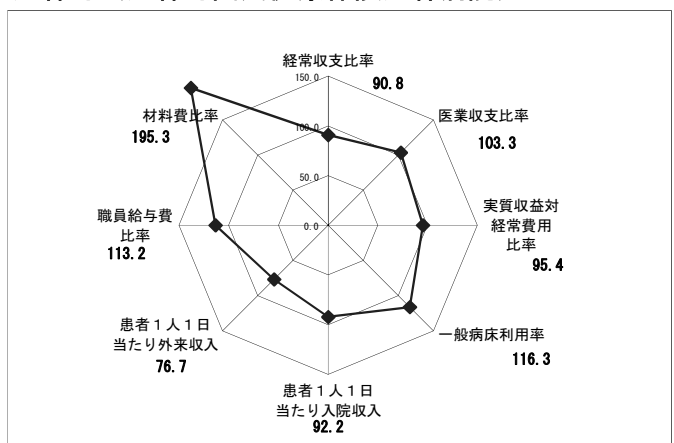

### 美里町（美里町立南郷病院）

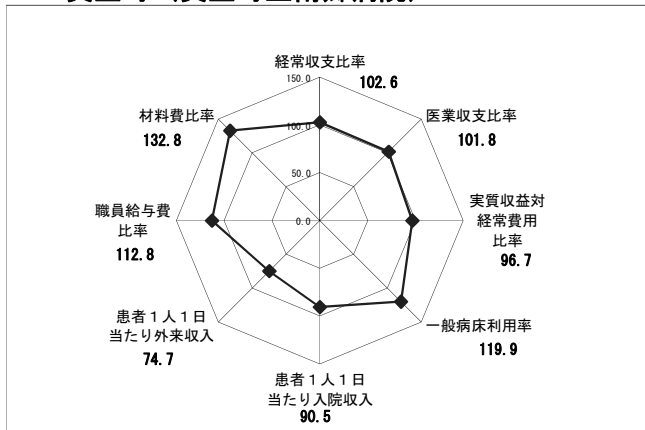

### 女川町（女川町立病院）

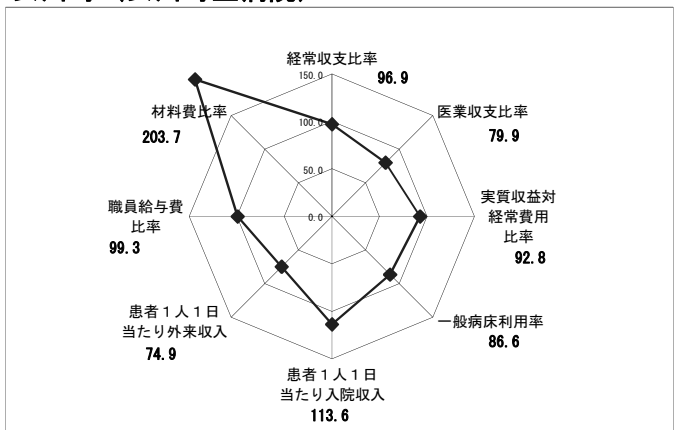

### 加美郡保健医療福祉行政事務組合（公立加美病院）

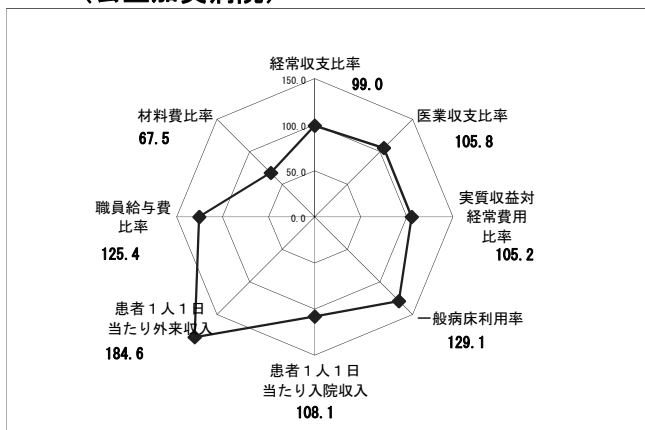

※経営指標数値が平均値を上回っている場合（職員給与費比率及び材料費比率については下回っている場合）に100を超える。

■ H 2 病院事業決算 経営指標分布図（経常収支比率、病床利用率（全病床）、職員給与与費比率）

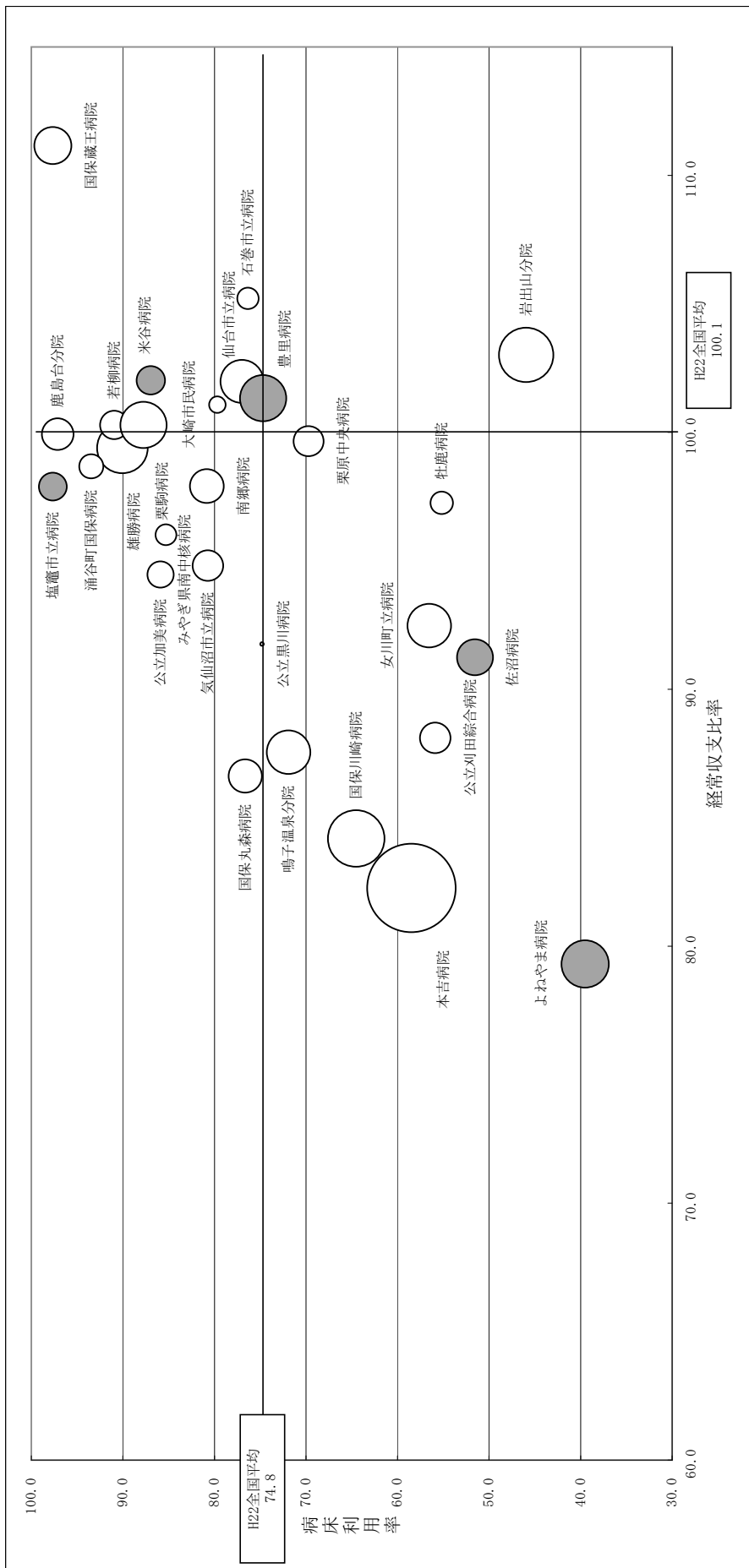

● (塗りつぶし) は不良債務が発生している病院事業の設置病院  
 ※ 公立志津川病院は、一部データが不明のため掲載していない

■職員給与与費比率（グラフの○の大きさは職員給与与費比率を表しています）

仙台市立病院	石巻市立病院	雄勝病院	牡鹿病院	塩竈市立病院	気仙沼市立病院	本吉病院	佐沼病院	米谷病院	豊里病院	よねやま病院	栗原中央病院	若柳病院	栗駒病院	大崎市立病院	鳴子温泉分院
63.0	46.7	68.6	47.5	51.4	53.4	97.1	57.6	51.7	65.4	66.0	52.9	51.7	65.3	42.8	63.5
71.6	54.2	58.4	73.3	55.6	48.4	55.8	63.4	67.4	53.4	1.5	50.2	46.0		53.3	

H22全国平均 100.1

H22全国平均 53.3

病院事業に係る繰入金の状況 (病院規模別)

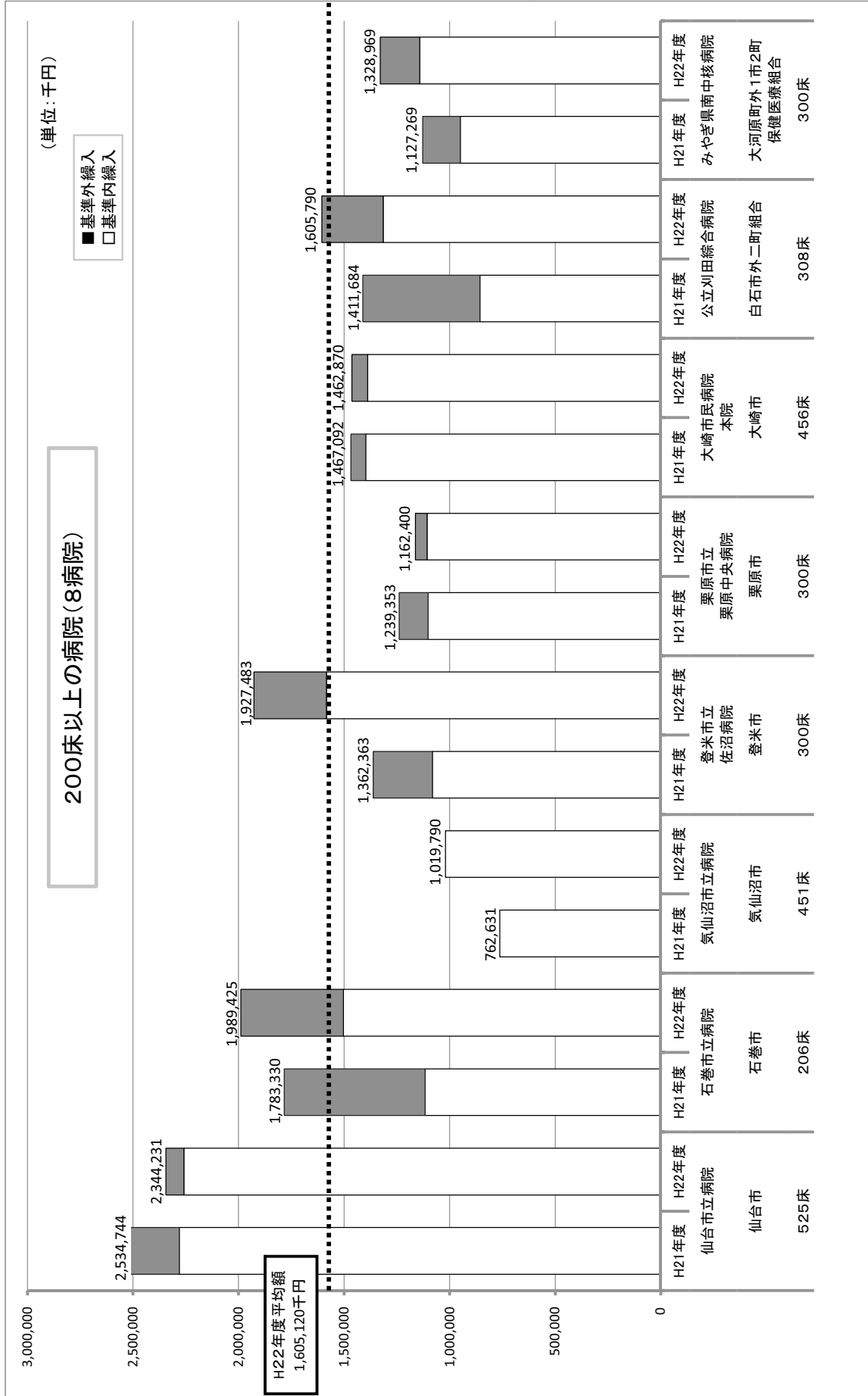

※ 平成22年度平均額は、県内の200床以上の病院における繰入金を平均したものであり、繰入額の過不足を示すものではない。



病院事業に係る繰入金の状況（病院規模別）

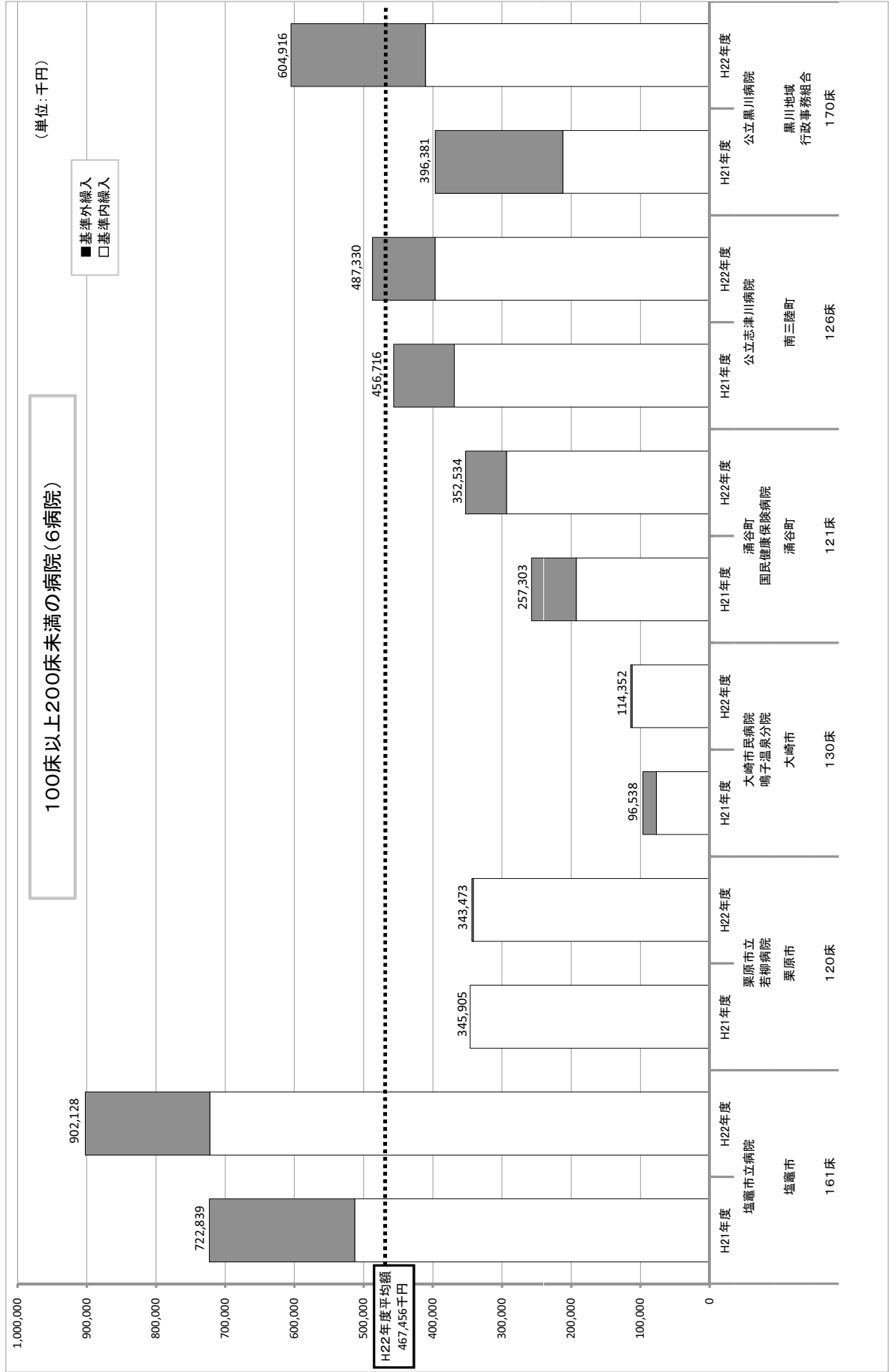

※ 平成22年度平均額は、県内の100床以上200床未満の病院における繰入金を平均したものであり、繰入額の過不足を示すものではない。

病院事業に係る繰入金の状況（病院規模別）

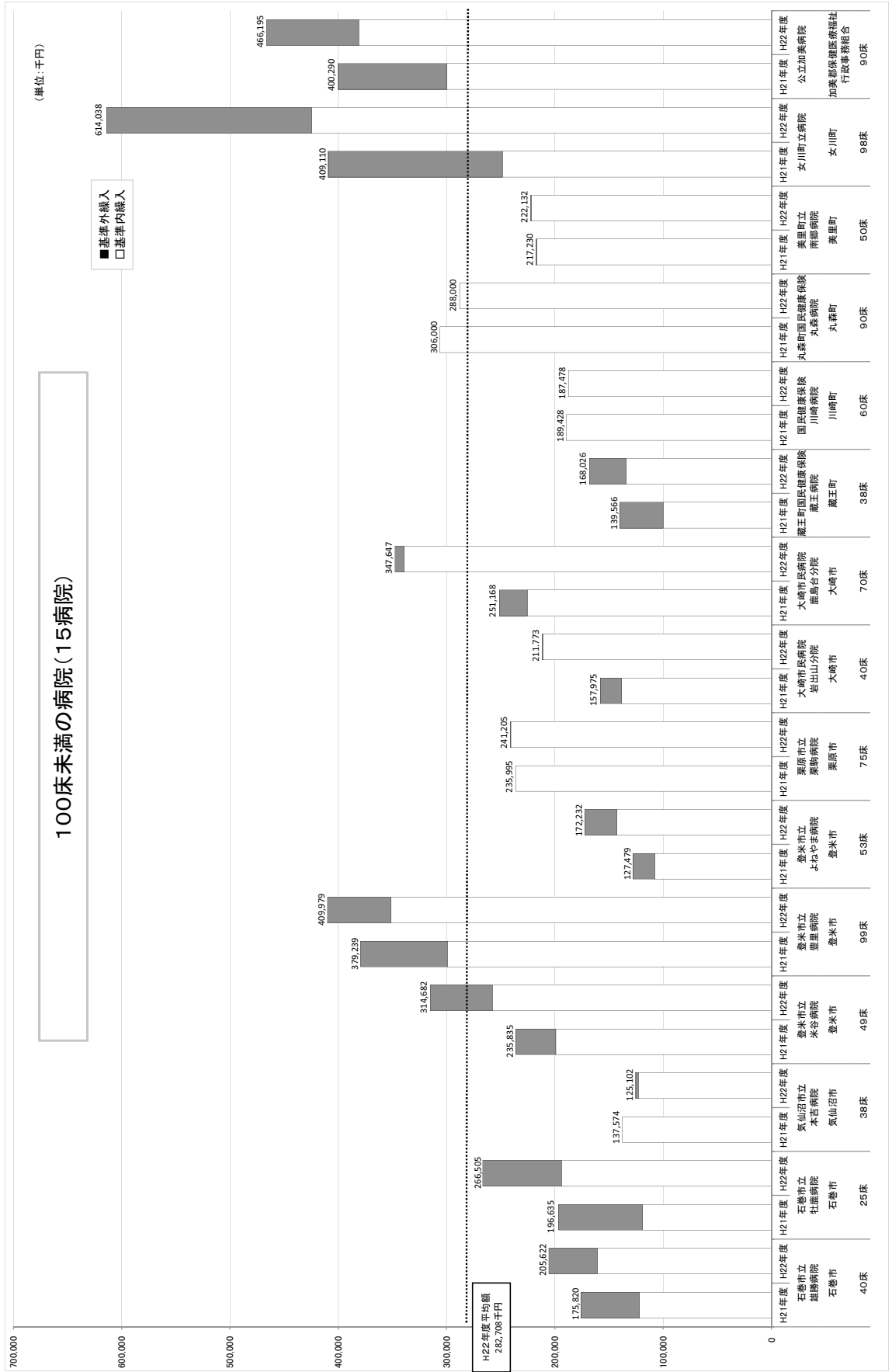

※平成22年度平均額は、県内の100床未満の病院における繰入金を平均したものであり、繰入額の過不足を示すものではない。

## 公立病院改革プランに係る状況（経営の効率化の主な目標数値）

平成19年12月24日に総務省が公表した公立病院改革ガイドラインを踏まえ、各団体において「公立病院改革プラン」を策定しましたが、そのうち「経営の効率化の主な目標数値」の平成22年度数値について、目標値と実績値を表に整理しました。

なお、各団体においては、公立病院改革プランの実施状況を概ね年1回以上点検・評価・公表することとしています。

【平成22年度】

（単位：％）

団体名	病院名	経常収支比率			職員給与費 対医業収益比率			病床利用率					
		改革 プラン	実 績	増減	改革 プラン	実 績	増減	改革プラン		実 績		増減	
								一般	療養	一般	療養	一般	療養
石巻市	石巻市立病院	98.6	105.2	6.6	49.6	46.7	▲ 2.9	76.6	—	76.3	—	▲ 0.3	—
	石巻市立雄勝病院	99.5	99.4	▲ 0.1	66.0	68.6	2.6	—	92.5	—	90.1	—	▲ 2.4
	石巻市立牡鹿病院	96.8	97.3	0.5	53.1	47.5	▲ 5.6	56.0	—	55.2	—	▲ 0.8	—
	計	98.5	103.7	5.2	51.6	48.8	▲ 2.8	74.3	92.5	73.9	90.1	▲ 0.4	▲ 2.4
塩竈市	塩竈市立病院	99.2	97.9	▲ 1.3	55.8	51.4	▲ 4.4	97.3		97.6		0.3	
気仙沼市	気仙沼市立病院	97.7	94.8	▲ 2.9	51.6	53.4	1.8	85.4	—	80.7	—	▲ 4.7	—
	気仙沼市立本吉病院	100.0	82.3	▲ 17.7	63.0	97.1	34.1	93.0	—	58.5	—	▲ 34.5	—
登米市	登米市立佐沼病院	91.2	89.4	▲ 1.8	59.2	62.9	3.7	55.5	—	51.5	—	▲ 4.0	—
	登米市立米谷病院	97.1	102.0	4.9	53.4	57.5	4.1	87.8	—	86.9	—	▲ 0.9	—
	登米市立豊里病院	101.8	101.4	▲ 0.4	68.0	72.5	4.5	80.0		74.7		▲ 5.3	
	登米市立よねやま病院	91.5	79.3	▲ 12.2	57.0	73.6	16.6	47.0	—	39.5	—	▲ 7.5	—
	計	94.4	93.2	▲ 1.2	59.4	65.2	5.8	62.6		58.3		▲ 4.3	
栗原市	栗原市立栗原中央病院	100.0	99.7	▲ 0.3	50.5	52.9	2.4	84.0	60.0	72.3	56.8	▲ 11.7	▲ 3.2
	栗原市立若柳病院	100.5	100.3	▲ 0.2	51.2	51.7	0.5	92.2	93.3	88.7	97.6	▲ 3.5	4.3
	栗原市立栗駒病院	95.4	100.3	4.9	60.2	65.3	5.1	91.1	90.0	90.6	83.5	▲ 0.5	▲ 6.5
	計	99.4	99.9	0.5	52.1	54.2	2.1	86.8	77.3	78.3	75.2	▲ 8.5	▲ 2.1
大崎市	大崎市市民病院本院	102.3	101.1	▲ 1.2	41.8	42.4	0.6	86.0	—	79.7	—	▲ 6.3	—
	大崎市市民病院鳴子温泉分院	86.7	87.6	0.9	66.3	63.5	▲ 2.8	72.0	79.5	79.0	68.3	7.0	▲ 11.2
	大崎市市民病院岩出山分院	99.1	103.0	3.9	65.4	71.6	6.2	49.5	0.0	59.1	0.0	9.6	0.0
	大崎市市民病院鹿島台分院	91.0	99.9	8.9	56.9	54.2	▲ 2.7	95.8	92.2	98.4	95.4	2.6	3.2
	計	100.0	100.1	0.1	45.5	45.7	0.2	81.6	68.4	79.1	66.8	▲ 2.5	▲ 1.6
蔵王町	蔵王町国民健康保険蔵王病院	103.1	111.2	8.1	77.7	58.4	▲ 19.3	80.0	95.0	93.6	99.1	13.6	4.1
川崎町	国民健康保険川崎病院	90.4	84.2	▲ 6.2	66.7	73.3	6.6	80.0		64.5		▲ 15.5	
丸森町	丸森町国民健康保険丸森病院	89.0	86.6	▲ 2.4	54.0	55.6	1.6	83.0		76.6		▲ 6.4	
涌谷町	涌谷町国民健康保険病院	99.9	98.7	▲ 1.2	49.5	48.4	▲ 1.1	92.5	90.2	93.7	92.9	1.2	2.7
美里町	美里町立南郷病院	99.7	97.9	▲ 1.8	59.0	55.8	▲ 3.2	80.0	—	80.8	—	0.8	—
女川町	女川町立病院	89.5	92.5	3.0	63.3	63.4	0.1	70.0	93.8	58.3	54.5	▲ 11.7	▲ 39.3
南三陸町	公立志津川病院	99.3	94.6	▲ 4.7	62.5	67.4	4.9	86.8	98.0	(注)	(注)	／	／
白石市外二町組合	公立刈田総合病院	83.7	88.1	4.4	56.0	53.4	▲ 2.6	56.4	—	57.4	—	1.0	—
黒川地域行政事務組合	公立黒川病院	94.9	91.8	▲ 3.1	1.1	1.6	0.5	74.0		74.8		0.8	
加美郡保健医療福祉行政事務組合	公立加美病院	95.3	94.5	▲ 0.8	48.3	50.2	1.9	90.0	90.0	87.0	84.9	▲ 3.0	▲ 5.1
大河原町外1市2町保健医療組合	みやぎ県南中核病院	90.9	96.0	5.1	58.4	54.8	▲ 3.6	83.8	—	85.3	—	1.5	—

この表は、各団体が公立病院改革プランに掲げた主な目標数値のうち、すべての団体において設定した3項目を実績値と対比したもの。また、一部数値に地方公営企業決算状況調査と異なる数値があるが、これは改革プラン策定時に同調査とは異なる考え方で目標数値を設定したためである。

(注) 公立志津川病院の病床利用率は、東日本大震災の影響により算出できない。

## 第 3 編 健全化判断比率等

## 第1部 平成22年度決算に基づく健全化判断比率等の状況

### I 健全化判断比率の概要

県内市町村の平成22年度決算に基づく健全化判断比率の概要は以下のとおり。

#### 1 実質赤字比率

[早期健全化基準11.25～15%、財政再生基準20%]

- ・赤字団体なし。

#### 2 連結実質赤字比率

[早期健全化基準16.25～20%、財政再生基準40%（3年間の経過措置があり、平成21年度と平成22年度は40%、平成23年度は35%、それ以降は30%となる。）]

- ・赤字団体なし。

#### 3 実質公債費比率

[早期健全化基準25%、財政再生基準35%]

- ・早期健全化基準以上の団体なし。
- ・地方債許可団体となる18%以上の団体なし。（前年度2団体）

#### 4 将来負担比率

[早期健全化基準 指定都市400%、指定都市以外の市町村350%]

- ・早期健全化基準以上の団体なし。

## II 健全化判断比率

各市町村の平成22年度決算に基づく健全化判断比率は以下のとおり。

(単位：%)

市町村名	健全化判断比率	実質赤字比率	連結実質赤字比率	実質公債費比率	将来負担比率
仙台市	-	( 11.25 )	( 16.25 )	11.9	155.2
石巻市	-	( 11.40 )	( 16.40 )	14.9	104.8
塩竈市	-	( 13.01 )	( 18.01 )	9.7	88.9
気仙沼市	-	( 12.54 )	( 17.54 )	15.6	116.7
白石市	-	( 13.36 )	( 18.36 )	11.9	32.9
名取市	-	( 12.83 )	( 17.83 )	10.4	75.8
角田市	-	( 13.74 )	( 18.74 )	10.9	68.1
多賀城市	-	( 13.10 )	( 18.10 )	9.7	17.1
岩沼市	-	( 13.51 )	( 18.51 )	4.2	-
登米市	-	( 11.83 )	( 16.83 )	13.7	129.9
栗原市	-	( 11.82 )	( 16.82 )	14.6	124.1
東松島市	-	( 13.29 )	( 18.29 )	13.2	85.1
大崎市	-	( 11.54 )	( 16.54 )	15.0	95.4
蔵王町	-	( 15.00 )	( 20.00 )	13.4	93.6
七ヶ宿町	-	( 15.00 )	( 20.00 )	10.1	-
大河原町	-	( 14.97 )	( 19.97 )	5.6	31.4
村田町	-	( 15.00 )	( 20.00 )	17.7	171.9
柴田町	-	( 13.80 )	( 18.80 )	14.1	84.3
川崎町	-	( 15.00 )	( 20.00 )	9.1	8.7
丸森町	-	( 14.72 )	( 19.72 )	12.3	75.7
亘理町	-	( 14.02 )	( 19.02 )	9.9	37.9
山元町	-	( 15.00 )	( 20.00 )	14.6	65.8
松島町	-	( 15.00 )	( 20.00 )	12.4	60.1
七ヶ浜町	-	( 15.00 )	( 20.00 )	12.0	-
利府町	-	( 14.33 )	( 19.33 )	14.3	80.7
大和町	-	( 14.33 )	( 19.33 )	10.5	28.1
大郷町	-	( 15.00 )	( 20.00 )	13.7	63.1
富谷町	-	( 13.82 )	( 18.82 )	0.3	-
大衡村	-	( 15.00 )	( 20.00 )	11.8	-
色麻町	-	( 15.00 )	( 20.00 )	14.5	143.6
加美町	-	( 13.29 )	( 18.29 )	15.9	115.2
涌谷町	-	( 15.00 )	( 20.00 )	12.5	91.0
美里町	-	( 13.97 )	( 18.97 )	15.9	125.6
女川町	-	( 15.00 )	( 20.00 )	4.0	-
南三陸町	-	( 14.58 )	( 19.58 )	14.2	75.3
単純平均				11.8	69.9
加重平均				12.4	107.6

\*将来負担比率の表記が「-」となっている市町村については、将来負担額がないことを示している。

\*括弧内は、各市町村の早期健全化基準である。

### Ⅲ 資金不足比率

35市町村、5一部事務組合（企業団）の158会計のうち、資金不足額があったのは4事業であった。このうち、資金不足比率が経営健全化基準を上回った事業はない。資金不足額があった4事業の資金不足比率は以下のとおり。

（単位：千円、％）

団体の名称	特別会計の名称	資金不足額	資金不足比率	標準財政規模比	備考
仙台市	自動車運送事業会計	546,449	7.5	0.2	法適用企業
塩竈市	市立病院事業会計	205,400	8.0	1.7	法適用企業
登米市	病院事業会計	1,085,189	17.1	3.7	法適用企業
南三陸町	病院事業会計	5,964	0.5	0.1	法適用企業

### Ⅳ 用語説明

#### (1) 健全化判断比率

実質赤字比率、連結実質赤字比率、実質公債費比率及び将来負担比率の4つの財政指標の総称。地方公共団体は、この健全化判断比率のいずれかが一定基準以上となった場合には、財政健全化計画又は財政再生計画を策定し、財政の健全化を図らなければならない。

#### (2) 実質赤字比率

当該地方公共団体の一般会計等を対象とした実質赤字額の標準財政規模に対する比率。

#### (3) 一般会計等

財政健全化法における実質赤字比率の対象となる会計で、地方公共団体の会計のうち、地方公営事業会計以外のものが該当する。これは普通会計とほぼ同様の範囲であるが、決算統計で用いる「想定企業会計」のように、一の会計を区分することはしない。

#### (4) 実質赤字額

当該年度に属すべき収入と支出との実質的な差額をみるもので、形式収支から、翌年度に繰り越すべき継続費、繰越明許費、繰越等の財源を控除した額。実質赤字額がある団体を通常「赤字団体」と呼ぶ。

#### (5) 標準財政規模

地方公共団体の標準的な状態で通常収入されるであろう経常的一般財源の規模を示すもので、標準税収入額等に普通交付税を加算した額。

#### (6) 連結実質赤字比率

公営企業会計を含む当該地方公共団体の全会計を対象とした実質赤字額又は資金の不足額の標準財政規模に対する比率。

すべての会計の赤字や黒字を合算し、地方公共団体全体としての赤字の程度を指標化し、地方公共団体全体としての財政運営の悪化の度合いを示す指標ともいえる。

(7) 資金不足額

公営企業ごとに資金収支の累積不足額を表すもので、地方公営企業法適用企業については流動負債の額から流動資産の額を控除した額を基本として、地方公営企業法非適用企業については一般会計等の実質赤字額と同様に算定した額を基本としている。

(8) 実質公債費比率

当該地方公共団体の一般会計等が負担する元利償還金及び準元利償還金の標準財政規模を基本とした額<sup>※</sup>に対する比率。

借入金（地方債）の返済額及びこれに準じる額の大きさを指標化し、資金繰りの程度を示す指標ともいえる。

財政健全化法の実質公債費比率は、起債に協議を要する団体と許可を要する団体の判定に用いられる地方財政法の実質公債費比率と同じである。

平成19年度算定（H18決算）では、準元利償還金として「一時借入金の利子」が追加されたほか、平成20年度算定（H19決算）では、公債費充当一般財源の算出において、「都市計画事業の財源として発行された地方債償還額に充当した都市計画税」が充当可能な特定財源として計上されている。

(9) 将来負担比率

地方公社や損失補償を行っている出資法人等に係るものも含め、当該地方公共団体の一般会計等が将来負担すべき実質的な負債の標準財政規模を基本とした額<sup>※</sup>に対する比率。

地方公共団体の一般会計等の借入金（地方債）や将来支払っていく可能性のある負担等の現時点での残高を指標化し、将来財政を圧迫する可能性の度合いを示す指標ともいえる。

(10) 資金不足比率

当該地方公共団体の公営企業会計ごとの資金の不足額の事業の規模に対する比率。

公営企業の資金不足を、公営企業の事業規模である料金収入の規模と比較して指標化し、経営状態の悪化の度合いを示す指標ともいえる。

(11) 早期健全化基準

地方公共団体が、財政収支が不均衡な状況その他の財政状況が悪化した状況において、自主的かつ計画的にその財政の健全化を図るべき基準として、実質赤字比率、連結実質赤字比率、実質公債費比率及び将来負担比率のそれぞれについて定められた数値。

(12) 財政再生基準

地方公共団体が、財政収支の著しい不均衡その他の財政状況の著しい悪化により自主的な財政の健全化を図ることが困難な状況において、計画的にその財政の健全化を図るべき基準として、実質赤字比率、連結実質赤字比率及び実質公債費比率のそれぞれについて、早期健全化基準を超えるものとして定められた数値。

(13) 経営健全化基準

地方公共団体が、自主的かつ計画的に公営企業の経営の健全化を図るべき基準として、資金不足比率について定められた数値。

※ 標準財政規模を基本とした額：標準財政規模から元利償還金等に係る基準財政需要額算入額を控除した額。



## V 健全化判断比率と資金不足比率の推移

法の施行により算定を開始した平成19年度から平成22年度までの、健全化判断比率及び資金不足比率の推移については、以下のとおり。

- 1 実質赤字比率  
4年間該当する団体なし
- 2 連結実質赤字比率

(単位：％、ポイント)

市町村名	平成19年度	平成20年度	増減	平成21年度	増減	平成22年度	増減
石巻市	2.55	0.01	▲ 2.54	-	皆減	-	-
塩竈市	9.99	-	皆減	-	-	-	-

- 3 実質公債費比率  
44ページを参照
- 4 将来負担比率

(単位：％、ポイント)

市町村名	平成19年度	平成20年度	増減	平成21年度	増減	平成22年度	増減
仙台市	159.4	169.8	10.4	170.9	1.1	155.2	▲ 15.7
石巻市	154.6	143.7	▲ 10.9	132.6	▲ 11.1	104.8	▲ 27.8
塩竈市	136.8	126.9	▲ 9.9	100.4	▲ 26.5	88.9	▲ 11.5
気仙沼市	152.4	131.2	▲ 21.2	120.8	▲ 10.4	116.7	▲ 4.1
白石市	29.5	43.4	13.9	48.1	4.7	32.9	▲ 15.2
名取市	65.0	75.3	10.3	66.6	▲ 8.7	75.8	9.2
角田市	147.6	107.2	▲ 40.4	83.8	▲ 23.4	68.1	▲ 15.7
多賀城市	76.8	25.8	▲ 51.0	13.9	▲ 11.9	17.1	3.2
岩沼市	-	-	-	-	-	-	-
登米市	116.7	148.7	32.0	139.6	▲ 9.1	129.9	▲ 9.7
栗原市	178.7	177.3	▲ 1.4	158.7	▲ 18.6	124.1	▲ 34.6
東松島市	151.4	130.9	▲ 20.5	109.5	▲ 21.4	85.1	▲ 24.4
大崎市	155.7	141.3	▲ 14.4	117.7	▲ 23.6	95.4	▲ 22.3
蔵王町	120.3	102.4	▲ 17.9	108.2	5.8	93.6	▲ 14.6
七ヶ宿町	46.1	-	皆減	-	-	-	-
大河原町	107.9	80.7	▲ 27.2	52.5	▲ 28.2	31.4	▲ 21.1
村田町	245.5	218.1	▲ 27.4	195.0	▲ 23.1	171.9	▲ 23.1
柴田町	94.5	91.8	▲ 2.7	83.4	▲ 8.4	84.3	0.9
川崎町	65.6	46.7	▲ 18.9	28.9	▲ 17.8	8.7	▲ 20.2
丸森町	138.4	136.7	▲ 1.7	125.0	▲ 11.7	75.7	▲ 49.3
亘理町	68.0	54.1	▲ 13.9	41.8	▲ 12.3	37.9	▲ 3.9
山元町	165.4	135.4	▲ 30.0	97.4	▲ 38.0	65.8	▲ 31.6
松島町	102.5	95.7	▲ 6.8	84.0	▲ 11.7	60.1	▲ 23.9
七ヶ浜町	15.4	9.7	▲ 5.7	10.3	0.6	-	▲ 10.3
利府町	80.1	75.8	▲ 4.3	76.1	0.3	80.7	4.6
大和町	20.3	31.6	11.3	55.1	23.5	28.1	▲ 27.0
大郷町	157.4	93.4	▲ 64.0	81.9	▲ 11.5	63.1	▲ 18.8
富谷町	-	-	-	-	-	-	-
大衡村	103.9	94.4	▲ 9.5	71.2	▲ 23.2	-	▲ 71.2
色麻町	168.9	182.4	13.5	168.5	▲ 13.9	143.6	▲ 24.9
加美町	186.6	148.3	▲ 38.3	142.2	▲ 6.1	115.2	▲ 27.0
涌谷町	112.8	101.9	▲ 10.9	98.7	▲ 3.2	91.0	▲ 7.7
美里町	128.5	147.9	19.4	126.0	▲ 21.9	125.6	▲ 0.4
女川町	-	-	-	-	-	-	-
本吉町	155.7	162.1	6.4	-	-	-	-
南三陸町	129.4	125.0	▲ 4.4	106.5	▲ 18.5	75.3	▲ 31.2
県計(単純平均)	109.4	98.8	▲ 10.6	86.2	▲ 12.6	69.9	▲ 16.3
県計(加重平均)	132.9	132.1	▲ 0.8	124.0	▲ 8.1	107.6	▲ 16.4

- 5 資金不足比率

(単位：％、ポイント)

団体の名称	特別会計の名称	平成19年度	平成20年度	増減	平成21年度	増減	平成22年度	増減
仙台市	自動車運送事業会計	7.0	8.1	1.1	7.4	▲ 0.7	7.5	0.1
石巻市	病院事業会計	27.8	17.6	▲ 10.2	9.2	▲ 8.4	-	皆減
塩竈市	市立病院事業会計	97.4	17.1	▲ 80.3	10.6	▲ 6.5	8.0	▲ 2.6
塩竈市	魚市場事業特別会計	290.5	-	皆減	-	-	-	-
登米市	病院事業会計	19.7	12.9	▲ 6.8	14.2	1.3	17.1	2.9
南三陸町	病院事業会計	-	-	-	-	-	0.5	0.5

## VI 健全化判断比率の分析

県内市町村の健全化判断比率のうち、実質公債費比率及び将来負担比率について、比率における分子・分母の構成要素を詳しく分析する。

### 1 実質公債費比率

#### (1) 単年度の実質公債費比率

実質公債費比率は、平成20年度から平成22年度までの単年度の比率の平均により算出する。各年度における単年度の比率については、以下のとおり。

(単位：%)

市町村名	実質公債費比率 (3ヶ年平均)	H20年度	H21年度	H22年度	市町村名	実質公債費比率 (3ヶ年平均)	H20年度	H21年度	H22年度
仙台市	11.9	11.7	12.8	11.0	川崎町	9.1	11.4	8.8	7.3
石巻市	14.9	14.7	13.2	16.8	丸森町	12.3	12.7	11.9	12.4
塩竈市	9.7	5.2	11.2	12.7	亘理町	9.9	10.7	9.9	9.0
気仙沼市	15.6	15.1	16.0	15.8	山元町	14.6	16.0	14.2	13.5
白石市	11.9	11.6	13.2	11.0	松島町	12.4	14.0	13.1	10.1
名取市	10.4	10.8	9.2	11.1	七ヶ浜町	12.0	13.2	13.3	9.3
角田市	10.9	11.7	11.1	10.0	利府町	14.3	13.9	15.8	13.3
多賀城市	9.7	11.0	8.7	9.3	大和町	10.5	8.6	12.5	10.2
岩沼市	4.2	5.2	4.5	2.9	大郷町	13.7	14.0	14.1	13.1
登米市	13.7	14.4	13.6	12.9	富谷町	0.3	1.6	-0.5	0.0
栗原市	14.6	17.0	14.9	11.9	大衡村	11.8	13.1	12.2	10.3
東松島市	13.2	13.9	13.4	12.2	色麻町	14.5	15.9	14.5	13.2
大崎市	15.0	15.1	15.7	14.4	加美町	15.9	18.9	15.9	12.9
蔵王町	13.4	15.8	12.5	11.8	涌谷町	12.5	13.2	12.2	12.1
七ヶ宿町	10.1	11.9	10.1	8.3	美里町	15.9	17.1	16.0	14.6
大河原町	5.6	7.3	5.6	3.8	女川町	4.0	4.0	4.2	3.8
村田町	17.7	19.0	17.6	16.6	南三陸町	14.2	14.6	14.2	13.7
柴田町	14.1	14.1	14.5	13.7	県単純平均	11.8	12.5	12.0	11.0

※単年度の比率は、小数第二位以下切り捨てて表示。

#### (2) 分子・分母の構成要素の分析（平成22年度単年度）

分子については一般会計等、公営企業、一部事務組合等の要素に分け、それぞれ分母に対する大きさを算出した結果は、次ページ以降①～⑦のとおりである。

これによれば、実質公債費比率へ影響を及ぼす加算要素の状況は、団体毎に異なっていることが分かる。

① 分母(平成22年度単年度) ※ 算式 A+B+C+D+E-F-G-H-I

※次ページ以降②～⑩において同様

区分 市町村名	分母	標準収入額等									臨時財政対策債 発行可能額				災害復旧費等に係る 基礎的財政需要額		災害復旧費等に 係る基礎的財政 需要額(浄元利権還金に 係るものに限る。)		事業費補正により 基幹的財政需要額に 算入された公債費		事業費補正により基幹的財政需 要額に算入された公債費(浄元 利権還金に係るものに限る。)		経費補正により基幹的財政需 要額に算入された元利権還金 (浄元利権還金を基礎として算入さ れたものに限る。)		(単位:千円)
		A	B	C	D	E	F	G	H	I	C	D	E	F	G	H	I								
仙台市	191,293,017	178,859,070	23,539,813	26,097,209	15,761,229	6,031,977	12,239,564	2,607,574	0	382,731															
石巻市	36,170,902	18,680,644	19,661,182	3,984,440	3,179,705	1,171,782	975,118	529,242	69,668	229,949															
塩竈市	10,060,446	6,236,341	5,004,365	1,150,835	903,850	915,843	247,966	255,493	0	7,943															
気仙沼市	16,867,320	7,604,664	9,799,921	1,668,826	1,215,589	23,002	497,571	293,930	9,293	166,706															
白石市	8,270,321	4,458,514	4,568,533	808,064	612,178	49,040	348,597	303,973	0	251,002															
白根市	12,093,762	10,316,374	2,736,638	1,322,534	870,268	899,985	363,267	148,235	29	51,096															
角田市	6,957,907	3,697,812	3,616,534	705,426	404,065	35,261	281,809	272,448	17,186	0															
多賀城市	9,801,271	7,682,653	2,733,082	1,248,764	739,565	359,198	333,150	431,315	0	0															
岩沼市	7,735,516	6,581,638	1,571,242	899,840	475,378	519,012	211,247	95,026	419	16,122															
登米市	24,849,699	8,606,993	18,158,354	2,832,052	2,799,708	0	651,349	920,494	19,366	156,783															
栗原市	24,880,914	8,129,705	19,144,897	2,511,428	2,920,619	414,896	558,509	594,791	4,848	411,453															
東松島市	8,809,192	4,066,678	5,265,726	951,700	876,186	255,592	141,688	173,810	12,644	14,992															
大崎市	31,601,215	15,700,726	17,707,867	3,656,017	2,803,126	184,331	995,550	1,193,482	3,597	283,309															
蔵王町	3,655,847	1,932,554	1,862,390	395,162	217,236	16,018	158,206	78,425	17,997	46,377															
七ヶ宿町	1,363,323	601,521	861,748	155,466	184,247	0	9,086	43,052	0	19,027															
大河原町	4,344,443	2,777,975	1,750,310	516,113	300,197	17,120	63,063	177,735	0	141,840															
柴田町	6,489,082	1,551,833	1,933,102	364,300	237,325	10,958	189,125	99,152	11,808	28,948															
川崎町	3,181,606	4,504,348	2,542,601	781,945	511,900	301,885	276,435	177,037	0	72,555															
丸森町	4,594,309	1,129,482	2,278,376	326,234	288,254	0	74,666	153,895	233	35,438															
亘理町	6,296,390	1,547,277	3,503,565	402,286	519,424	19,847	148,412	106,187	0	64,949															
山元町	3,844,203	3,642,775	2,711,219	716,919	394,096	0	152,112	219,221	0	9,094															
松島町	3,425,076	1,624,001	2,414,986	405,266	285,117	0	126,290	185,668	2,975	0															
七ヶ浜町	3,748,443	1,796,400	1,809,430	415,919	273,763	179,110	112,930	25,052	656	5,162															
利府町	5,434,990	2,358,821	1,356,824	468,525	254,754	8,887	59,282	112,804	0	0															
大和町	5,298,708	4,732,773	858,044	675,668	505,367	0	270,962	46,716	8,450	0															
大郷町	2,645,848	3,676,396	1,979,934	590,251	422,180	54,304	129,335	255,605	14,405	72,044															
富谷町	6,884,078	1,258,427	1,459,543	303,877	174,003	9,454	60,457	116,002	0	16,083															
大衡村	2,009,449	5,258,092	1,630,413	856,964	432,043	83,307	225,131	109,759	0	11,151															
色麻町	2,577,467	1,223,163	892,775	257,985	196,436	19,282	29,076	103,984	43	15,653															
加美町	8,090,799	871,164	1,858,470	267,413	193,908	0	65,832	99,014	0	60,826															
涌谷町	4,119,434	2,902,181	6,487,823	879,532	1,429,524	126,524	318,554	302,740	0	1,395															
美里町	6,253,539	1,748,056	2,696,917	409,018	251,431	22,256	246,386	189,212	931	24,941															
女川町	4,115,261	2,803,974	3,729,358	703,709	562,738	0	159,563	214,163	12,300	34,738															
南三陸町	5,093,407	4,251,343	0	229,110	230,269	0	9,945	113,687	0	11,291															
		1,575,509	3,634,210	518,329	473,787	0	81,495	68,741	428	10,190															

② 分子 算式 J+K+L+M+N+O-D-E-F-G-H-I

(単位:千円)

区分 市町村名	分子	J 公債等当一括償還等額(繰上償還額及び 繰期一括償還地方債の元金に係る分を 除く)	J' 【参考】Jを算出するに当たって 特定増減として控除された 都市計画税収入	K 繰期一括償還地方債の1年当たり の元金償還金に相当するもの(年度 割相当額)等	L 公債企業債に要する経費の財源と する地方債の償還の財源に充てたと 認められる繰入金	M 一部事務組合等の起こした地方債に充て たと認められる補助金又は負担金	N 公債費に準ずる債務負担行為 に係るもの	O 一時借入金の利子
仙台市	21,209,898	29,389,444	9,445,384	15,541,600	11,754,188	0	1,418,166	129,575
石巻市	6,081,615	7,289,648	950,759	0	2,776,470	728,116	1,442,196	649
塩竈市	1,280,598	2,135,569	441,650	3,333	1,332,022	125,234	14,827	708
気仙沼市	2,667,754	3,101,793	237,540	0	1,174,456	34,575	562,155	866
白石市	915,595	1,567,180	116,896	0	355,462	556,947	796	0
名取市	1,349,676	2,109,100	596,812	0	1,170,641	72,806	278,913	0
角田市	701,898	1,067,525	165,973	0	448,917	140,003	107,111	207
多賀城市	914,568	1,508,355	552,532	0	1,132,434	135,618	1,389	0
岩沼市	230,337	724,232	346,183	10,000	641,621	146,309	25,379	0
巻米市	3,228,008	5,351,162	0	63,333	2,278,299	0	82,914	0
栗原市	2,950,913	5,368,506	0	53,333	1,948,560	0	485,630	0
東松島市	1,077,635	1,861,377	0	10,000	562,159	110,297	8,714	0
大崎市	4,557,528	6,424,670	684,300	0	2,337,006	644,721	614,358	168
蔵王町	434,970	619,334	0	0	293,454	55,234	1,207	0
七ヶ宿町	113,469	249,424	0	0	86,067	32,722	688	0
大河原町	165,354	339,159	202,567	0	146,481	379,669	0	0
村田町	545,073	790,895	0	0	264,336	50,885	16,273	0
柴田町	894,911	1,306,205	330,053	0	543,208	336,655	48,655	0
川崎町	233,013	453,397	0	0	320,190	11,843	69	0
丸森町	570,971	933,330	0	0	433,596	44,396	18,468	0
亘理町	567,581	727,932	190,598	0	567,764	38,416	7,992	0
山元町	520,627	746,137	0	0	350,983	18,386	5,161	0
松島町	347,911	620,125	58,130	0	290,573	31,364	2,170	352
七ヶ浜町	351,936	546,533	75,913	0	212,035	25,828	3,185	82
利府町	726,638	1,331,964	0	0	86,348	41,302	98,519	0
大和町	542,720	686,043	149,322	0	413,241	330,299	61,010	0
大郷町	347,373	439,350	0	0	177,971	105,769	282	0
富谷町	▲ 4,345	563,409	0	0	256,426	36,661	550	0
大衡村	207,351	334,079	0	0	136,872	100,059	815	0
色麻町	340,556	449,084	0	0	186,428	119,897	4,727	0
加美町	1,050,063	2,413,929	0	10,000	481,394	286,549	37,048	0
涌谷町	500,964	659,434	0	0	425,203	147,377	3,507	0
美里町	913,335	1,150,975	95,636	0	494,038	70,089	179,890	1,845
女川町	157,605	263,489	0	0	213,945	38,022	7,341	0
南三陸町	698,969	1,045,188	0	3,333	188,857	14,152	82,080	0

③ 公債費充当一般財源等額(=J) / 分母

各団体において、普通会計の公債費負担が実質公債費比率に及ぼしている影響を分析する。

※より正確な分析のためには、公債費のうち基準財政需要額に算入された額を考慮に入れる必要があるが、ここでは省略する。

区分 市町村名	J	分母	J / 分母	J'	(J+J') / 分母
仙台市	29,389,444	191,293,017	15.4%	9,445,384	20.3%
石巻市	7,289,648	36,170,802	20.2%	950,759	22.8%
塩竈市	2,133,569	10,060,446	21.2%	441,650	25.6%
気仙沼市	3,101,793	16,867,320	18.4%	237,540	19.8%
白石市	1,567,180	8,270,321	18.9%	116,896	20.4%
名取市	2,109,100	12,093,762	17.4%	596,812	22.4%
角田市	1,067,525	6,957,907	15.3%	165,973	17.7%
多賀城市	1,508,355	9,801,271	15.4%	552,532	21.0%
岩沼市	724,232	7,735,516	9.4%	346,183	13.8%
登米市	5,351,162	24,849,899	21.5%	0	21.5%
栗原市	5,368,506	24,880,914	21.6%	0	21.6%
東松島市	1,861,377	8,809,192	21.1%	0	21.1%
大崎市	6,424,670	31,601,215	20.3%	684,300	22.5%
蔵王町	619,334	3,655,847	16.9%	0	16.9%
七ヶ宿町	249,424	1,363,323	18.3%	0	18.3%
大河原町	339,159	4,344,443	7.8%	202,567	12.5%
村田町	790,895	3,271,919	24.2%	0	24.2%
柴田町	1,306,205	6,489,082	20.1%	330,053	25.2%
川崎町	453,397	3,181,606	14.3%	0	14.3%
丸森町	933,330	4,594,309	20.3%	0	20.3%
亘理町	727,932	6,296,390	11.6%	190,598	14.6%
山元町	746,137	3,844,203	19.4%	0	19.4%
松島町	620,125	3,425,076	18.1%	58,130	19.8%
七ヶ浜町	546,533	3,748,443	14.6%	75,913	16.6%
利府町	1,331,964	5,434,990	24.5%	0	24.5%
大和町	686,043	5,298,708	12.9%	149,322	15.8%
大郷町	439,350	2,645,848	16.6%	0	16.6%
富谷町	563,409	6,884,078	8.2%	0	8.2%
大衡村	334,079	2,009,449	16.6%	0	16.6%
色麻町	449,084	2,577,467	17.4%	0	17.4%
加美町	2,413,829	8,090,799	29.8%	0	29.8%
涌谷町	659,434	4,119,434	16.0%	0	16.0%
美里町	1,150,975	6,253,539	18.4%	95,636	19.9%
女川町	263,489	4,115,261	6.4%	0	6.4%
南三陸町	1,045,188	5,093,407	20.5%	0	20.5%

(単位:千円)

■「公債費充当一般財源等額(=J) / 分母」の市町村比較

分母に対して普通会計の公債費が大きい団体の数値が大きくなっている。

※参考:「Jを算出するに当たって特定財源として控除された都市計画画税収入(=J') / 分母」を白いグラフで上積みしている。

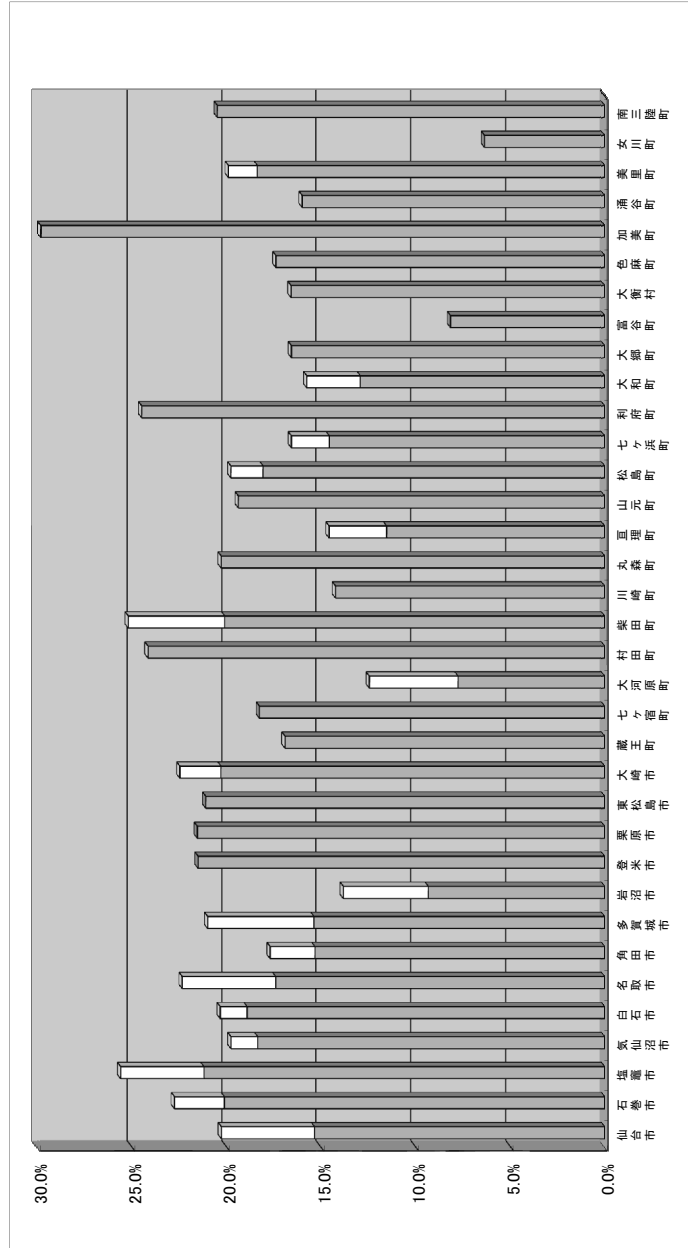

※より正確な分析のためには、分子については、から基準財政需要額に算入された額を差し引く必要があるが、ここでは簡略化してそのまま採用している。

④ 公営企業債に要する経費の財源とする地方債の償還の財源に充てたと認められる繰入金(=L) / 分母各団体に於いて、公営企業債償還のための繰出金が実質公債費比率に及ぼしている影響を分析する。

※より正確な分析のためには、繰出金のうち基準財政需要額に算入された額を考慮に入れる必要があるが、ここでは省略する。

区分 市町村名	L	分母	L / 分母
仙台市	11,754,188	191,293,017	6.1%
石巻市	2,776,470	36,170,802	7.7%
塩竈市	1,332,022	10,060,446	13.2%
気仙沼市	1,174,456	16,867,320	7.0%
白石市	355,462	3,270,321	4.3%
名取市	1,170,641	12,093,762	9.7%
角田市	448,917	6,957,907	6.5%
多賀城市	1,132,434	9,801,271	11.6%
岩沼市	641,621	7,735,516	8.3%
登米市	2,278,299	24,849,699	9.2%
栗原市	1,948,560	24,880,914	7.8%
東松島市	562,159	3,809,192	6.4%
大崎市	2,337,006	31,601,215	7.4%
蔵王町	293,454	3,655,847	8.0%
七ヶ宿町	86,067	1,363,323	6.3%
大河原町	146,481	4,344,443	3.4%
村田町	264,336	3,271,919	8.1%
柴田町	543,208	6,489,082	8.4%
川崎町	320,190	3,181,606	10.1%
丸森町	433,596	4,594,309	9.4%
亘理町	567,764	6,296,390	9.0%
山元町	350,993	3,844,203	9.1%
松島町	290,573	3,425,076	8.5%
七ヶ浜町	212,035	3,748,443	5.7%
利府町	86,348	5,434,990	1.6%
大和町	413,241	5,298,708	7.8%
大郷町	177,971	2,645,848	6.7%
雷谷町	256,426	6,984,078	3.7%
大衡村	136,872	2,009,449	6.8%
色麻町	186,428	2,577,467	7.2%
加美町	481,394	8,090,799	5.9%
涌谷町	425,203	4,119,434	10.3%
美里町	494,038	6,253,539	7.9%
女川町	213,945	4,115,261	5.2%
南三陸町	188,857	5,093,407	3.7%

(単位:千円)

■「公営企業債に要する経費の財源とする地方債の償還の財源に充てたと認められる繰入金(=L) / 分母」の市町村比較分母に対して、公営企業の元利償還のために一般会計から繰り出した額が大きい団体の数値が大きくなっている。

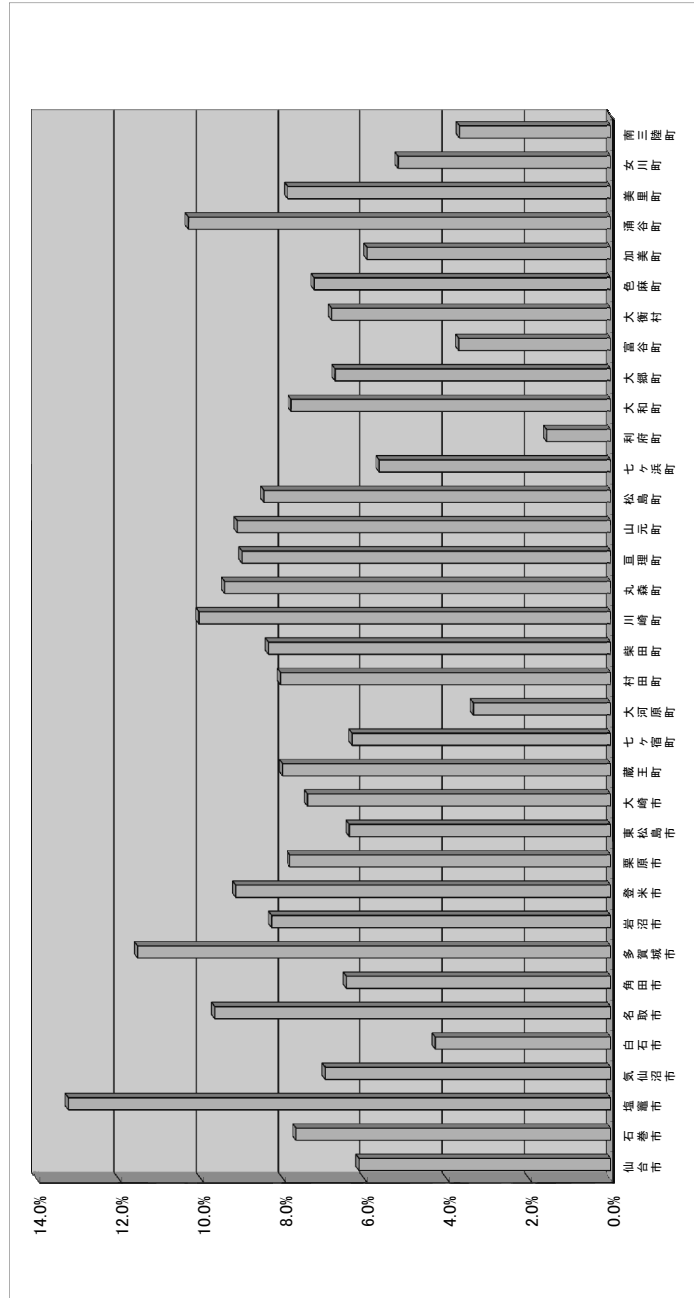

※より正確な分析のためには、分子については、分母について、上から基準財政需要額に算入された額を差し引く必要があるが、ここでは簡略化してそのままで採用している。

⑤ 一部事務組合等の起こした地方債に充てたと認められる補助金又は負担金(=M) / 分母

各団体において、一部事務組合の元利償還に充てられた一部事務組合等に支出している補助金等が実質公債費比率に及ぼしている影響を分析する。  
 ※より正確な分析のためには、補助金等のうち基準財政需要額に算入された額を考慮に入れる必要があるが、ここでは省略する。

(単位:千円)

区 分	M	分 母	M / 分母
市町村名			
仙台市	0	191,293,017	0.0%
石巻市	728,116	36,170,802	2.0%
塩竈市	125,234	10,060,446	1.2%
気仙沼市	34,575	16,867,320	0.2%
白石市	556,947	8,270,321	6.7%
名取市	72,806	12,093,762	0.6%
角田市	140,003	6,957,907	2.0%
多賀城市	135,618	9,801,271	1.4%
岩沼市	146,309	7,735,516	1.9%
登米市	0	24,849,699	0.0%
栗原市	0	24,880,914	0.0%
東松島市	110,297	8,809,192	1.3%
大崎市	644,721	31,601,215	2.0%
蔵王町	55,234	3,655,847	1.5%
七ヶ宿町	32,722	1,363,323	2.4%
大河原町	379,669	4,344,443	8.7%
村田町	50,885	3,271,919	1.6%
柴田町	336,655	6,489,082	5.2%
川崎町	11,843	3,181,606	0.4%
丸森町	44,396	4,594,309	1.0%
亘理町	38,416	6,296,390	0.6%
山元町	18,386	3,844,203	0.5%
松島町	31,364	3,425,076	0.9%
七ヶ浜町	25,828	3,748,443	0.7%
利府町	41,302	5,434,990	0.8%
大和町	330,299	5,298,708	6.2%
大郷町	105,769	2,645,848	4.0%
大谷町	36,661	6,884,078	0.5%
大衡村	100,959	2,009,449	5.0%
色麻町	119,897	2,577,467	4.7%
加美町	286,549	8,090,799	3.5%
涌谷町	147,377	4,119,434	3.6%
美里町	70,089	6,253,539	1.1%
女川町	38,022	4,115,261	0.9%
南三陸町	14,152	5,083,407	0.3%

■「一部事務組合等の起こした地方債に充てたと認められる補助金又は負担金(=M) / 分母」の市町村比較  
 分母に対して、一部事務組合の元利償還に充てられた一部事務組合等に支出している補助金等が大きい団体の数  
 値が大きくなっている。

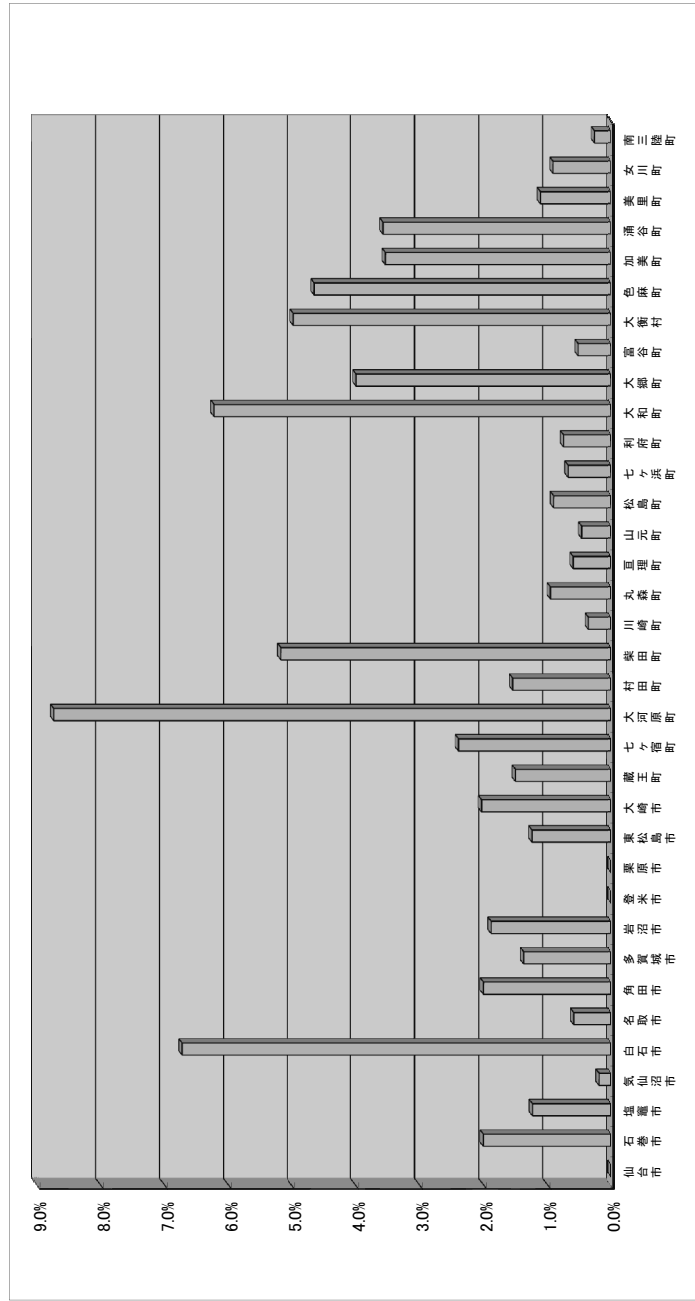

※より正確な分析のためには、分子については、Mから基準財政需要額に算入された額を差し引く必要があるが、ここでは簡略化してMをそのまま採用している。

- ⑥ 各団体の実質公債費比率の分子(基準財政需要額に算入された公債費控除前)に占めるJ+J'～O各々の割合  
 J+J' 公債費充当一般財源等額(繰上償還額及び満期一括償還地方債の元金に係る分を除く) + 特定財源として控除された都市計画税収入  
 K 満期一括償還地方債の1年当たりの元金償還金に相当するもの(年度割相当額)等  
 L 公営企業債に要する経費の財源とする地方債の償還の財源に充てたと認められる繰入金  
 M 一部事務組合等の起こした地方債に充てたと認められる補助金又は負担金  
 N 公債費に準ずる債務負担行為に係るもの  
 O 一時借入金の利子

区分 市町村名	J+J'の割合	Kの割合	Lの割合	Mの割合	Nの割合	Oの割合
仙台市	51.4%	23.0%	17.4%	0.0%	2.1%	0.2%
石巻市	62.5%	0.0%	21.1%	5.5%	10.9%	0.0%
塩竈市	63.6%	0.1%	32.9%	3.1%	0.4%	0.0%
気仙沼市	65.3%	0.0%	23.0%	0.7%	11.0%	0.0%
白石市	64.8%	0.0%	13.7%	21.4%	0.0%	0.0%
名取市	64.0%	0.0%	27.7%	1.7%	6.6%	0.0%
角田市	63.9%	0.0%	23.3%	7.3%	5.6%	0.0%
多賀城市	61.9%	0.0%	34.0%	4.1%	0.0%	0.0%
岩沼市	56.5%	0.5%	33.9%	7.7%	1.3%	0.0%
登米市	68.8%	0.8%	29.3%	0.0%	1.1%	0.0%
栗原市	66.3%	0.7%	24.8%	0.0%	6.2%	0.0%
東松島市	72.9%	0.4%	22.0%	4.3%	0.3%	0.0%
大崎市	66.4%	0.0%	21.8%	6.0%	5.7%	0.0%
蔵王町	63.9%	0.0%	30.3%	5.7%	0.1%	0.0%
七ヶ宿町	67.6%	0.0%	23.3%	8.9%	0.2%	0.0%
大河原町	50.7%	0.0%	13.7%	35.6%	0.0%	0.0%
村田町	70.5%	0.0%	23.6%	4.5%	1.4%	0.0%
柴田町	63.8%	0.0%	21.2%	13.1%	1.9%	0.0%
川崎町	57.7%	0.0%	40.8%	1.5%	0.0%	0.0%
丸森町	65.3%	0.0%	30.3%	3.1%	1.3%	0.0%
亘理町	59.9%	0.0%	37.0%	2.5%	0.5%	0.0%
山元町	66.6%	0.0%	31.3%	1.6%	0.2%	0.0%
松島町	67.6%	0.0%	29.0%	3.1%	0.2%	0.0%
七ヶ浜町	72.1%	0.0%	24.6%	3.0%	0.4%	0.0%
利府町	85.5%	0.0%	5.5%	2.7%	6.3%	0.0%
大和町	50.9%	0.0%	25.2%	20.1%	3.7%	0.0%
大郷町	60.7%	0.0%	24.6%	14.6%	0.0%	0.0%
富谷町	65.7%	0.0%	29.9%	4.3%	0.1%	0.0%
大衡村	58.4%	0.0%	23.9%	17.5%	0.1%	0.0%
色麻町	59.1%	0.0%	24.5%	15.8%	0.0%	0.0%
加美町	74.8%	0.3%	14.9%	8.9%	1.1%	0.0%
涌谷町	53.4%	0.0%	34.4%	11.9%	0.3%	0.0%
美里町	62.6%	0.0%	24.8%	3.5%	9.0%	0.1%
女川町	50.4%	0.0%	40.9%	7.3%	1.4%	0.0%
南三陸町	76.4%	0.2%	14.2%	1.1%	6.2%	0.0%

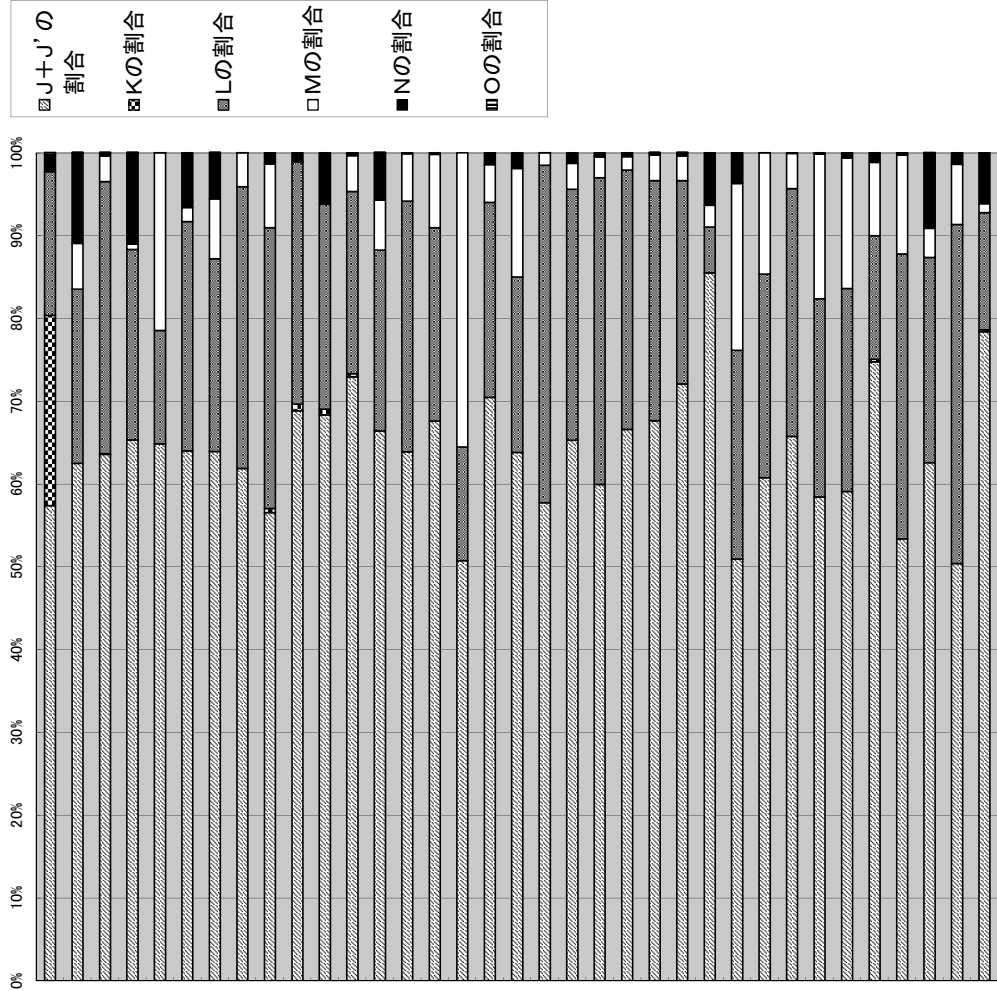



⑦ 基準財政需要額に算入された公債費(D~I)の合計 / 基準財政規模(A~C)の合計  
各団体において、基準財政需要額に算入されたとして分子・分母から控除された元利償還金の大きさを分析する。

(単位:千円)

区分	D~Iの合計	A~Cの合計	D~Iの合計 / A~Cの合計
市町村名			
仙台市	37,023,075	228,316,092	16.2%
石巻市	6,155,464	42,326,266	14.5%
塩竈市	2,331,095	12,391,541	18.8%
気仙沼市	2,206,091	19,073,411	11.6%
白石市	1,564,790	9,835,111	15.9%
名取市	2,281,784	14,375,546	15.9%
角田市	1,061,865	8,019,772	13.2%
多賀城市	1,863,228	11,664,499	16.0%
岩沼市	1,317,204	9,052,720	14.6%
登米市	4,547,700	29,397,399	15.5%
栗原市	4,905,116	29,786,030	16.5%
東松島市	1,474,912	10,284,104	14.3%
大崎市	5,463,395	37,064,610	14.7%
蔵王町	534,259	4,190,106	12.8%
七ヶ宿町	255,412	1,618,735	15.8%
大河原町	699,955	5,044,398	13.9%
村田町	577,316	3,849,235	15.0%
柴田町	1,339,812	7,828,894	17.1%
川崎町	552,486	3,734,092	14.8%
丸森町	858,819	5,463,128	15.7%
亘理町	774,523	7,070,913	11.0%
山元町	600,050	4,444,253	13.5%
松島町	596,673	4,021,749	14.8%
七ヶ浜町	435,727	4,184,170	10.4%
利府町	831,495	6,266,485	13.3%
大和町	947,873	6,246,581	15.2%
大郷町	375,999	3,021,847	12.4%
富谷町	861,391	7,745,469	11.1%
大衡村	364,474	2,373,923	15.4%
色麻町	419,580	2,997,047	14.0%
加美町	2,178,737	10,269,536	21.2%
涌谷町	734,557	4,853,991	15.1%
美里町	983,502	7,237,041	13.6%
女川町	365,192	4,480,453	8.2%
南三陸町	634,641	5,728,048	11.1%

■ 「基準財政需要額に算入された公債費(D~I)の合計 / 基準財政規模(A~C)の合計」の市町村比較  
基準財政規模に対して、基準財政需要額に算入されたとして分子・分母から控除された元利償還金及び準元利償還金が大きい団体の数値が大きくなっている。

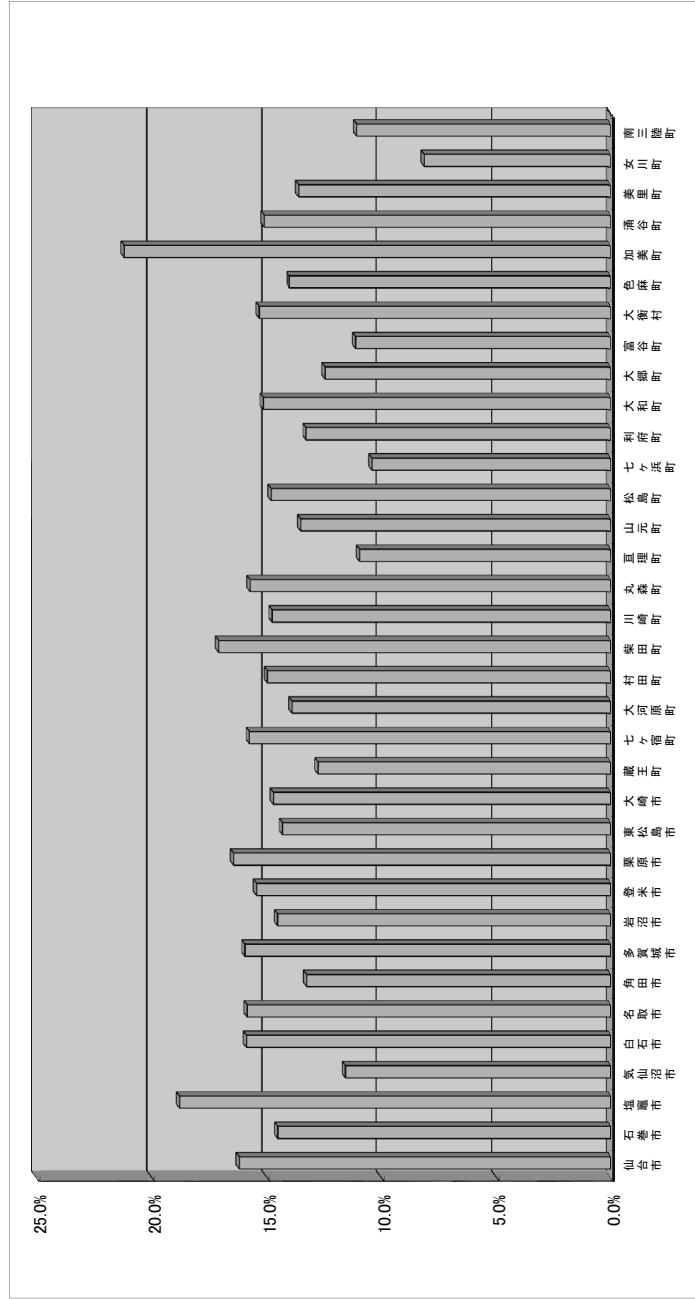

さらに、実質公債費比率は、加算要素である公債費などをそのまま反映しているものではなく、地方交付税の算定基礎となった算入公債費も大きく影響している。この状況を表したのが⑧である。

⑧ 実質公債費比率に係る公債費・算入公債費の構成分析

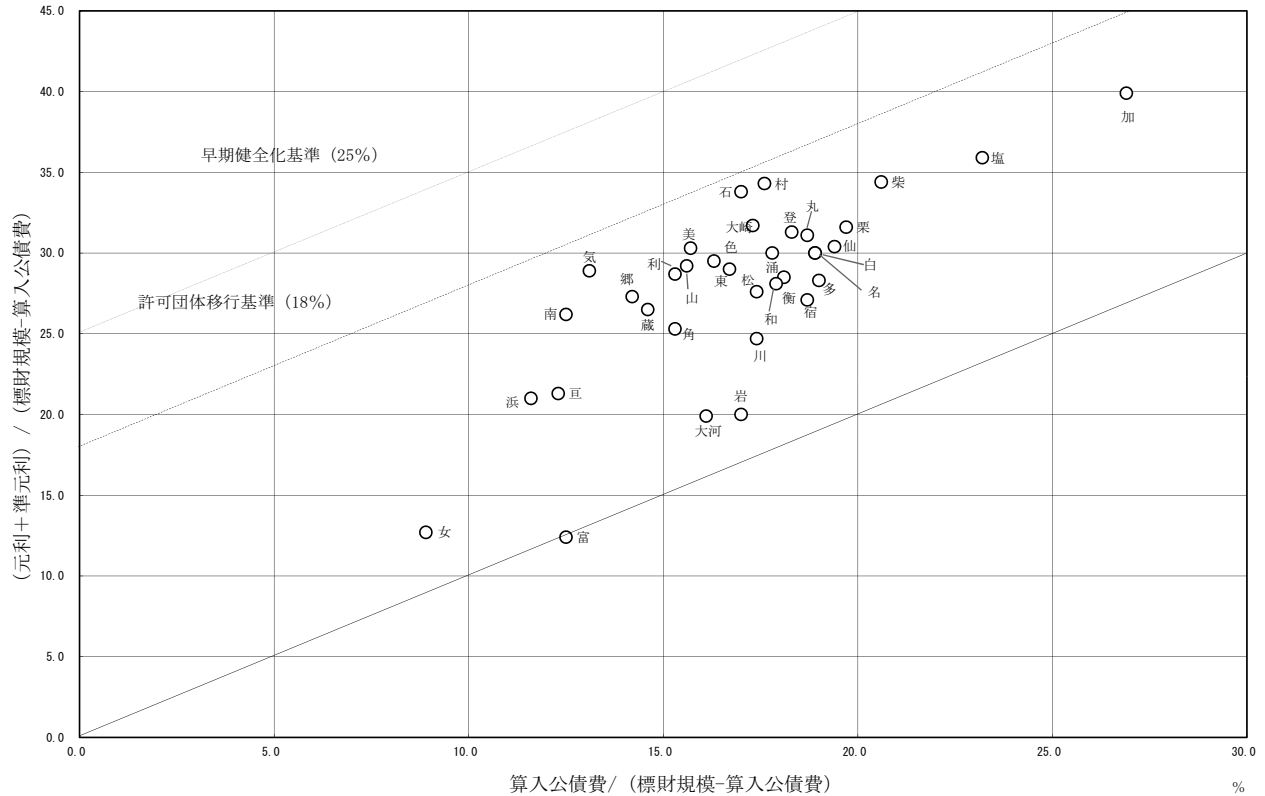

y 軸には加算要素である元利償還金と公営企業繰出入分などの準元利償還金の、標準的な財政規模（交付税算入分控除後）に対する割合をとり、x 軸には算入公債費の、標準的な財政規模（交付税算入分控除後）に対する割合をとっている。分母が共通なので、y 値マイナス x 値が実質公債費比率となる。

これによると、実質公債費比率の比率そのものが同程度であっても、加算要素の構成、算入公債費の状況などに違いが出ていることが分かる。

## 2 将来負担比率

将来負担比率については、一般会計等、公営企業及び一部事務組合等の地方債残高のほか、退職手当負担見込額や土地開発公社負担見込額等といった将来負担額を増加させる要素（以下、「加算要素」という。）の大小だけでなく、将来負担額に充当可能な基金の額、特定財源の額及び基準財政需要額算入見込額といった将来負担額から控除する要素（以下、「控除要素」という。）の大小が、算定結果に大きく影響する。

次ページ以降、①で加算要素の額及び対分母比について、②で控除要素の額及び対分母比について一覧で示した後、③～⑨では加算要素について、⑩～⑬では控除要素について、対分母比をグラフで示している。

この次ページ以降の資料によれば、以下のような分析が可能である。

### (1) 分子の加算要素の分析

分子の加算要素（A～H）合計値の対分母比は、仙台市が542.1%と最も大きく、以下、塩竈市（485.0%）、村田町（417.5%）、名取市（405.8%）、多賀城市（405.7%）と続いている。

仙台市については、一般会計等の地方債残高及び債務負担行為支出予定額の対分母比が大きい。

塩竈市については、公営企業債等繰入見込額の対分母比が県内で最も大きい。

村田町及び名取市については、一般会計等の地方債残高の影響が大きく、名取市は債務負担行為支出予定額の対分母比が県内でもっとも大きい。

多賀城市については、公営企業債等繰入見込額の対分母比が大きい。

### (2) 分子の控除要素の分析

分子の控除要素（I～L）合計値の対分母比は、女川町が431.2%と最も大きく、以下、塩竈市（396.1%）、多賀城市（388.6%）、仙台市（386.8%）、名取市（330.0%）と続いている。

女川町については、充当可能基金の対分母比が県内で最も大きく、将来負担比率は発生していない。

塩竈市については、基準財政需要額算入見込額の対分母比が県内で最も大きいほか、特定歳入としての都市計画税の対分母比も県内で最も大きい。これにより、加算要素の対分母比が県内で2番目に最も大きいものの、将来負担比率は88.9%と県内中位になっている。

多賀城市については、塩竈市と同様に、基準財政需要額算入見込額及び特定歳入としての都市計画税の対分母比が大きい。仙台市については、充当可能基金の対分母比が大きいほか、特定歳入としての都市計画税の対分母比が大きいいため、加算要素の対分母比が県内で最も大きいものの、将来負担比率は155.2%に抑えられている。

名取市については、都市計画税を除く特定歳入の対分母比が県内で最も大きい。

① 分子の加算要素の対分母比  
 将来負担比率の分子のうち加算要素となるものをA、B、C、D、E、F、G、H、I、J、K、L、M、N、O、P、Q、R、S、T、U、V、W、X、Y、Zと仮定し、それぞれ分子に対する大きさを算出した結果は以下のとおり。

	分子 (加算要素)											分母 (構成要素)					
	A	B	C	D	E	F	G	H	I	J	K	O	P	O-P			
地方債現在高	対分母比	対分母比	対分母比	対分母比	対分母比	対分母比	対分母比	対分母比	対分母比	対分母比	対分母比	対分母比	対分母比	対分母比	対分母比	対分母比	対分母比
仙台市	782,773,149	409.2%	26,962,694	14.1%	138,989,646	72.7%	0	0.0%	70,854,852	37.0%	15,591,463	8.2%	1,743,677	0.9%	228,316,092	37.023,075	191,293,017
石巻市	68,477,583	189.3%	2,229,761	6.2%	50,413,848	139.4%	6,245,248	17.3%	12,735,496	35.2%	0	0.0%	118,786	0.3%	42,326,266	6,155,464	36,170,802
塩竈市	23,584,115	234.4%	96,548	1.0%	19,729,982	196.1%	408,808	4.1%	4,823,788	47.9%	0	0.0%	154,739	1.5%	12,391,541	2,331,095	10,060,446
気仙沼市	30,614,974	181.5%	384,591	2.3%	14,084,520	83.5%	245,354	1.5%	7,006,104	41.5%	0	0.0%	55,089	0.3%	19,073,411	2,206,091	16,867,320
白石市	11,290,149	136.5%	0	0.0%	7,243,701	87.6%	6,717,112	81.2%	3,789,431	45.8%	0	0.0%	8,018	0.1%	9,835,111	1,584,790	8,270,321
名取市	28,150,142	232.2%	1,854,882	15.3%	13,832,445	111.9%	23,557	0.2%	3,032,202	25.1%	2,483,197	20.5%	0	0.0%	14,375,546	2,281,784	12,093,762
角田市	10,508,380	151.0%	210,770	3.0%	9,841,254	136.6%	1,888,176	24.3%	2,505,487	36.0%	0	0.0%	0	0.0%	8,019,772	1,061,865	6,957,907
多賀城市	21,466,054	219.0%	34,527	0.4%	15,511,851	158.3%	838,158	8.6%	1,907,601	19.5%	0	0.0%	5,593	0.1%	11,664,499	1,863,228	9,801,271
岩沼市	11,277,850	145.8%	73,769	1.0%	5,679,352	73.4%	507,783	6.6%	2,962,534	38.3%	484,353	6.3%	12,535	0.2%	9,052,720	1,317,204	7,735,516
登米市	51,924,827	209.0%	330,039	1.3%	36,535,613	147.0%	0	0.0%	9,127,401	36.7%	0	0.0%	123,045	0.5%	29,397,399	4,547,700	24,849,699
栗原市	44,514,960	178.9%	2,265,734	9.1%	39,045,509	156.9%	0	0.0%	12,314,993	49.5%	0	0.0%	0	0.0%	29,786,030	4,905,116	24,880,914
東松島市	16,480,208	187.1%	507,088	5.8%	9,003,292	102.2%	537,441	6.1%	2,637,165	29.9%	0	0.0%	108,890	0.3%	10,284,104	1,474,912	8,809,192
大崎市	65,770,223	208.1%	1,290,898	4.1%	37,206,843	117.7%	2,460,758	7.8%	9,445,223	29.9%	306,258	1.0%	0	0.0%	37,064,610	5,463,395	31,601,215
藤玉町	5,904,350	161.5%	672	0.0%	3,931,182	107.5%	719,875	19.7%	1,061,759	29.0%	0	0.0%	532	0.0%	4,190,106	534,259	3,655,847
七ヶ宿町	1,978,507	145.1%	0	0.0%	738,245	54.2%	414,115	30.4%	527,939	38.7%	0	0.0%	0	0.0%	1,618,735	255,412	1,363,323
大河原町	5,213,892	120.0%	0	0.0%	2,705,110	62.3%	5,847,941	134.6%	1,433,270	33.0%	0	0.0%	0	0.0%	5,044,398	699,955	4,344,443
村田町	8,295,107	253.3%	57,976	1.8%	3,079,050	94.1%	1,050,725	32.1%	1,177,514	36.0%	0	0.0%	0	0.0%	3,849,235	577,316	3,271,919
梨田町	11,815,816	182.1%	162,270	2.5%	6,314,495	97.3%	3,047,342	47.0%	2,542,465	39.2%	0	0.0%	17,728	0.3%	7,828,894	1,339,812	6,489,082
川崎町	2,595,686	81.6%	0	0.0%	3,002,592	94.4%	43,364	1.4%	1,093,235	34.4%	0	0.0%	0	0.0%	3,734,092	552,486	3,181,606
丸森町	8,123,910	176.8%	60,960	1.3%	4,400,265	95.8%	114,653	2.5%	2,373,237	51.7%	0	0.0%	0	0.0%	5,453,128	858,819	4,594,309
亘理町	9,302,276	147.7%	45,164	0.7%	8,904,982	141.4%	41,065	0.7%	2,109,973	33.5%	0	0.0%	0	0.0%	7,070,913	774,523	6,296,390
山元町	5,736,237	149.2%	418,848	10.9%	4,552,118	118.4%	22,093	0.6%	1,452,406	37.8%	0	0.0%	975	0.0%	4,444,253	600,050	3,844,203
松島町	5,791,006	169.1%	103,770	3.0%	4,333,438	126.5%	123,820	3.6%	1,371,092	40.0%	0	0.0%	0	0.0%	4,021,749	596,673	3,425,076
七ヶ浜町	3,924,334	104.7%	23,526	0.6%	3,874,085	103.4%	569,826	15.7%	863,838	23.0%	0	0.0%	0	0.0%	4,184,170	435,727	3,748,443
利府町	13,204,728	243.0%	330,258	6.1%	1,036,166	19.1%	19,1073	3.5%	375,537	6.9%	0	0.0%	332,020	6.1%	6,286,465	831,495	5,454,990
大和町	7,508,588	141.7%	0	0.0%	4,745,623	89.6%	2,561,620	48.3%	1,245,040	23.5%	0	0.0%	0	0.0%	6,246,581	947,873	5,298,708
大郷町	4,021,509	152.0%	0	0.0%	2,193,733	82.9%	717,585	27.1%	1,047,432	39.6%	0	0.0%	0	0.0%	3,021,847	375,999	2,645,848
富谷町	3,297,625	47.9%	0	0.0%	1,929,181	28.0%	537,445	7.8%	167,188	2.4%	0	0.0%	423	0.0%	7,745,469	861,391	6,884,078
大衡村	3,330,040	165.7%	0	0.0%	1,543,847	76.8%	677,462	33.7%	600,040	29.9%	0	0.0%	0	0.0%	2,373,923	364,474	2,009,449
色麻町	2,925,648	113.5%	10,835	0.4%	2,975,397	115.4%	2,411,613	93.6%	938,712	36.4%	0	0.0%	0	0.0%	2,997,047	419,560	2,577,467
加美町	19,073,319	235.7%	140,968	1.7%	7,228,793	89.3%	2,894,126	33.3%	3,351,208	41.4%	0	0.0%	0	0.0%	10,289,536	2,178,737	8,090,999
涌谷町	6,499,029	157.8%	16,050	0.4%	6,461,863	156.9%	551,623	13.4%	740,315	18.0%	0	0.0%	0	0.0%	4,853,991	734,557	4,119,434
美里町	14,458,087	231.2%	255,498	4.1%	7,431,495	118.8%	254,284	4.1%	2,693,439	43.1%	0	0.0%	1,970	0.0%	7,237,041	983,502	6,253,539
女川町	3,381,874	82.2%	0	0.0%	4,095,848	99.5%	158,109	3.8%	884,730	21.5%	0	0.0%	0	0.0%	4,480,453	365,192	4,115,261
南三陸町	10,718,543	210.4%	28,721	0.6%	2,111,701	41.5%	110,158	2.2%	866,751	17.0%	0	0.0%	0	0.0%	5,728,048	634,641	5,093,407

(単位：千円)

② 分子の控除要素の対分母比

将来負担比率の分子のうち控除要素となるものをI(特定基金、J特定歳入(都市計画税除く)、K都市計画税、J特定歳入(都市計画税除く)、K都市計画税、L基準財政需要額算入見込額の構成要素に分け、それぞれ分母に対する大きさを算出した結果は以下のとおり。

	分子(控除要素)										分子加算要素(A~H)計				分子控除要素(I~L)計				分子		将来負担比率 (M-N) /(O-P)
	特定基金		特定歳入(都市計画税除く)		都市計画税		基準財政需要額算入見込額		M		N		O		P		M-N	M-N			
	I	対分母	J	対分母	K	対分母	L	対分母	M	対分母	N	対分母	O	対分母	P	対分母					
仙台市	133,608,129	69.8%	22,950,134	12.0%	109,122,519	57.0%	474,211,942	247.9%	1,036,915,481	542.1%	739,892,724	386.8%	297,022,757	155.2%							
石巻市	10,396,004	28.7%	2,161,670	6.0%	14,131,132	39.1%	75,592,694	209.0%	140,220,722	387.7%	102,281,500	282.8%	37,939,222	104.8%							
塩竈市	1,076,133	10.7%	1,138,097	11.3%	6,711,792	66.7%	30,918,936	307.3%	48,796,950	485.0%	39,844,968	396.1%	8,951,982	88.9%							
気仙沼市	3,074,521	18.2%	287,588	1.7%	3,552,745	21.1%	25,785,006	152.9%	52,390,632	310.6%	32,699,860	193.9%	19,690,772	116.7%							
白石市	6,343,151	76.7%	426,554	5.2%	1,404,498	17.0%	18,152,720	218.5%	29,048,411	351.2%	26,326,923	318.3%	2,721,488	32.9%							
名取市	3,835,143	30.1%	2,744,028	22.7%	5,175,550	42.8%	28,348,716	234.4%	49,076,395	405.8%	39,903,437	330.0%	9,172,958	75.8%							
角田市	2,865,744	38.3%	147,171	2.1%	2,892,115	41.6%	14,107,990	202.8%	24,554,047	352.9%	19,813,020	284.8%	4,741,027	68.1%							
多賀城市	6,238,013	63.6%	516,471	5.3%	6,442,816	65.7%	24,888,107	253.9%	39,763,784	405.7%	38,085,407	388.6%	1,678,377	17.1%							
岩沼市	5,232,648	67.6%	1,225,219	15.8%	3,342,360	43.2%	13,361,744	172.7%	20,998,176	271.5%	23,161,971	299.4%	-2,163,795	-27.9%							
登米市	10,246,781	41.2%	1,011,006	4.1%	0	0.0%	54,484,774	219.3%	98,040,925	394.5%	65,742,561	264.6%	32,298,364	129.9%							
栗原市	12,120,282	48.7%	1,045,444	4.2%	0	0.0%	54,088,538	217.4%	98,141,196	394.4%	67,254,244	270.3%	30,886,952	124.1%							
東松島市	3,077,686	34.9%	871,013	9.9%	0	0.0%	17,713,703	201.1%	29,165,184	331.1%	21,662,402	245.9%	7,502,782	85.1%							
大崎市	6,183,219	19.6%	1,264,976	4.0%	10,310,555	32.6%	68,659,070	217.3%	116,589,093	368.9%	86,417,820	273.5%	30,171,273	95.4%							
藤玉町	1,521,827	41.6%	139,749	3.8%	0	0.0%	6,531,719	178.7%	11,618,370	317.8%	8,193,295	224.1%	3,425,075	93.6%							
七ヶ宿町	2,046,248	150.1%	106,736	7.8%	0	0.0%	2,228,584	163.5%	3,658,906	268.4%	4,381,548	321.4%	-722,742	-53.0%							
大河原町	1,761,019	40.5%	37,301	0.9%	2,690,233	61.9%	9,344,946	215.1%	15,200,213	349.9%	13,833,499	318.4%	1,366,714	31.4%							
村田町	1,063,574	32.5%	404,219	12.4%	0	0.0%	6,565,140	200.7%	13,680,372	417.5%	8,032,933	245.5%	5,627,439	171.9%							
柴田町	1,414,339	21.8%	567,473	8.7%	3,453,328	53.2%	12,989,755	200.2%	23,900,116	368.3%	18,424,895	283.9%	5,475,221	84.3%							
川崎町	1,763,497	55.4%	0	0.0%	0	0.0%	4,691,506	147.5%	6,734,877	211.7%	6,455,003	202.9%	279,874	8.7%							
丸森町	2,583,078	56.2%	162,294	3.5%	0	0.0%	8,845,488	192.5%	15,073,025	328.1%	11,590,860	252.3%	3,482,165	75.7%							
亶理町	3,546,013	56.3%	12,094	0.2%	2,768,890	44.0%	11,888,945	185.6%	20,403,440	324.0%	18,015,942	286.1%	2,387,498	37.9%							
山元町	2,401,698	62.5%	22,488	0.6%	0	0.0%	7,228,535	188.0%	12,192,877	316.9%	9,652,721	251.1%	2,539,956	65.8%							
松島町	1,992,762	58.2%	88,117	2.6%	809,956	23.6%	6,771,085	197.7%	11,723,126	342.3%	9,661,920	282.1%	2,061,206	60.1%							
七ヶ浜町	1,900,092	50.7%	94,044	2.5%	1,450,913	38.7%	6,051,367	161.4%	9,275,609	247.5%	9,496,416	253.3%	-220,807	-5.8%							
利府町	2,252,926	41.5%	0	0.0%	0	0.0%	8,826,975	162.4%	15,469,782	284.6%	11,079,901	203.9%	4,389,881	80.7%							
大和町	2,335,857	44.1%	185,599	3.5%	1,297,252	24.5%	10,748,354	202.8%	16,060,871	303.1%	14,567,062	274.9%	1,493,809	28.1%							
大瀬町	1,980,439	74.9%	276,221	10.4%	0	0.0%	4,052,382	153.2%	7,980,259	301.6%	6,309,042	238.5%	1,671,217	63.1%							
富谷町	6,382,443	92.7%	0	0.0%	0	0.0%	7,375,255	107.1%	5,931,862	86.2%	13,757,698	199.8%	-7,825,836	-113.6%							
大衡村	2,253,520	112.1%	277,893	13.8%	0	0.0%	3,646,259	181.6%	6,151,379	306.1%	6,179,612	307.5%	-28,233	-1.4%							
色麻町	920,067	35.7%	158,993	6.2%	0	0.0%	4,479,798	173.8%	9,282,115	359.3%	5,588,658	215.7%	3,703,257	143.6%							
加美町	2,446,234	30.2%	691,464	8.5%	49	0.0%	20,025,637	247.5%	32,487,414	401.5%	23,163,384	286.3%	9,324,030	115.2%							
涌谷町	1,384,375	33.6%	245,543	6.0%	0	0.0%	8,885,117	215.7%	14,288,880	346.4%	10,518,035	255.3%	3,750,845	91.0%							
美里町	2,460,207	39.3%	630,605	10.1%	1,425,682	22.8%	12,718,616	203.4%	25,094,753	401.3%	17,235,090	275.6%	7,859,663	125.6%							
女川町	12,680,039	308.1%	243,444	5.9%	0	0.0%	4,821,823	117.2%	8,518,561	207.0%	17,745,306	431.2%	-9,226,745	-224.2%							
雫石町	1,479,072	29.0%	367,120	7.2%	0	0.0%	8,150,633	160.0%	13,835,874	271.6%	9,996,825	196.3%	3,839,049	75.3%							

※左表中の「将来負担比率」のマイナス計上は参考値。該当する6団体の将来負担比率は、健全化法上「0(ゼロ)」である。

③ A 地方債現在高(分子の加算要素)の対分母比

仙台市	409.2%
石巻市	189.3%
塩竈市	234.4%
気仙沼市	181.5%
白石市	136.5%
名取市	232.8%
角田市	151.0%
多賀城市	219.0%
岩沼市	145.8%
登米市	209.0%
栗原市	178.9%
東松島市	187.1%
大崎市	208.1%
蔵王町	161.5%
七ヶ宿町	145.1%
大河原町	120.0%
村田町	253.5%
柴田町	182.1%
川崎町	81.6%
丸森町	176.8%
亶理町	147.7%
山元町	149.2%
松島町	169.1%
七ヶ浜町	104.7%
利府町	243.0%
大和町	141.7%
大郷町	152.0%
富谷町	47.9%
大衡村	165.7%
色麻町	113.5%
加美町	235.7%
涌谷町	157.8%
美里町	231.2%
女川町	82.2%
南三陸町	210.4%

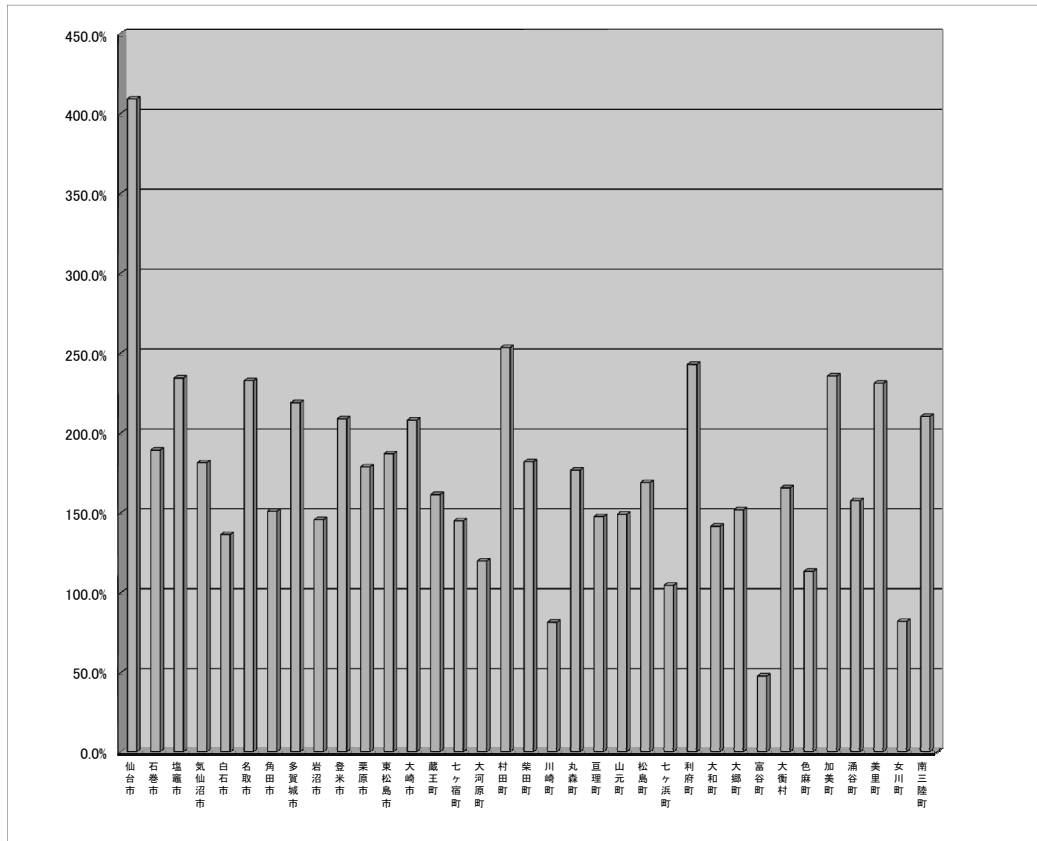

④ B 債務負担行為支出予定額(分子の加算要素)の対分母比

仙台市	14.1%
石巻市	6.2%
塩竈市	1.0%
気仙沼市	2.3%
白石市	0.0%
名取市	15.3%
角田市	3.0%
多賀城市	0.4%
岩沼市	1.0%
登米市	1.3%
栗原市	9.1%
東松島市	5.8%
大崎市	4.1%
蔵王町	0.0%
七ヶ宿町	0.0%
大河原町	0.0%
村田町	1.8%
柴田町	2.5%
川崎町	0.0%
丸森町	1.3%
亶理町	0.7%
山元町	10.9%
松島町	3.0%
七ヶ浜町	0.6%
利府町	6.1%
大和町	0.0%
大郷町	0.0%
富谷町	0.0%
大衡村	0.0%
色麻町	0.4%
加美町	1.7%
涌谷町	0.4%
美里町	4.1%
女川町	0.0%
南三陸町	0.6%

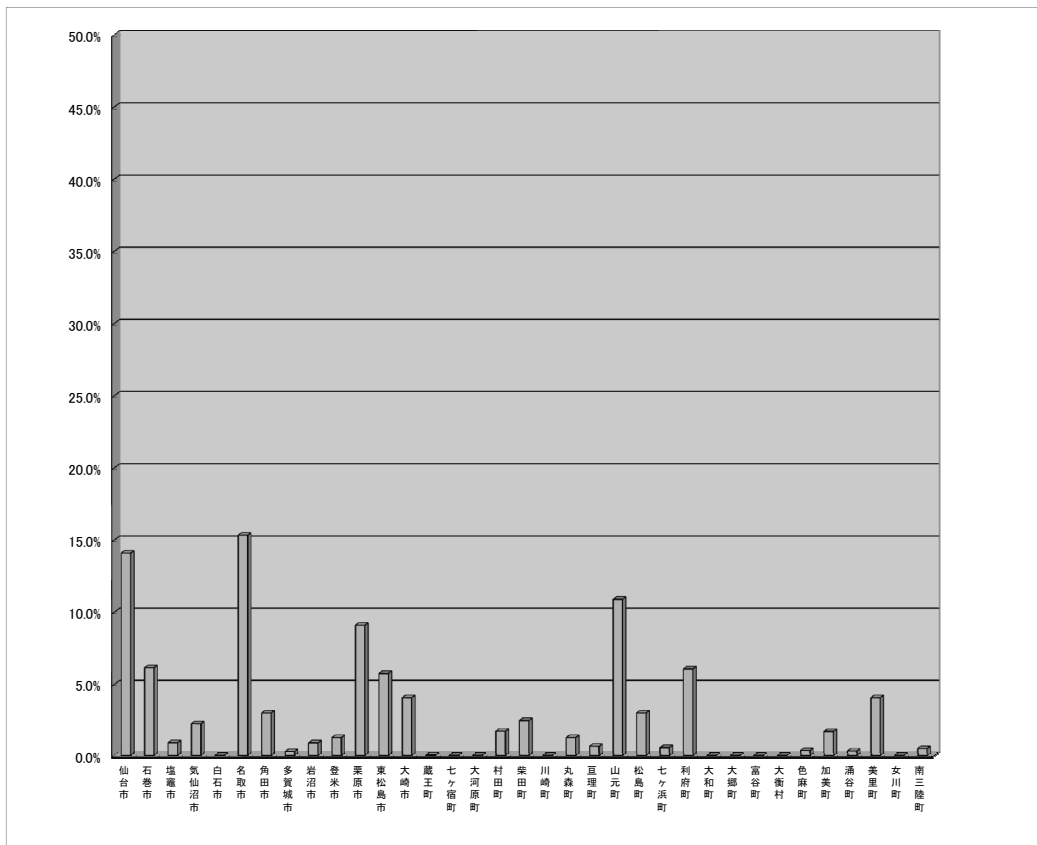

⑤ C 公営企業債等繰入見込額(分子の加算要素)の対分母比

仙台市	72.7%
石巻市	139.4%
塩竈市	196.1%
気仙沼市	83.5%
白石市	87.6%
名取市	111.9%
角田市	138.6%
多賀城市	158.3%
岩沼市	73.4%
登米市	147.0%
栗原市	156.9%
東松島市	102.2%
大崎市	117.7%
蔵王町	107.5%
七ヶ宿町	54.2%
大河原町	62.3%
村田町	94.1%
柴田町	97.3%
川崎町	94.4%
丸森町	95.8%
亶理町	141.4%
山元町	118.4%
松島町	126.5%
七ヶ浜町	103.4%
利府町	19.1%
大和町	89.6%
大郷町	82.9%
富谷町	28.0%
大衡村	76.8%
色麻町	115.4%
加美町	89.3%
涌谷町	156.9%
美里町	118.8%
女川町	99.5%
南三陸町	41.5%

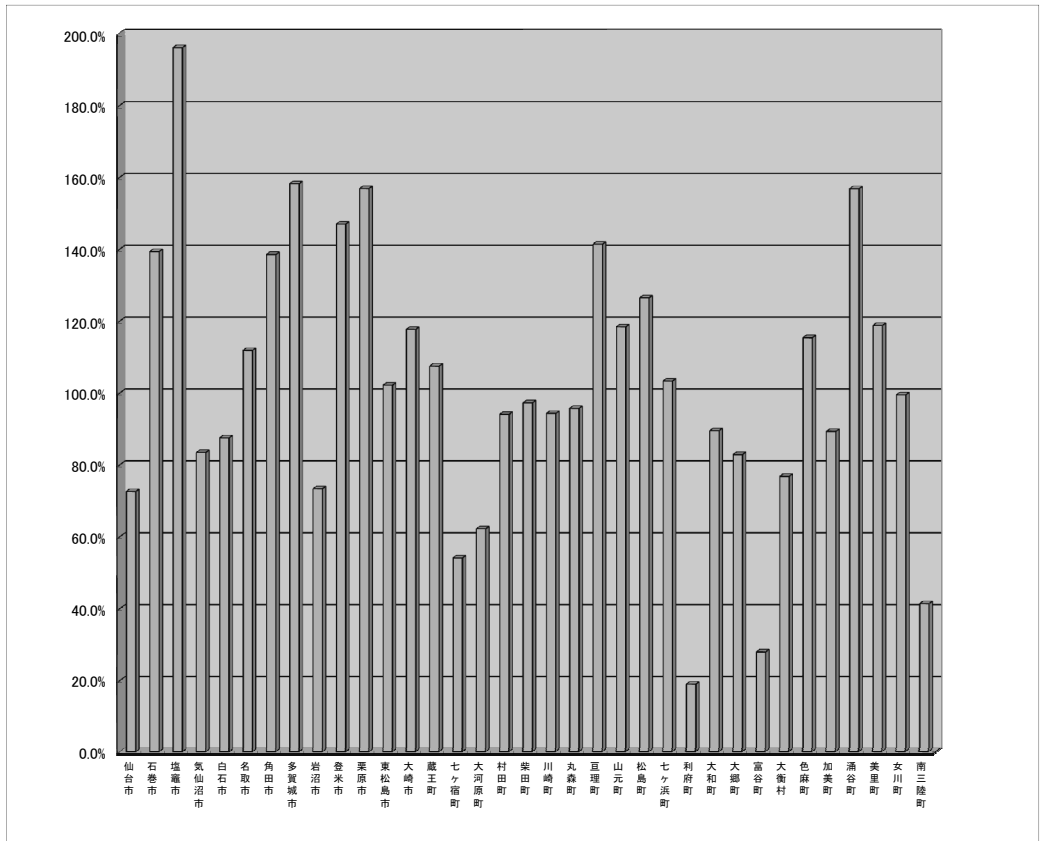

⑥ D 組合等負担見込額(分子の加算要素)の対分母比

仙台市	0.0%
石巻市	17.3%
塩竈市	4.1%
気仙沼市	1.5%
白石市	81.2%
名取市	0.2%
角田市	24.3%
多賀城市	8.6%
岩沼市	6.6%
登米市	0.0%
栗原市	0.0%
東松島市	6.1%
大崎市	7.8%
蔵王町	19.7%
七ヶ宿町	30.4%
大河原町	134.6%
村田町	32.1%
柴田町	47.0%
川崎町	1.4%
丸森町	2.5%
亶理町	0.7%
山元町	0.6%
松島町	3.6%
七ヶ浜町	15.7%
利府町	3.5%
大和町	48.3%
大郷町	27.1%
富谷町	7.8%
大衡村	33.7%
色麻町	93.6%
加美町	33.3%
涌谷町	13.4%
美里町	4.1%
女川町	3.8%
南三陸町	2.2%

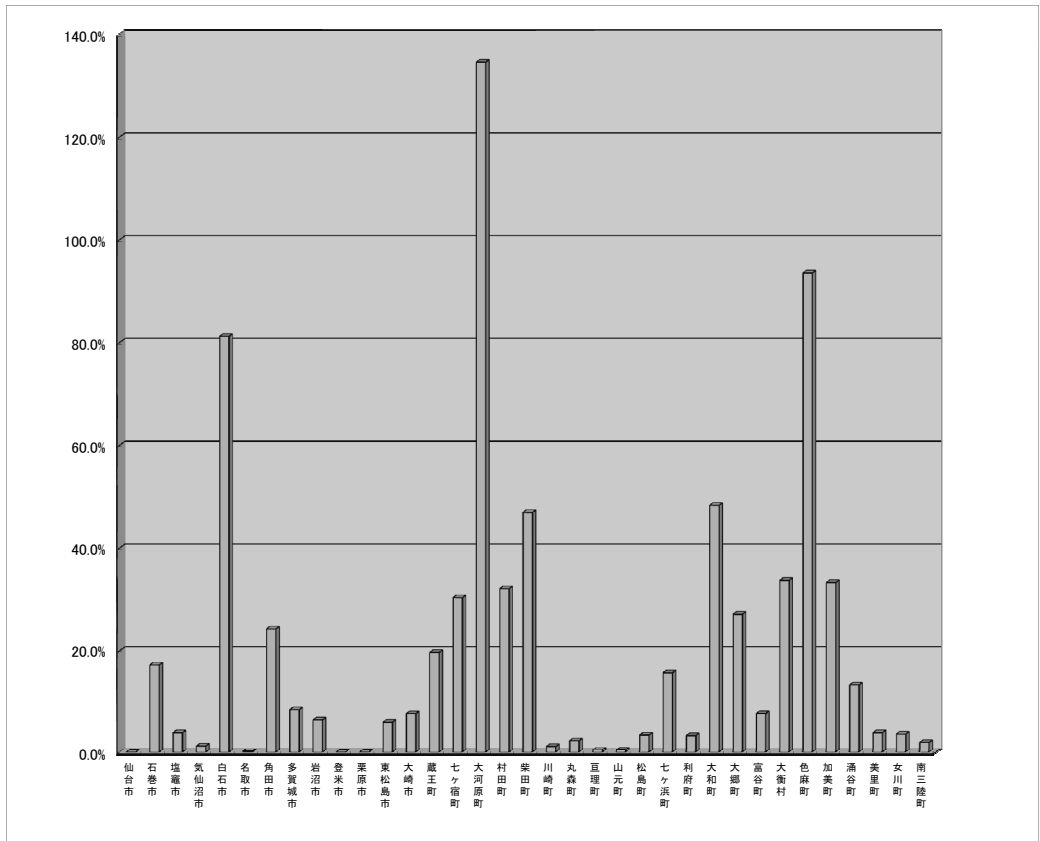

⑦ E 退職手当負担見込額(分子の加算要素)の対分母比

仙台市	37.0%
石巻市	35.2%
塩竈市	47.9%
気仙沼市	41.5%
白石市	45.8%
名取市	25.1%
角田市	36.0%
多賀城市	19.5%
岩沼市	38.3%
登米市	36.7%
栗原市	49.5%
東松島市	29.9%
大崎市	29.9%
蔵王町	29.0%
七ヶ宿町	38.7%
大河原町	33.0%
村田町	36.0%
柴田町	39.2%
川崎町	34.4%
丸森町	51.7%
亶理町	33.5%
山元町	37.8%
松島町	40.0%
七ヶ浜町	23.0%
利府町	6.9%
大和町	23.5%
大郷町	39.6%
富谷町	2.4%
大衡村	29.9%
色麻町	36.4%
加美町	41.4%
涌谷町	18.0%
美里町	43.1%
女川町	21.5%
南三陸町	17.0%

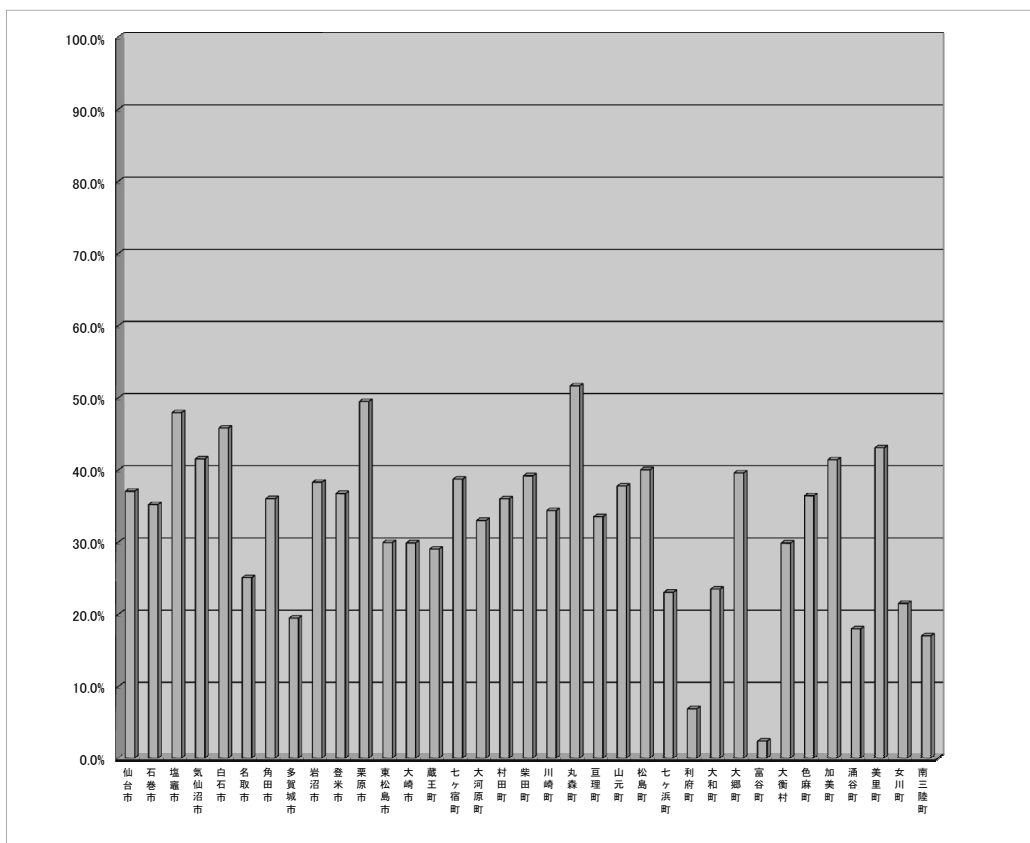

⑧ F 土地開発公社負担見込額(分子の加算要素)の対分母比

仙台市	8.2%
石巻市	-
塩竈市	-
気仙沼市	-
白石市	-
名取市	20.5%
角田市	-
多賀城市	-
岩沼市	6.3%
登米市	-
栗原市	-
東松島市	-
大崎市	1.0%
蔵王町	-
七ヶ宿町	-
大河原町	-
村田町	-
柴田町	-
川崎町	-
丸森町	-
亶理町	-
山元町	-
松島町	-
七ヶ浜町	-
利府町	-
大和町	-
大郷町	-
富谷町	-
大衡村	-
色麻町	-
加美町	-
涌谷町	-
美里町	-
女川町	-
南三陸町	-

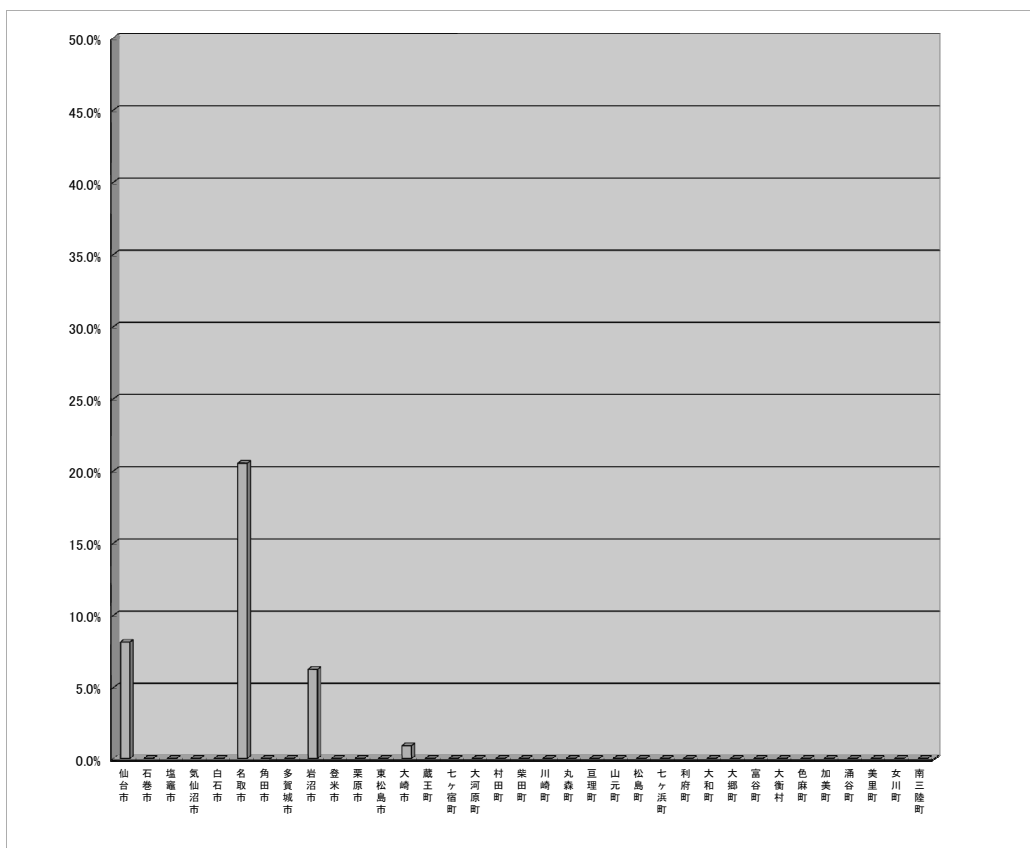



⑨ 各団体の将来負担比率の分子の加算要素に占めるA～H各々の割合

	地方債現在高 A	債務負担行為支出予定額 B	公営企業債等繰入見込額 C	組合等負担等見込額 D	退職手当負担見込額 E	土地公社負担見込額 F	三セク等負担見込額 G	連結実質赤字額 H
仙台市	75.5%	2.6%	13.4%	0.0%	6.8%	1.5%	0.2%	0.0%
石巻市	48.8%	1.6%	36.0%	4.5%	9.1%	0.0%	0.1%	0.0%
塩竈市	48.3%	0.2%	40.4%	0.8%	9.9%	0.0%	0.3%	0.0%
気仙沼市	58.4%	0.7%	26.9%	0.5%	13.4%	0.0%	0.1%	0.0%
白石市	38.9%	0.0%	24.9%	23.1%	13.0%	0.0%	0.0%	0.0%
名取市	57.4%	3.8%	27.6%	0.0%	6.2%	5.1%	0.0%	0.0%
角田市	42.8%	0.9%	39.3%	6.9%	10.2%	0.0%	0.0%	0.0%
多賀城市	54.0%	0.1%	39.0%	2.1%	4.8%	0.0%	0.0%	0.0%
岩沼市	53.7%	0.4%	27.0%	2.4%	14.1%	2.3%	0.1%	0.0%
登米市	53.0%	0.3%	37.3%	0.0%	9.3%	0.0%	0.1%	0.0%
栗原市	45.4%	2.3%	39.8%	0.0%	12.5%	0.0%	0.0%	0.0%
東松島市	56.5%	1.7%	30.9%	1.8%	9.0%	0.0%	0.0%	0.0%
大崎市	56.4%	1.1%	31.9%	2.1%	8.1%	0.3%	0.1%	0.0%
蔵王町	50.8%	0.0%	33.8%	6.2%	9.1%	0.0%	0.0%	0.0%
七ヶ宿町	54.1%	0.0%	20.2%	11.3%	14.4%	0.0%	0.0%	0.0%
大河原町	34.3%	0.0%	17.8%	38.5%	9.4%	0.0%	0.0%	0.0%
村田町	60.7%	0.4%	22.5%	7.7%	8.6%	0.0%	0.0%	0.0%
柴田町	49.4%	0.7%	26.4%	12.8%	10.6%	0.0%	0.1%	0.0%
川崎町	38.5%	0.0%	44.6%	0.6%	16.2%	0.0%	0.0%	0.0%
丸森町	53.9%	0.4%	29.2%	0.8%	15.7%	0.0%	0.0%	0.0%
亶理町	45.6%	0.2%	43.6%	0.2%	10.3%	0.0%	0.0%	0.0%
山元町	47.1%	3.4%	37.4%	0.2%	11.9%	0.0%	0.0%	0.0%
松島町	49.4%	0.9%	37.0%	1.1%	11.7%	0.0%	0.0%	0.0%
七ヶ浜町	42.3%	0.3%	41.8%	6.4%	9.3%	0.0%	0.0%	0.0%
利府町	85.4%	2.1%	6.7%	1.2%	2.4%	0.0%	2.1%	0.0%
大和町	46.8%	0.0%	29.5%	15.9%	7.8%	0.0%	0.0%	0.0%
大郷町	50.4%	0.0%	27.5%	9.0%	13.1%	0.0%	0.0%	0.0%
富谷町	55.6%	0.0%	32.5%	9.1%	2.8%	0.0%	0.0%	0.0%
大衡村	54.1%	0.0%	25.1%	11.0%	9.8%	0.0%	0.0%	0.0%
色麻町	31.6%	0.1%	32.1%	26.0%	10.1%	0.0%	0.0%	0.0%
加美町	58.7%	0.4%	22.3%	8.3%	10.3%	0.0%	0.0%	0.0%
涌谷町	45.5%	0.1%	45.3%	3.9%	5.2%	0.0%	0.0%	0.0%
美里町	57.6%	1.0%	29.6%	1.0%	10.7%	0.0%	0.0%	0.0%
女川町	39.7%	0.0%	48.1%	1.8%	10.4%	0.0%	0.0%	0.0%
南三陸町	77.5%	0.2%	15.3%	0.8%	6.3%	0.0%	0.0%	0.0%

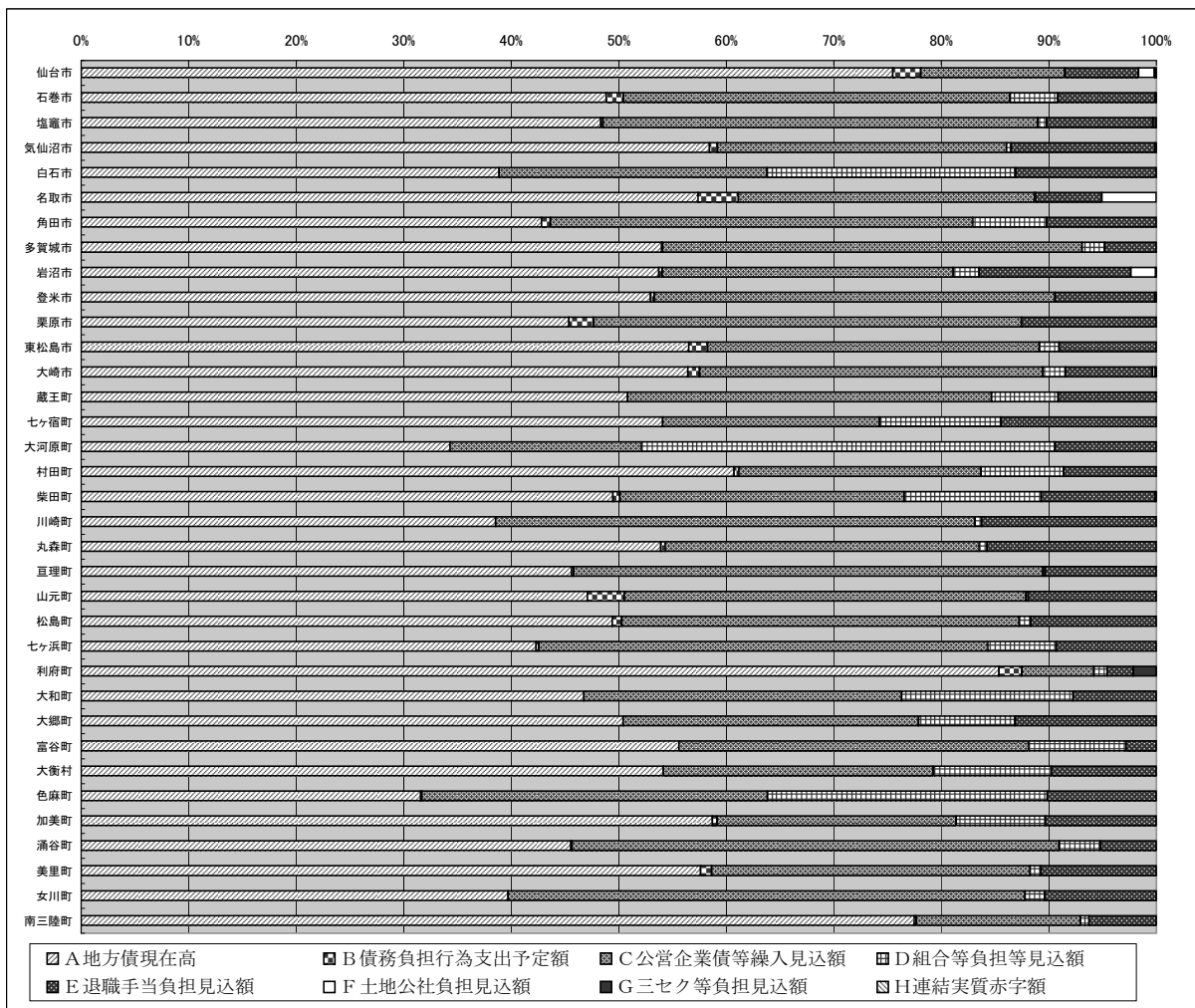

⑩ I 充当可能基金(分子の控除要素)の対分母比

仙台市	69.8%
石巻市	28.7%
塩竈市	10.7%
気仙沼市	18.2%
白石市	76.7%
名取市	30.1%
角田市	38.3%
多賀城市	63.6%
岩沼市	67.6%
登米市	41.2%
栗原市	48.7%
東松島市	34.9%
大崎市	19.6%
蔵王町	41.6%
七ヶ宿町	150.1%
大河原町	40.5%
村田町	32.5%
柴田町	21.8%
川崎町	55.4%
丸森町	56.2%
亘理町	56.3%
山元町	62.5%
松島町	58.2%
七ヶ浜町	50.7%
利府町	41.5%
大和町	44.1%
大郷町	74.9%
富谷町	92.7%
大衡村	112.1%
色麻町	35.7%
加美町	30.2%
涌谷町	33.6%
美里町	39.3%
女川町	308.1%
南三陸町	29.0%

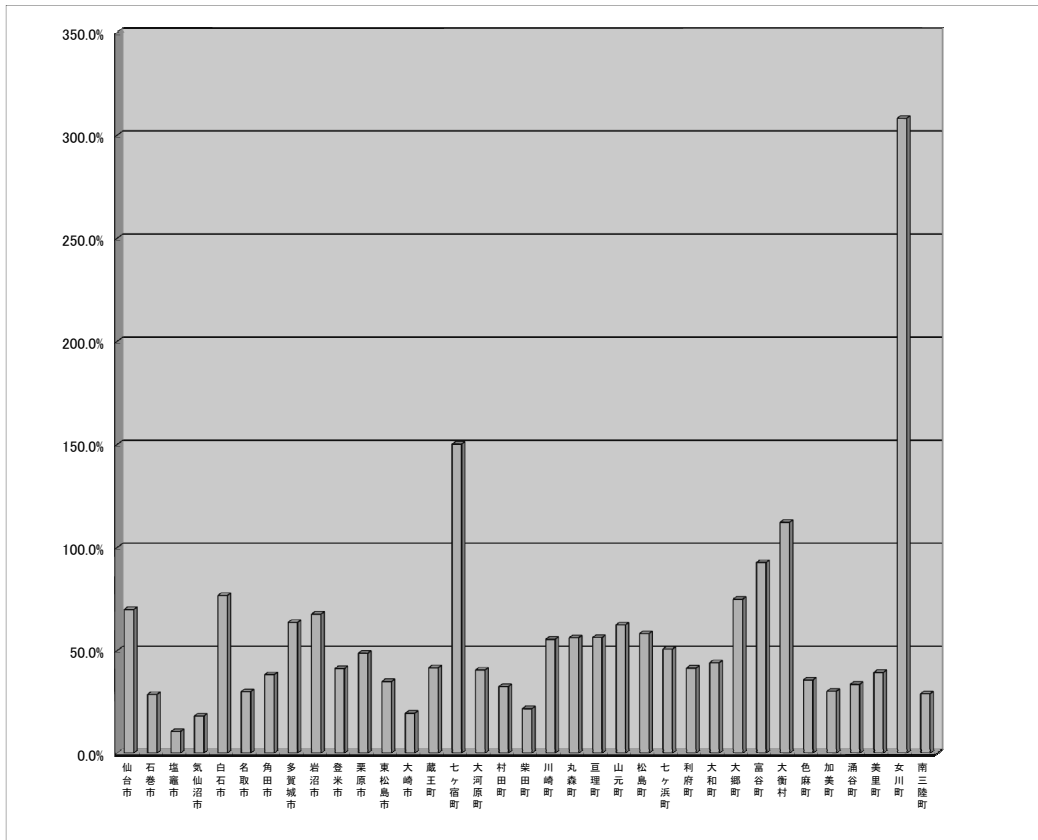

⑪ J 特定歳入(都市計画税除く)(分子の控除要素)の対分母比

仙台市	12.0%
石巻市	6.0%
塩竈市	11.3%
気仙沼市	1.7%
白石市	5.2%
名取市	22.7%
角田市	2.1%
多賀城市	5.3%
岩沼市	15.8%
登米市	4.1%
栗原市	4.2%
東松島市	9.9%
大崎市	4.0%
蔵王町	3.8%
七ヶ宿町	7.8%
大河原町	0.9%
村田町	12.4%
柴田町	8.7%
川崎町	0.0%
丸森町	3.5%
亘理町	0.2%
山元町	0.6%
松島町	2.6%
七ヶ浜町	2.5%
利府町	0.0%
大和町	3.5%
大郷町	10.4%
富谷町	0.0%
大衡村	13.8%
色麻町	6.2%
加美町	8.5%
涌谷町	6.0%
美里町	10.1%
女川町	5.9%
南三陸町	7.2%

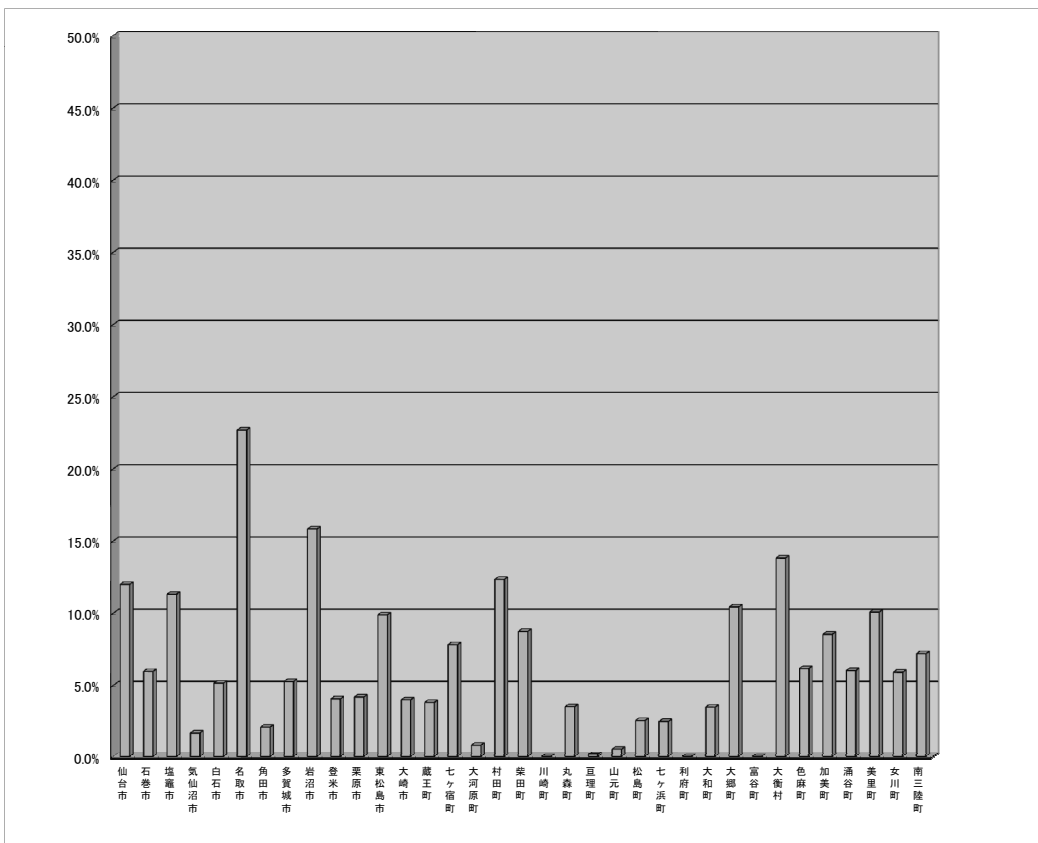

⑫ K 都市計画税(分子の控除要素)の対分母比

仙台市	57.0%
石巻市	39.1%
塩竈市	66.7%
気仙沼市	21.1%
白石市	17.0%
名取市	42.8%
角田市	41.6%
多賀城市	65.7%
岩沼市	43.2%
登米市	-
栗原市	-
東松島市	-
大崎市	32.6%
蔵王町	-
七ヶ宿町	-
大河原町	61.9%
村田町	-
柴田町	53.2%
川崎町	-
丸森町	-
亘理町	44.0%
山元町	-
松島町	23.6%
七ヶ浜町	38.7%
利府町	-
大和町	24.5%
大郷町	-
富谷町	-
大衡村	-
色麻町	-
加美町	-
涌谷町	-
美里町	22.8%
女川町	-
南三陸町	-

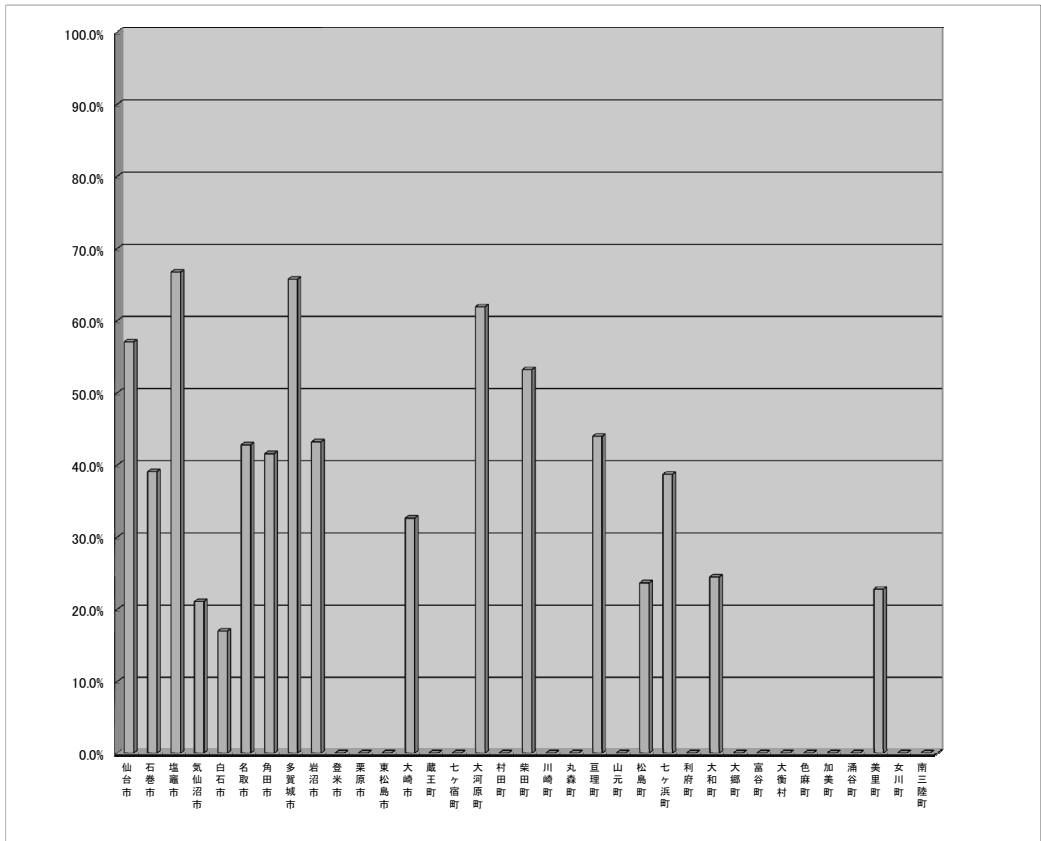

⑬ L 基準財政需要額算入見込額(分子の控除要素)の対分母比

仙台市	247.9%
石巻市	209.0%
塩竈市	307.3%
気仙沼市	152.9%
白石市	219.5%
名取市	234.4%
角田市	202.8%
多賀城市	253.9%
岩沼市	172.7%
登米市	219.3%
栗原市	217.4%
東松島市	201.1%
大崎市	217.3%
蔵王町	178.7%
七ヶ宿町	163.5%
大河原町	215.1%
村田町	200.7%
柴田町	200.2%
川崎町	147.5%
丸森町	192.5%
亘理町	185.6%
山元町	188.0%
松島町	197.7%
七ヶ浜町	161.4%
利府町	162.4%
大和町	202.8%
大郷町	153.2%
富谷町	107.1%
大衡村	181.6%
色麻町	173.8%
加美町	247.5%
涌谷町	215.7%
美里町	203.4%
女川町	117.2%
南三陸町	160.0%

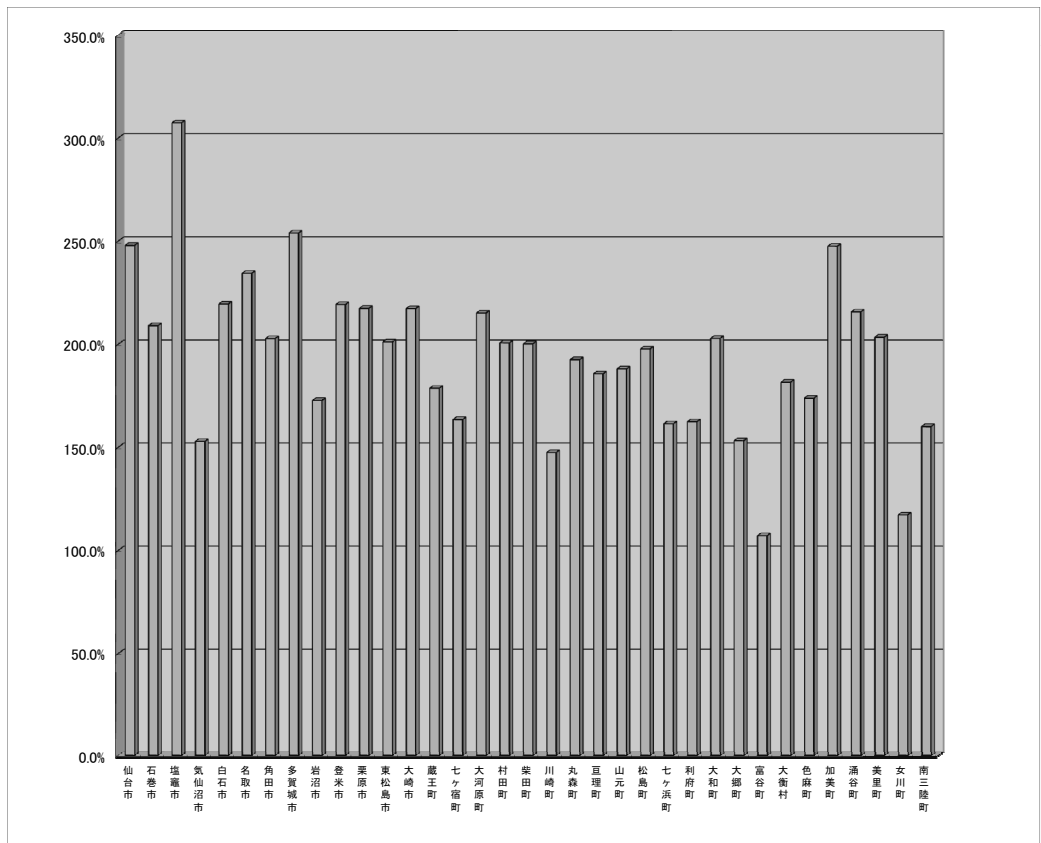

### (3) 将来負担比率の分析

加算要素と控除要素の状況を表したのが⑭である。x軸に充当可能特定歳入（普通交付税算入見込額、都市計画税充当見込額等）の、標準的な財政規模（算入公債費控除後）に対する割合をとり、y軸に加算要素である将来負担比率の標準的な財政規模（算入公債費控除後）に対する割合をとっている。分母が共通なので、y値マイナスx値が将来負担比率となる。

将来負担比率の順位の高い5団体（村田町、仙台市、色麻町、登米市、美里町）が、加算要素の対分母比の上位10団体のうち4団体を占めている。しかし、控除要素の対分母比の上位10団体のうちには仙台市が入っているのみである。

上位団体には特定歳入としての都市計画税がない（又は少額）という共通点があるほか、充当可能基金の対分母比が小さい。

さらに表中、バブルの大きさは、充当可能特定歳入のうち、都市計画税充当見込額の割合の大きさを示しており、特に財政規模の小さい町村部では、その影響が大きいことが分かる。

⑭ 将来負担比率に係る将来負担額の構成分析

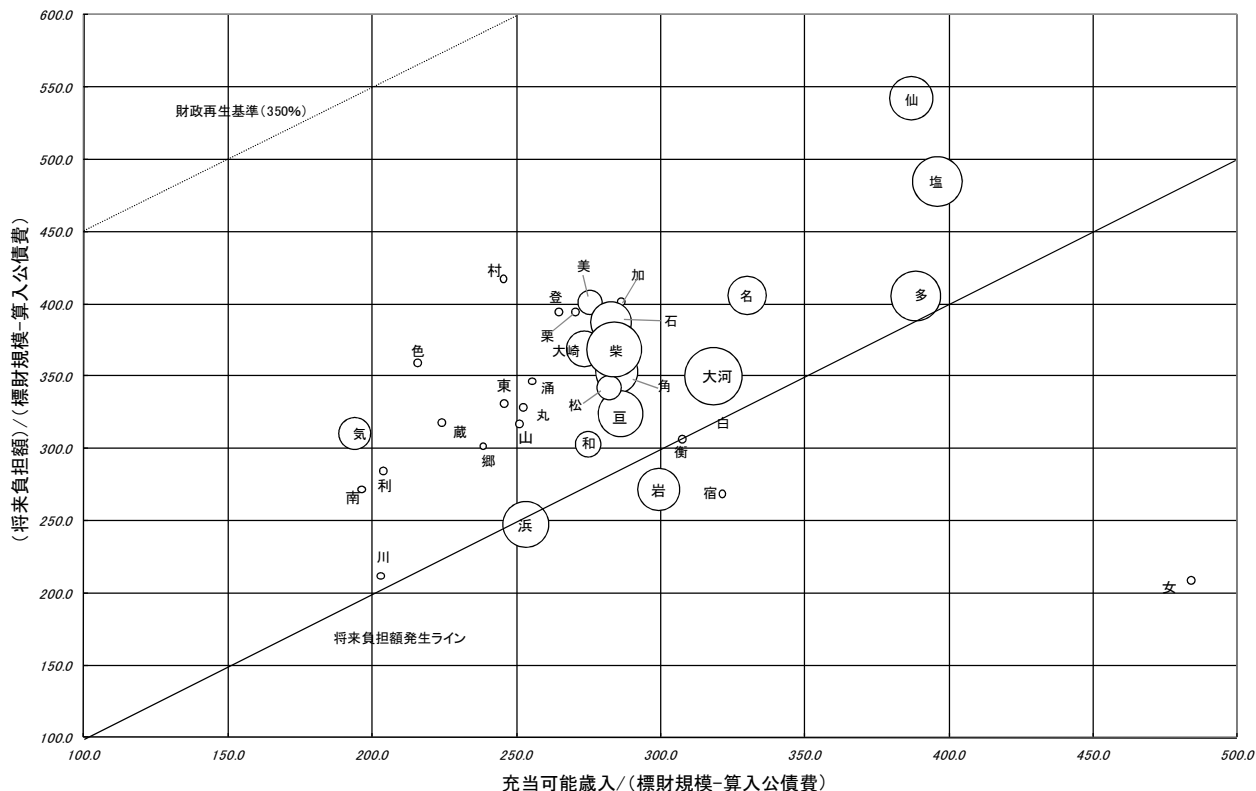

### 3 県内市町村の健全化判断比率に係る分布図

以下の分布図は、県内市町村の健全化判断比率について、横軸で連結実質赤字比率、縦軸で実質公債費比率、丸の大きさで将来負担比率を表したものである。連結実質赤字比率については、連結で黒字となる市町村についても連結実質収支比率として、横軸に配置した。

※連結実質収支（赤字）比率の分子には、一般会計等における財政調整基金残高を加算している。連結実質収支（赤字）比率そのものではない点に注意。  
なお、一般会計等における財政調整基金残高については、26ページを参照。

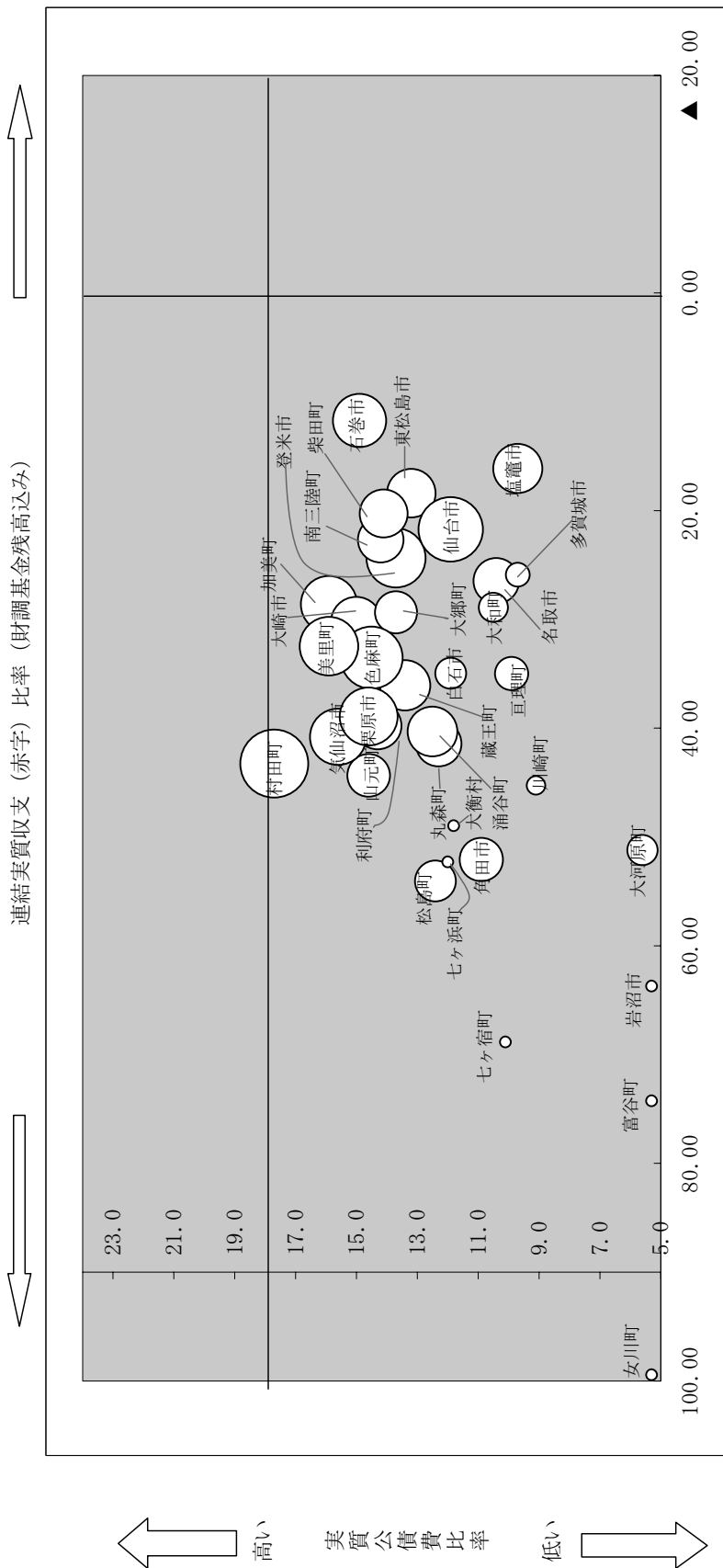

※女川町の連結実質収支（赤字）比率（財調込み）は236.2、実質公債費比率は4.0。富谷町の実質公債費比率は0.3、岩沼市の実質公債費比率は4.2。（図上では位置を調整している。）

○の大きさ = 将来負担比率  
 ※将来負担比率 高い ⇒ ○が大きい  
 低い ⇒ ○が小さい

## 第2部 市町村財政の全体像

### I 実質収支について

区分 市町村名	普通会計	公営事業 会計	内 訳						公営企業 会計 (法非適)	簡易水道
			国保会計 (事業勘定)	国保会計 (直診勘定)	老保会計	介保会計 (保険事業勘定)	介保会計 (介護サービス勘 定)	後期高齢会計		
仙 台 市	1,247,461	404,481	0	-	0	404,481	0	0	308,089	-
石 巻 市	1,154,635	9,472	7,454	-	0	1,161	0	857	308	-
塩 竈 市	486,431	177,658	174,295	-	0	1,160	0	2,203	28	-
気仙沼市	1,479,998	427,080	298,761	-	0	117,314	0	11,005	5,605	277
白 石 市	499,283	341,753	257,510	-	0	78,007	-	6,236	0	-
名 取 市	799,085	246,118	170,299	-	0	67,892	-	7,927	-	-
角 田 市	456,272	112,281	107,183	-	0	888	0	4,210	196	-
多賀城市	101,595	95,395	12,520	-	0	71,101	-	11,774	799	-
岩 沼 市	838,067	477,584	437,602	-	0	30,787	-	9,195	42,106	-
登 米 市	1,532,866	343,257	283,457	-	0	43,690	0	16,110	102,127	-
栗 原 市	1,191,251	228,614	160,335	28,379	106	35,779	-	4,015	92,555	32,752
東松島市	507,819	252,576	154,723	-	1,560	85,941	3,917	6,435	6,506	-
大 崎 市	2,567,320	657,662	580,613	-	4,597	52,391	-	20,061	257,166	18,579
市 部 計	12,862,083	3,773,931	2,644,752	28,379	6,263	990,592	3,917	100,028	815,485	51,608
蔵 王 町	178,259	110,674	55,790	-	0	53,570	0	1,314	26,352	-
七ヶ宿町	74,307	43,673	35,612	2,382	0	5,317	0	362	2,372	1,410
大 河 原 町	268,335	184,529	132,611	-	0	45,713	0	6,205	12,558	-
村 田 町	175,781	109,243	71,817	-	0	29,527	605	7,294	43,459	-
柴 田 町	121,407	195,429	172,600	-	0	17,455	-	5,374	23,916	-
川 崎 町	188,499	3,069	0	-	523	2,540	-	6	4,781	3,142
丸 森 町	138,096	135,331	110,199	-	0	23,822	0	1,310	12,917	2,162
仙南地域計	1,144,684	781,948	578,629	2,382	523	177,944	605	21,865	126,355	6,714
亘 理 町	273,597	288,934	267,728	-	0	20,106	-	1,100	8,461	-
山 元 町	580,251	143,310	99,452	-	0	42,501	-	1,357	-	-
松 島 町	245,007	157,521	138,534	-	0	16,103	336	2,548	23,245	-
七ヶ浜町	208,415	70,542	51,597	-	0	15,944	371	2,630	13,035	-
利 府 町	252,576	174,488	168,435	-	0	6,031	10	12	37,343	-
大 和 町	114,554	178,183	151,757	-	25	23,817	-	2,584	21,117	-
大 郷 町	222,668	82,175	64,374	-	0	16,877	-	924	4,306	-
富 谷 町	208,865	213,588	173,132	-	0	39,458	0	998	20,834	-
大 衡 村	178,557	50,447	37,677	-	0	12,229	-	541	6,491	-
仙台地域計	2,284,490	1,359,188	1,152,686	0	25	193,066	717	12,694	134,832	0
色 麻 町	165,491	106,115	55,598	-	0	47,230	979	2,308	12,567	-
加 美 町	680,170	291,849	140,767	-	56,899	88,158	2,067	3,958	53,768	-
涌 谷 町	155,160	29,621	▲ 1,016	-	0	23,692	2,848	4,097	13,784	-
美 里 町	294,905	327,836	269,233	-	0	56,863	581	1,159	39,415	-
大崎地域計	1,295,726	755,421	464,582	0	56,899	215,943	6,475	11,522	119,534	0
女 川 町	162,229	16,268	284	0	0	15,984	0	0	0	0
石巻地域計	162,229	16,268	284	0	0	15,984	0	0	0	0
南三陸町	217,449	122,425	75,138	-	0	39,854	3,555	3,878	3,781	-
本吉地域計	217,449	122,425	75,138	0	0	39,854	3,555	3,878	3,781	0
町 村 計	5,104,578	3,035,250	2,271,319	2,382	57,447	642,791	11,352	49,959	384,502	6,714
県 (仙台市含)	17,966,661	6,809,181	4,916,071	30,761	63,710	1,633,383	15,269	149,987	1,199,987	58,322
県 (仙台市除)	16,719,200	6,404,700	4,916,071	30,761	63,710	1,228,902	15,269	149,987	891,898	58,322

※普通会計は「地方財政状況調査」02表、公営事業会計は「地方財政状況調査」52～54表及び63、64表、公営企業会計(法非適)は「地方公営企業決算状況調査」26表、公営企業会計(法適用)は「地方公営企業決算状況調査」22～24表をもとに作成。

※公営企業会計(法適)の場合は、資金剰余(不足)額をもって実質収支としている。

(単位：千円)

うち		公営企業会計(法適)							合計	区分 市町村名
下水道	その他のうち主な事業 事業名	下水道	病院	下水道	その他のうち主な事業 事業名	下水道	その他のうち主な事業 事業名			
-	宅地造成事業	308,089	25,533,479	9,258,243	2,884,229	7,918,508	ガス事業	8,515,676	27,493,510	仙台市
150	市場事業	158	178,151	-	178,151	-	-	-	1,342,566	石巻市
0	市場事業	20	733,382	938,782	▲ 205,400	-	-	-	1,397,499	塩竈市
4,436	駐車場事業	361	4,588,145	2,479,992	2,007,664	-	ガス事業	100,489	6,500,828	気仙沼市
-	市場事業	0	694,116	609,422	-	84,694	-	-	1,535,152	白石市
-	-	-	2,053,671	1,475,194	-	578,477	-	-	3,098,874	名取市
196	市場事業	0	1,912,934	1,912,934	-	-	-	-	2,481,683	角田市
799	-	-	1,034,887	1,034,887	-	-	-	-	1,232,676	多賀城市
42,106	-	-	1,900,963	1,011,373	-	889,590	-	-	3,258,720	岩沼市
100,132	宅地造成事業	1,995	1,167,539	1,986,814	▲ 1,085,189	-	介護サービス事業	265,914	3,145,789	登米市
59,803	-	-	4,282,816	2,183,498	2,099,318	-	-	-	5,795,236	栗原市
6,506	-	-	0	-	-	-	-	-	766,901	東松島市
215,707	宅地造成事業	22,880	4,139,353	2,385,162	1,754,191	-	-	-	7,621,501	大崎市
429,835	/	333,503	48,219,436	25,276,301	7,632,964	9,471,269	/	8,882,079	65,670,935	市部計
26,352	-	-	668,371	494,325	174,046	-	-	-	983,656	蔵王町
962	-	-	0	-	-	-	-	-	120,352	七ヶ宿町
12,194	市場事業	364	741,399	741,399	-	-	-	-	1,206,821	大河原町
43,459	-	-	727,893	651,537	-	-	工業用水道事業	76,356	1,056,376	村田町
23,916	-	-	463,388	463,388	-	-	-	-	804,140	柴田町
0	観光施設事業	1,639	816,905	588,793	228,112	-	-	-	1,013,254	川崎町
9,213	宅地造成事業	1,542	645,520	496,996	148,524	-	-	-	931,864	丸森町
116,096	/	3,545	4,063,476	3,436,438	550,682	0	/	76,356	6,116,463	仙南地域計
8,005	宅地造成事業	456	538,516	538,516	-	-	-	-	1,109,508	亘理町
-	-	-	128,510	112,309	-	16,201	-	-	852,071	山元町
22,466	観光施設事業	779	912,199	912,199	-	-	-	-	1,337,972	松島町
13,035	-	-	711,542	711,542	-	-	-	-	1,003,534	七ヶ浜町
37,343	-	-	955,766	955,766	-	-	-	-	1,420,173	利府町
21,117	-	-	709,173	709,173	-	-	-	-	1,023,027	大和町
4,306	-	-	211,599	211,599	-	-	-	-	520,748	大郷町
20,834	-	-	1,182,896	1,182,896	-	-	-	-	1,626,183	富谷町
6,491	-	-	281,682	281,682	-	-	-	-	517,177	大衡村
133,597	/	1,235	5,631,883	5,615,682	0	16,201	/	0	9,410,393	仙台地域計
12,567	-	-	190,303	190,303	-	-	-	-	474,476	色麻町
52,202	宅地造成事業	1,317	793,055	793,055	-	-	-	-	1,818,842	加美町
12,409	宅地造成事業	1,375	999,254	311,732	497,362	-	介護サービス事業	190,160	1,197,819	涌谷町
39,415	-	-	939,197	630,070	309,127	-	-	-	1,601,353	美里町
116,593	/	2,692	2,921,809	1,925,160	806,489	0	/	190,160	5,092,490	大崎地域計
0	市場事業	0	328,333	219,903	108,430	-	-	-	506,830	女川町
0	/	0	328,333	219,903	108,430	0	/	0	506,830	石巻地域計
3,710	市場事業	71	129,406	112,596	▲ 5,964	-	介護サービス事業	22,774	473,061	南三陸町
3,710	/	71	129,406	112,596	▲ 5,964	0	/	22,774	473,061	本吉地域計
369,996	/	7,543	13,074,907	11,309,779	1,459,637	16,201	/	289,290	21,599,237	町村計
799,831	/	341,046	61,294,343	36,586,080	9,092,601	9,487,470	/	9,171,369	87,270,172	県(仙台市含)計
799,831	/	32,957	35,760,864	27,327,837	6,208,372	1,568,962	/	655,693	59,776,662	県(仙台市除)計

## II 公債費について

区分 市町村名	普通会計		公営事業会計		うち					
	構成比	構成比	国保会計 (事業勘定)	国保会計 (直診勘定)	老保会計	介保会計 (保険事業勘定)	介保会計 (介護サービス勘定)	後期高齢会計		
仙台市	61,507,023	53.0	28,735	0.0	0	-	0	0	28,735	0
石巻市	9,132,449	65.9	0	0.0	0	-	0	0	0	0
塩竈市	3,788,523	51.5	0	0.0	0	-	0	0	0	0
気仙沼市	3,450,409	60.2	746	0.0	746	-	0	0	0	0
白石市	1,884,626	62.6	0	0.0	0	-	0	0	-	0
名取市	2,980,868	46.6	64,333	1.0	0	-	0	64,333	-	0
角田市	1,261,587	51.3	0	0.0	0	-	0	0	0	0
多賀城市	2,148,954	47.0	0	0.0	0	-	0	0	-	0
岩沼市	1,127,714	46.1	0	0.0	0	-	0	0	-	0
登米市	5,555,218	57.7	28,206	0.3	0	-	0	0	28,206	0
栗原市	5,908,901	61.3	13,807	0.1	0	13,807	0	0	-	0
東松島市	1,915,737	70.0	0	0.0	0	-	0	0	0	0
大崎市	7,402,963	60.8	0	0.0	0	-	0	0	-	0
市部計	108,064,972	55.1	135,827	0.1	746	13,807	0	64,333	56,941	0
蔵王町	632,130	52.4	0	0.0	0	-	0	0	0	0
七ヶ宿町	262,717	72.4	1,671	0.5	0	1,671	0	0	0	0
大河原町	552,595	46.0	1,229	0.1	0	-	0	0	1,229	0
村田町	854,825	61.7	0	0.0	0	-	0	0	0	0
柴田町	1,680,730	59.5	0	0.0	0	-	0	0	-	0
川崎町	453,397	47.2	4,466	0.5	0	-	0	4,466	-	0
丸森町	962,592	54.8	0	0.0	0	-	0	0	0	0
仙南地域計	5,398,986	55.7	7,366	0.1	0	1,671	0	4,466	1,229	0
亘理町	934,092	42.1	0	0.0	0	-	0	0	-	0
山元町	756,400	51.8	0	0.0	0	-	0	0	-	0
松島町	741,100	55.0	0	0.0	0	-	0	0	0	0
七ヶ浜町	633,521	55.6	0	0.0	0	-	0	0	0	0
利府町	1,332,457	73.2	17	0.0	17	-	0	0	0	0
大和町	852,842	57.3	0	0.0	0	-	0	0	-	0
大郷町	476,903	65.0	0	0.0	0	-	0	0	-	0
富谷町	563,409	53.8	0	0.0	0	-	0	0	0	0
大衡村	370,501	66.9	0	0.0	0	-	0	0	-	0
仙台地域計	6,661,225	56.4	17	0.0	17	0	0	0	0	0
色麻町	469,407	68.7	0	0.0	0	-	0	0	0	0
加美町	2,482,099	75.3	0	0.0	0	-	0	0	0	0
涌谷町	675,859	53.7	0	0.0	0	-	0	0	0	0
美里町	1,287,137	59.4	0	0.0	0	-	0	0	0	0
大崎地域計	4,914,502	66.4	0	0.0	0	0	0	0	0	0
女川町	294,300	55.3	0	0.0	0	0	0	0	0	0
石巻地域計	294,300	55.3	0	0.0	0	0	0	0	0	0
南三陸町	1,155,774	73.9	0	0.0	0	-	0	0	0	0
本吉地域計	1,155,774	73.9	0	0.0	0	0	0	0	0	0
町村計	18,424,787	59.4	7,383	0.0	17	1,671	0	4,466	1,229	0
県計 (仙台市含)	126,489,759	55.7	143,210	0.1	763	15,478	0	68,799	58,170	0
県計 (仙台市除)	64,982,736	58.5	114,475	0.1	763	15,478	0	68,799	29,435	0

※普通会計は「地方財政状況調査」13表、公営事業会計は「地方財政状況調査」52～54表及び63、64表 公営企業会計(法非適)は「地方公営企業決算状況調査」26表、公営企業会計(法適用)は「地方公営企業決算状況調査」20表及び23表をもとに作成。



(単位:千円)

公営企業会計	うち							合計	区分 市町村名
	構成比	上水道	簡易水道	病院	下水道	その他のうち主な事業 事業名			
54,530,655	47.0	7,325,671	-	438,622	21,784,566	交通事業	16,051,727	116,066,413	仙台市
4,717,707	34.1	-	-	416,588	4,208,019	市場事業	74,569	13,850,156	石巻市
3,561,359	48.5	565,440	-	337,549	2,630,296	交通事業	26,249	7,349,882	塩竈市
2,280,501	39.8	440,351	17,180	592,327	905,911	市場事業	232,613	5,731,656	気仙沼市
1,127,418	37.4	146,505	-	-	980,913	市場事業	0	3,012,044	白石市
3,357,054	52.4	466,058	-	-	2,890,996	-	-	6,402,255	名取市
1,198,170	48.7	189,824	-	-	1,008,346	市場事業	0	2,459,757	角田市
2,425,769	53.0	429,789	-	-	1,995,980	-	-	4,574,723	多賀城市
1,319,215	53.9	292,324	-	-	1,026,891	-	-	2,446,929	岩沼市
4,046,625	42.0	844,669	-	713,467	2,435,755	介護サービス事業	50,208	9,630,049	登米市
3,723,693	38.6	471,927	646,906	796,512	1,808,348	-	-	9,646,401	栗原市
820,047	30.0	-	-	-	820,047	-	-	2,735,784	東松島市
4,763,625	39.2	518,276	159,563	927,822	3,135,553	宅地造成事業	22,411	12,166,588	大崎市
87,871,838	44.8	11,690,834	823,649	4,222,887	45,631,621		16,457,777	196,072,637	市部計
575,302	47.6	226,682	-	2,828	345,792	-	-	1,207,432	蔵王町
98,463	27.1	-	14,232	-	84,231	-	-	362,851	七ヶ宿町
646,771	53.9	98,048	-	-	548,723	市場事業	0	1,200,595	大河原町
531,714	38.3	143,425	-	-	388,289	工業用水道事業	0	1,386,539	村田町
1,142,197	40.5	223,248	-	-	918,949	-	-	2,822,927	柴田町
503,493	52.4	113,178	11,027	71,450	307,838	観光施設事業	0	961,356	川崎町
794,113	45.2	225,349	7,080	122,759	437,534	宅地造成事業	1,391	1,756,705	丸森町
4,292,053	44.3	1,029,930	32,339	197,037	3,031,356		1,391	9,698,405	仙南地域計
1,283,955	57.9	224,195	-	-	999,224	観光施設事業	60,536	2,218,047	亘理町
705,212	48.2	157,848	-	-	547,364	-	-	1,461,612	山元町
605,218	45.0	24,645	-	-	580,573	観光施設事業	0	1,346,318	松島町
505,810	44.4	24,210	-	-	481,600	-	-	1,139,331	七ヶ浜町
486,899	26.8	144,941	-	-	341,958	-	-	1,819,373	利府町
634,366	42.7	105,901	-	-	528,465	-	-	1,487,208	大和町
256,625	35.0	67,419	-	-	189,206	-	-	733,528	大郷町
483,224	46.2	167,171	-	-	316,053	-	-	1,046,633	富谷町
183,012	33.1	20,290	-	-	162,722	-	-	553,513	大衡村
5,144,321	43.6	936,620	0	0	4,147,165		60,536	11,805,563	仙台地域計
213,531	31.3	25,584	-	-	187,947	-	-	682,938	色麻町
812,640	24.7	77,178	-	-	731,127	駐車場事業	4,335	3,294,739	加美町
582,970	46.3	39,834	-	150,367	356,374	介護サービス事業	36,395	1,258,829	涌谷町
880,469	40.6	195,714	-	101,381	583,374	-	-	2,167,606	美里町
2,489,610	33.6	338,310	0	251,748	1,858,822		40,730	7,404,112	大崎地域計
237,675	44.7	2,520	0	28,427	198,321	市場事業	8,407	531,975	女川町
237,675	44.7	2,520	0	28,427	198,321		8,407	531,975	石巻地域計
408,692	26.1	150,225	-	100,739	139,936	市場事業	17,792	1,564,466	南三陸町
408,692	26.1	150,225	0	100,739	139,936		17,792	1,564,466	本吉地域計
12,572,351	40.6	2,457,605	32,339	577,951	9,375,600		128,856	31,004,521	町村計
100,444,189	44.2	14,148,439	855,988	4,800,838	55,007,221		16,586,633	227,077,158	県計 (仙台市含)
45,913,534	41.4	6,822,768	855,988	4,362,216	33,222,655		534,906	111,010,745	県計 (仙台市除)

Ⅲ 一般会計から公営企業会計等に対する繰出し等について

区分 市町村名	公営事業会計 に対する 繰出金	うち						公営企業会計 に対する補助 金・繰出金等	上水道
		国保会計 (事業勘定)	国保会計 (直診勘定)	老保会計	介保会計 (保険事業勘定)	介保会計 (介護サービス勘 定)	後期高齢会計		
仙台市	24,242,309	9,893,263	-	0	6,858,128	7,462,183	28,735	25,809,914	977,729
石巻市	4,652,087	1,219,018	-	873	1,802,342	1,629,854	0	5,216,691	587,585
塩竈市	1,791,732	477,874	-	3,132	642,774	664,064	3,888	2,165,878	50,393
気仙沼市	2,233,672	482,826	-	614	828,027	900,144	22,061	2,375,413	66,979
白石市	1,303,581	330,627	-	561	521,302	451,091	-	1,502,354	1,573
名取市	1,437,526	345,407	-	0	520,068	572,051	-	1,740,718	6,499
角田市	1,043,933	272,267	-	60	396,745	360,271	14,590	512,581	26,435
多賀城市	1,334,643	439,952	-	3,582	433,298	457,811	-	1,474,258	101,559
岩沼市	1,097,632	325,884	-	5,643	343,301	422,804	-	782,421	84,750
登米市	2,728,076	650,208	-	0	1,042,516	996,580	38,772	4,754,982	375,699
栗原市	3,240,200	963,603	74,680	361	1,103,872	1,097,684	-	3,448,068	63,945
東松島市	1,049,219	276,254	-	1,605	393,516	377,844	0	687,390	53,767
大崎市	3,638,704	909,985	-	2,507	1,430,969	1,295,243	-	4,077,191	52,557
市部計	49,793,314	16,587,168	74,680	18,938	16,316,858	16,687,624	108,046	54,547,859	2,449,470
蔵王町	398,588	82,904	-	0	172,179	142,393	1,112	582,374	146,100
七ヶ宿町	122,848	18,256	17,000	6	47,671	32,915	7,000	199,971	0
大河原町	581,880	175,492	-	69	212,582	192,381	1,356	146,481	0
村田町	373,808	84,222	-	4,755	149,684	135,147	0	291,928	137,869
柴田町	884,787	223,068	-	272	331,366	330,081	-	581,799	0
川崎町	414,567	127,083	-	0	145,939	141,545	-	462,674	25,931
丸森町	609,960	140,072	-	105	255,894	206,461	7,428	659,114	50,400
仙南地域計	3,386,438	851,097	17,000	5,207	1,315,315	1,180,923	16,896	2,924,341	360,300
亘理町	977,002	383,486	-	566	319,974	272,976	-	617,475	22,487
山元町	576,181	161,803	-	5,437	227,543	181,398	-	357,055	6,991
松島町	519,136	116,427	-	0	207,134	195,575	0	419,610	0
七ヶ浜町	512,901	152,023	-	0	181,836	179,042	0	334,592	126,102
利府町	550,667	133,590	-	0	191,580	220,181	5,316	139,706	21,068
大和町	581,309	156,812	-	0	228,128	196,369	-	786,616	162,001
大郷町	348,512	82,520	-	560	131,717	133,715	-	303,668	14,343
富谷町	623,629	216,435	-	654	186,422	220,118	0	388,131	113,414
大衡村	190,483	40,075	-	0	73,673	76,735	-	229,781	5,939
仙台地域計	4,879,820	1,443,171	0	7,217	1,748,007	1,676,109	5,316	3,576,634	472,345
色麻町	238,193	54,122	-	1	93,812	89,214	1,044	233,215	0
加美町	876,739	191,802	-	0	354,294	324,671	5,972	663,116	0
涌谷町	587,031	162,306	-	172	221,327	195,321	7,905	640,446	0
美里町	812,825	190,824	-	4,401	328,978	288,622	0	735,496	51,637
大崎地域計	2,514,788	599,054	0	4,574	998,411	897,828	14,921	2,272,273	51,637
女川町	447,347	143,541	14,374	0	140,753	148,679	0	707,682	256
石巻地域計	447,347	143,541	14,374	0	140,753	148,679	0	707,682	256
南三陸町	600,179	149,795	-	100	224,067	211,042	15,175	587,414	15,725
本吉地域計	600,179	149,795	0	100	224,067	211,042	15,175	587,414	15,725
町村計	11,828,572	3,186,658	31,374	17,098	4,426,553	4,114,581	52,308	10,068,344	900,263
県 (仙台市含)	61,621,886	19,773,826	106,054	36,036	20,743,411	20,802,205	160,354	64,616,203	3,349,733
県 (仙台市除)	37,379,577	9,880,563	106,054	36,036	13,885,283	13,340,022	131,619	38,806,289	2,372,004

※「地方財政状況調査」13表、27表及び28表をもとに作成。

(単位：千円)

うち					一部事務組合 に対する 負担金等	区分 市町村名
簡易水道	病院	下水道	その他のうち主な事業 事業名			
-	2,251,802	9,460,411	交通事業	12,373,559	87,328	仙台市
-	1,885,200	2,622,036	市場事業	107,182	4,172,284	石巻市
-	722,181	1,235,661	交通事業	87,048	735,776	塩竈市
47,800	1,140,300	662,000	市場事業	324,116	1,410,352	気仙沼市
-	1,139,710	361,071	-	-	747,691	白石市
-	-	1,734,219	-	-	635,410	名取市
-	-	486,146	-	-	816,573	角田市
-	-	1,372,699	-	-	1,043,072	多賀城市
-	-	697,671	-	-	497,012	岩沼市
-	2,355,610	1,963,463	宅地造成事業	59,661	60,298	登米市
553,253	1,689,235	1,141,635	-	-	59,592	栗原市
-	3,069	630,554	-	-	1,085,917	東松島市
189,714	2,042,902	1,792,018	-	-	4,171,277	大崎市
790,767	13,230,009	24,159,584		12,951,566	15,522,582	市部計
-	232,272	204,002	-	-	285,995	蔵王町
12,300	69,671	118,000	-	-	74,339	七ヶ宿町
-	-	146,481	-	-	1,059,014	大河原町
-	-	154,059	-	-	451,506	村田町
-	-	581,799	-	-	1,184,479	柴田町
5,615	187,478	243,650	-	-	230,916	川崎町
9,524	288,000	286,275	宅地造成事業	24,915	371,413	丸森町
27,439	777,421	1,734,266		24,915	3,657,662	仙南地域計
-	-	577,582	宅地造成事業	17,406	723,263	亘理町
-	-	350,064	-	-	386,835	山元町
-	-	419,610	-	-	363,923	松島町
-	-	208,490	-	-	424,465	七ヶ浜町
-	-	118,638	-	-	574,702	利府町
-	246,523	378,092	-	-	724,490	大和町
-	61,631	227,694	-	-	313,775	大郷町
-	42,731	231,986	-	-	526,372	富谷町
-	59,987	163,855	-	-	252,571	大衡村
0	410,872	2,676,011		17,406	4,290,396	仙台地域計
-	-	233,215	-	-	581,914	色麻町
-	-	519,940	宅地造成事業	138,589	1,066,908	加美町
-	247,034	363,412	介護サービス事業	30,000	579,948	涌谷町
-	221,831	462,028	-	-	663,062	美里町
0	468,865	1,578,595		168,589	2,891,832	大崎地域計
20,200	424,494	240,738	市場事業	21,994	339,780	女川町
20,200	424,494	240,738		21,994	339,780	石巻地域計
-	396,899	158,869	市場事業	15,921	419,428	南三陸町
0	396,899	158,869		15,921	419,428	本吉地域計
47,639	2,478,551	6,388,479		248,825	11,599,098	町村計
838,406	15,708,560	30,548,063		13,200,391	27,121,680	県計 (仙台市含)
838,406	13,456,758	21,087,652		826,832	27,034,352	県計 (仙台市除)

※一部事務組合の公営企業に対する負担金について、地方財政状況調査上、「公営企業会計に対する補助金・繰出金等」欄に計上されるものがある。



●石巻市・東松島市の「水道」  
⇒石巻広域水道企業団に対する負担金

●白石市・蔵王町・七ヶ宿町の「病院」  
⇒白石市外二町組合(病院事業会計)に対する負担金(蔵王町は、蔵王町国保病院への繰出し等も含む。)

●大和町・大郷町・富谷町・大衡村の「病院」  
⇒黒川地域行政事務組合(病院会計)に対する負担金

IV 地方債現在高について

区分 市町村名	地方債現在高 (普通会計)		うち		事業債現在高 (公営事業会計)		うち			
	構成比		うち 合併特例債	うち 臨時財政 対策債	構成比		国保会計	老保会計	後期高齢会計	介保会計
仙台市	717,197,141	57.6	-	126,379,757	75,191	0.0	0	0	0	75,191
石巻市	68,477,583	53.9	8,296,962	21,613,714	0	0.0	0	0	0	0
塩竈市	23,584,115	35.2	-	6,265,459	0	0.0	0	0	0	0
気仙沼市	30,614,974	55.4	4,921,082	9,678,171	0	0.0	0	0	0	0
白石市	11,290,149	46.4	-	3,633,448	0	0.0	0	0	0	0
名取市	28,150,142	47.8	-	7,056,972	64,333	0.1	0	0	0	64,333
角田市	10,508,360	43.2	-	3,714,934	0	0.0	0	0	0	0
多賀城市	21,466,054	44.0	-	6,176,124	0	0.0	0	0	0	0
岩沼市	11,237,850	46.3	-	4,287,582	0	0.0	0	0	0	0
登米市	51,528,061	49.8	11,295,017	15,753,315	146,767	0.1	0	0	0	146,767
栗原市	44,207,960	44.8	7,984,889	15,358,625	282,200	0.3	282,200	0	0	0
東松島市	16,480,208	58.0	5,209,371	4,853,478	0	0.0	0	0	0	0
大崎市	65,770,223	52.9	15,126,658	18,600,585	0	0.0	0	0	0	0
市部計	1,100,512,820	54.2	52,833,979	243,372,164	568,491	0.0	282,200	0	0	286,291
蔵王町	5,904,350	49.7	-	1,975,860	0	0.0	0	0	0	0
七ヶ宿町	1,978,507	70.2	-	934,185	32,351	1.1	32,351	0	0	0
大河原町	5,211,565	41.3	-	2,836,924	2,327	0.0	0	0	0	2,327
村田町	8,295,107	62.3	-	2,046,203	0	0.0	0	0	0	0
柴田町	11,815,816	47.9	-	4,272,207	0	0.0	0	0	0	0
川崎町	2,595,686	32.9	-	872,320	4,466	0.1	0	0	0	4,466
丸森町	8,123,910	50.6	-	2,546,385	0	0.0	0	0	0	0
仙南地域計	43,924,941	49.2	0	15,484,084	39,144	0.0	32,351	0	0	6,793
亘理町	9,302,276	37.3	-	3,880,234	0	0.0	0	0	0	0
山元町	5,736,237	43.3	-	1,816,089	0	0.0	0	0	0	0
松島町	5,791,006	48.0	-	2,350,916	0	0.0	0	0	0	0
七ヶ浜町	3,924,334	42.6	-	2,414,315	0	0.0	0	0	0	0
利府町	13,204,728	70.9	-	3,559,829	0	0.0	0	0	0	0
大和町	7,508,588	48.4	-	2,717,628	0	0.0	0	0	0	0
大郷町	4,021,509	56.8	-	1,791,634	0	0.0	0	0	0	0
富谷町	3,297,625	42.1	-	0	0	0.0	0	0	0	0
大衡村	3,330,040	57.6	-	1,354,585	0	0.0	0	0	0	0
仙台地域計	56,116,343	49.1	0	19,885,230	0	0.0	0	0	0	0
色麻町	2,925,648	47.2	-	1,590,944	0	0.0	0	0	0	0
加美町	19,072,319	67.3	5,635,024	5,102,763	0	0.0	0	0	0	0
涌谷町	6,499,029	43.4	-	2,446,064	0	0.0	0	0	0	0
美里町	14,458,087	54.0	4,989,803	3,979,701	0	0.0	0	0	0	0
大崎地域計	42,955,083	56.3	10,624,827	13,119,472	0	0.0	0	0	0	0
女川町	3,381,874	42.5	-	1,654,541	0	0.0	0	0	0	0
石巻地域計	3,381,874	42.5	0	1,654,541	0	0.0	0	0	0	0
南三陸町	10,628,543	68.0	2,701,450	3,320,346	0	0.0	0	0	0	0
本吉地域計	10,628,543	68.0	2,701,450	3,320,346	0	0.0	0	0	0	0
町村計	157,006,784	51.7	13,326,277	53,463,673	39,144	0.0	32,351	0	0	6,793
県計 (仙台市含)	1,257,519,604	53.9	66,160,256	296,835,837	607,635	0.0	314,551	0	0	293,084
県計 (仙台市除)	540,322,463	49.6	66,160,256	170,456,080	532,444	0.0	314,551	0	0	217,893

※普通会計は「地方財政状況調査」33表、公営事業会計は「地方財政状況調査」60表、公営企業会計は「地方公営企業決算状況調査」24表をもとに作成。

(単位：千円)

企業債現在高 (公営企業会計)	うち							合計	区分 市町村名
	構成比	上水道	簡易水道	病院	下水道	その他のうち主な事業			
						事業名			
528,561,457	42.4	79,423,685	-	1,504,450	246,063,139	交通事業	133,211,924	1,245,833,789	仙台市
58,607,260	46.1	-	-	5,292,756	52,331,986	市場事業	880,345	127,084,843	石巻市
43,414,384	64.8	6,343,850	-	1,467,159	35,438,783	市場事業	108,893	66,998,499	塩竈市
24,641,159	44.6	6,650,330	262,714	3,971,388	10,090,224	市場事業	2,597,431	55,256,133	気仙沼市
13,029,634	53.6	1,174,149	-	-	11,855,485	市場事業	0	24,319,783	白石市
30,661,192	52.1	2,721,664	-	-	27,939,528	-	-	58,875,667	名取市
13,818,409	56.8	1,514,426	-	-	12,303,983	市場事業	0	24,326,769	角田市
27,343,647	56.0	4,449,258	-	-	22,894,389	-	-	48,809,701	多賀城市
13,010,756	53.7	2,843,589	-	-	10,167,167	-	-	24,248,606	岩沼市
51,706,799	50.0	11,641,082	-	5,370,425	33,739,485	介護サービス事業	790,407	103,381,627	登米市
54,278,367	55.0	8,501,888	6,655,741	13,096,024	26,024,714	-	-	98,768,527	栗原市
11,910,501	42.0	-	-	-	11,910,501	-	-	28,390,709	東松島市
58,668,678	47.1	9,225,337	1,630,806	7,612,425	40,138,902	宅地造成事業	61,208	124,438,901	大崎市
929,652,243	45.8	134,489,258	8,549,261	38,314,627	540,898,286		137,650,208	2,030,733,554	市部計
5,966,953	50.3	2,369,019	-	25,246	3,572,688	-	-	11,871,303	蔵王町
806,390	28.6	-	130,954	-	675,436	-	-	2,817,248	七ヶ宿町
7,392,711	58.6	1,499,225	-	-	5,893,486	市場事業	0	12,606,603	大河原町
5,012,946	37.7	1,329,797	-	-	3,683,149	工業用水道事業	0	13,308,053	村田町
12,855,157	52.1	3,140,549	-	-	9,714,608	-	-	24,670,973	柴田町
5,281,686	67.0	1,579,344	171,645	728,398	2,802,299	観光施設事業	0	7,881,838	川崎町
7,938,735	49.4	2,700,223	78,370	1,518,140	3,604,594	宅地造成事業	37,408	16,062,645	丸森町
45,254,578	50.7	12,618,157	380,969	2,271,784	29,946,260		37,408	89,218,663	仙南地域計
15,664,485	62.7	2,367,153	-	-	10,859,132	宅地造成事業	1,316,900	24,966,761	亘理町
7,500,761	56.7	1,571,283	-	-	5,929,478	-	-	13,236,998	山元町
6,280,872	52.0	220,119	-	-	6,060,753	観光施設事業	0	12,071,878	松島町
5,295,255	57.4	237,712	-	-	5,057,543	-	-	9,219,589	七ヶ浜町
5,415,470	29.1	1,685,671	-	-	3,729,799	-	-	18,620,198	利府町
8,003,148	51.6	1,402,791	-	-	6,600,357	-	-	15,511,736	大和町
3,057,529	43.2	752,305	-	-	2,305,224	-	-	7,079,038	大郷町
4,539,697	57.9	1,764,659	-	-	2,775,038	-	-	7,837,322	富谷町
2,448,234	42.4	340,606	-	-	2,107,628	-	-	5,778,274	大衡村
58,205,451	50.9	10,342,299	0	0	45,424,952		1,316,900	114,321,794	仙台地域計
3,268,510	52.8	243,225	-	-	3,025,285	-	-	6,194,158	色麻町
9,270,855	32.7	1,292,818	-	-	7,970,425	駐車場事業	7,612	28,343,174	加美町
8,476,964	56.6	710,252	-	1,710,079	5,674,334	介護サービス事業	382,299	14,975,993	涌谷町
12,295,504	46.0	4,094,865	-	858,413	7,342,226	-	-	26,753,591	美里町
33,311,833	43.7	6,341,160	0	2,568,492	24,012,270		389,911	76,266,916	大崎地域計
4,573,831	57.5	120,000	0	356,408	3,995,507	市場事業	101,916	7,955,705	女川町
4,573,831	57.5	120,000	0	356,408	3,995,507		101,916	7,955,705	石巻地域計
5,010,302	32.0	2,426,236	-	250,936	2,192,179	市場事業	140,951	15,638,845	南三陸町
5,010,302	32.0	2,426,236	0	250,936	2,192,179		140,951	15,638,845	本吉地域計
146,355,995	48.2	31,847,852	380,969	5,447,620	105,571,168		1,987,086	303,401,923	町村計
1,076,008,238	46.1	166,337,110	8,930,230	43,762,247	646,469,454		139,637,294	2,334,135,477	県計 (仙台市含)
547,446,781	50.3	86,913,425	8,930,230	42,257,797	400,406,315		6,425,370	1,088,301,688	県計 (仙台市除)

## V 各土地開発公社の貸借対照表について

項目	公社名	塩 竈 市	白 石 市	名 取 市	角 田 市	多 賀 城 市	岩 沼 市	登 米 市
	土地開発公社	土地開発公社	土地開発公社	土地開発公社	土地開発公社	土地開発公社	土地開発公社	土地開発公社
I 流動資産		109,044	755,923	2,790,553	72,530	19,507	1,506,060	17,078
現金及び預金		109,044	107,096	2,098	6,652	19,507	213,993	17,078
事業未収金							70,555	
公有用地				2,778,164			1,221,512	
代行用地								
完成土地等			89,295	10,291	65,878			
開発中土地			559,533					
その他の流動資産								
II 固定資産			290	170,023	1,184			
1 有形固定資産			290	166	1,184			
建物又はその付属設備								
減価償却累計額(▲)								
構築物					6,232			
減価償却累計額(▲)					5,048			
車両及びその他運搬具			2,400	1,590				
減価償却累計額(▲)			2,160	1,431				
工具、器具及び備品			500	568				
減価償却累計額(▲)			450	562				
その他有形固定資産								
2 無形固定資産								
3 投資その他資産				169,857				
賃貸事業の用に供する土地								
その他長期資産				169,857				
資産合計		109,044	756,213	2,960,576	73,714	19,507	1,506,060	17,078
I 流動負債				113			31	
未払金				113			31	
短期借入金								
未払費用								
前受金								
預り金								
その他流動負債								
II 固定負債			499,420	2,665,330	276,000		768,870	
長期借入金			499,420	2,651,140	276,000		768,870	
その他固定負債				14,190				
負債合計			499,420	2,665,443	276,000		768,901	
I 資本金		10,000	20,000	5,000	5,000	10,000	5,000	11,400
基本財産		10,000	20,000	5,000	5,000	10,000	5,000	11,400
II 準備金(又は欠損金)		99,044	236,793	290,133	▲ 207,286	9,507	732,159	5,678
前期繰越準備金		88,006	243,821	275,187		9,468	722,003	5,675
前期繰越損失(▲)					257,003			
当期純利益		11,038		14,946	49,717	38	10,156	3
当期純損失(▲)			7,028					
資本合計		109,044	256,793	295,133	▲ 202,286	19,507	737,159	17,078
負債・資本合計		109,044	756,213	2,960,576	73,714	19,507	1,506,060	17,078
供用済土地(再掲)								
土地売却に係る未収金(再掲)				169,857				

(注) 端数処理をしているため、表内の数値を用いての差し引きは一致しない場合がある。

(単位:千円)

栗原市	大崎市	石巻地区	気仙沼・本吉地区	仙南	黒川地域	加美郡	大崎東部
土地開発公社	土地開発公社	土地開発公社	土地開発公社	土地開発公社	土地開発公社	土地開発公社	土地開発公社
7,810	1,583,921	2,205,422	305,641	112,360	23,208	5,980	13,555
7,810	28,116	39,114	40,211	31,656	23,208	5,980	13,555
	390,039						
	475,297	2,166,308		80,704			
			265,430				
	690,470						
	8			169			0
	8			169			0
				1,687			
				1,519			
	80						90
	72						90
7,810	1,583,929	2,205,422	305,641	112,528	23,208	5,980	13,555
	4,174		1,713				
	76						
	4,084						
			1,713				
	14						
	978,116	2,166,308	265,430	80,704			
	978,116	2,166,308	265,430	80,704			
	982,290	2,166,308	267,144	80,704			
7,000	5,000	10,000	9,600	14,000	10,000	5,000	3,000
7,000	5,000	10,000	9,600	14,000	10,000	5,000	3,000
810	596,640	29,114	28,897	17,824	13,208	980	10,555
807	714,241	29,151	28,885	21,825	13,198	1,012	11,302
4			12		10		
	117,601	37		4,000		32	747
7,810	601,640	39,114	38,497	31,824	23,208	5,980	13,555
7,810	1,583,929	2,205,422	305,641	112,528	23,208	5,980	13,555
			265,430				
	390,039						

## VI 各土地開発公社の損益計算書について

項目	公社名						
	塩 竈 市 土地開発公社	白 石 市 土地開発公社	名 取 市 土地開発公社	角 田 市 土地開発公社	多 賀 城 市 土地開発公社	岩 沼 市 土地開発公社	登 米 市 土地開発公社
I 事業収益	1,117,553		254,304	50,000	82,413	475,319	
公有地取得事業収益	1,117,553		236,380		82,413	475,275	
開発事業用地取得事業収益							
土地造成事業収益			6,749				
附帯等事業収益			11,175			43	
関連施設整備事業収益							
あっせん等事業収益							
補助金等収益				50,000			
II 事業原価	1,106,489		238,499		82,413	464,590	
公有地取得事業原価	1,106,489		231,786		82,413	464,590	
開発事業用地取得事業原価							
土地造成事業原価			6,713				
附帯等事業原価							
関連施設整備事業原価							
あっせん等事業原価							
事業総収益	11,065		15,805	50,000		10,729	
事業総損失(▲)							
III 販売費及び一般管理費	45	2,327	867	293		605	12
事業総利益	11,020		14,937	49,707		10,123	
事業総損失(▲)		2,327					12
IV 事業外収益	18		8	10	38	32	15
受取利息			8	10	38	13	15
有価証券利息							
受取配当金							
雑収益	18					19	
V 事業外費用							
支払利息							
雑損失							
経常利益	11,038		14,946	49,717	38	10,156	3
経常損失(▲)		2,327					
VI 特別利益							
前期損益修正益							
投資有価証券売却益							
固定資産売却益							
その他の特別利益							
VII 特別損失		4,702					
前期損益修正損							
土地評価損		4,702					
投資有価証券売却損							
固定資産売却損							
災害による損失							
その他の特別損失							
当期純利益	11,038		14,946	49,717	38	10,156	3
当期純損失(▲)		7,028					

(注) 端数処理をしているため、表内の数値を用いての差し引きは一致しない場合がある。



(単位:千円)

栗原市 土地開発公社	大崎市 土地開発公社	石巻地区 土地開発公社	気仙沼・本吉地区 土地開発公社	仙南 土地開発公社	黒川地域 土地開発公社	加美郡 土地開発公社	大崎東部 土地開発公社
	121,695	1,390,507	609,704	28,974	60,676	185,062	
	121,695	1,390,507	609,704	28,974	60,676	185,062	
	236,569	1,390,507	609,253	27,494	60,676	185,062	
	236,569	1,390,507	609,253	27,494	60,676	185,062	
			451	1,480			
	114,874						
5	12,127	76	478	4,037		40	649
5	127,001	76	27	2,558		40	649
9	30,231	39	39	37	10	8	13,490
9	28	39	39	37	10	8	28
	30,202						13,462
	20,831			1,480			13,588
	20,831			1,480			13,588
4			12		10		
	117,601	37		4,000		32	747
							726,317
							726,317
							726,317
							726,317
4			12		10		
	117,601	37		4,000		32	747