

下部工構造一般図

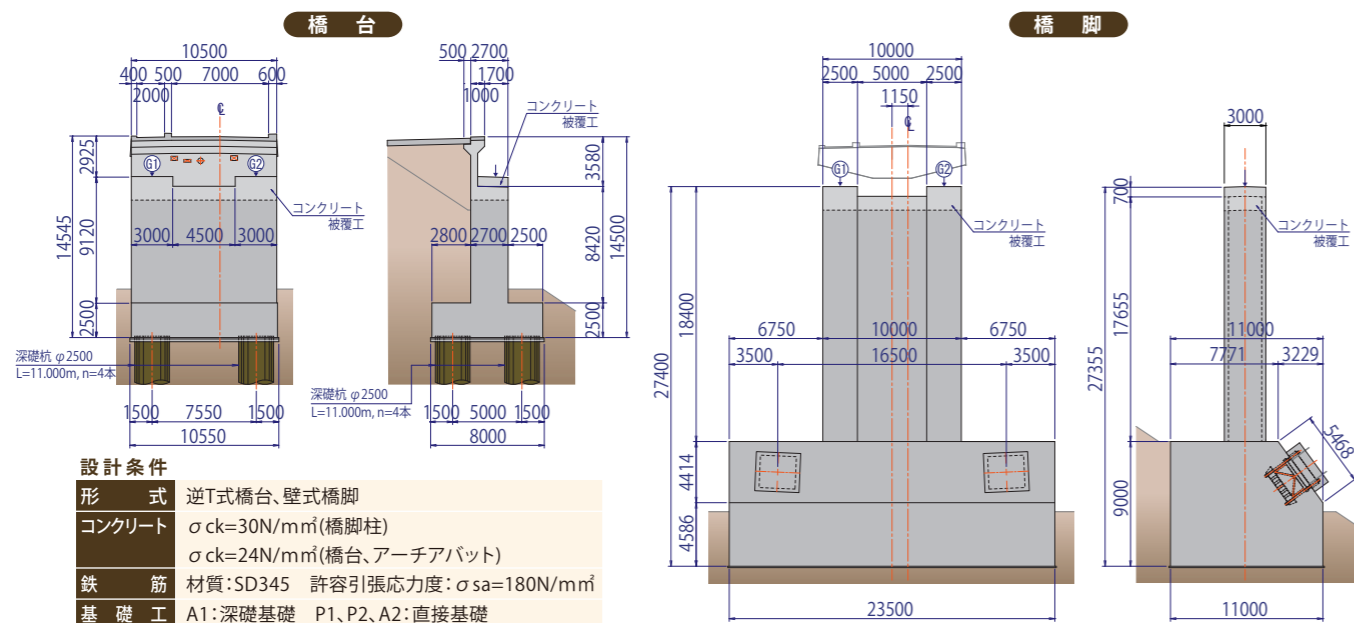

下部工施工状況



2016年6月2日
大島側から望む



2016年6月4日
本土側から望む

国内の同形式橋梁(鋼中路式アーチ橋)

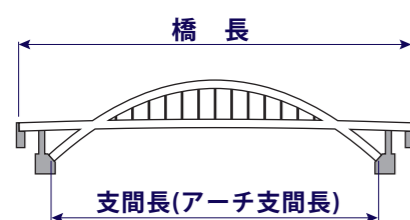

橋名	所在地	橋長	支間長 (アーチ支間長)
新木津川大橋	大阪府	2,445m	305m
第二音戸大橋	広島県	492m	280m
夢舞大橋	大阪府	940m	280m
気仙沼大島大橋	宮城県	356m	297m
大三島橋	愛媛県	309m	297m

発注者



宮城県気仙沼土木事務所 大島架橋建設班
〒988-0181 宮城県気仙沼市赤岩杉ノ沢47番6号 電話: 0226-24-2537
E-mail: ksdbkok@pref.miyagi.jp
URL: <http://www.pref.miyagi.jp/soshiki/ks-doboku/o-shima.html>

施工者

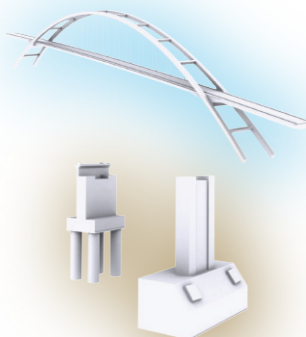

【上部作業所】 気仙沼市弁天町2-50-2 電話: 0226-25-7248 FAX: 0226-25-7589



JFEエンジニアリング株式会社 東北支店
〒980-0021 宮城県仙台市青葉区中央1丁目6-35 電話: 022-264-2413

【下部作業所】 気仙沼市二ノ浜160 電話: 0226-28-9135 FAX: 0226-28-9136



株式会社橋本店
〒980-0822 宮城県仙台市青葉区立町27-21 電話: 022-714-7023



東日本コンクリート株式会社
〒980-0811 宮城県仙台市青葉区一番町2丁目2-13 電話: 022-225-4425

大島架橋

(愛称: 鶴亀大橋)

本体工事



発注者: 宮城県

施工者: JFE・橋本店・東日本建設工事共同企業体

工事概要

工事名称	大島架橋本體工事
工事場所	宮城県 気仙沼市 三ノ浜・磯草地内
工期	平成25年9月4日～平成29年10月31日(予定)
工事内容	橋長:L=356m、アーチ支間長:L=297m 幅員:W=9.5m(車道:7.0m、歩道:2.5m) 上部工(鋼中路アーチ橋)一式、下部工(橋台:N=2基、橋脚:N=2基)



位置図



上部工構造一般図

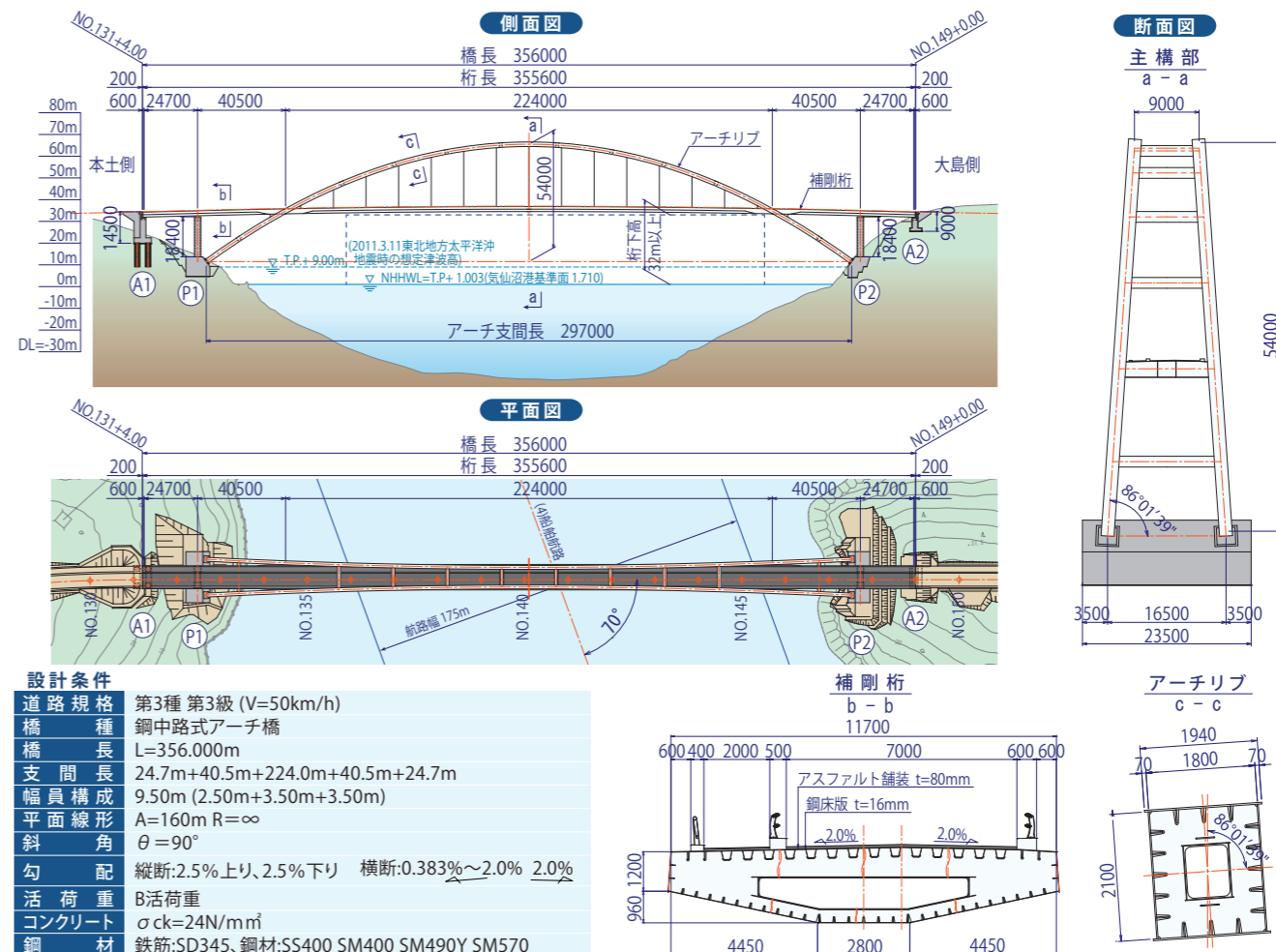

施工ステップ

工場製作

JFEエンジニアリング(株)
津製作所(三重県)



2016年1月28日 A1側交差部仮組



2016年3月22日 補剛桁仮組

現地作業

工程表	2016年(平成28年)					2017年(平成29年)												
	6月	7月	8月	9月	10月	11月	12月	1月	2月	3月	4月	5月	6月	7月	8月	9月	10月	
朝日ふ頭	ベント工																	
朝日ふ頭	地組立工																	
朝日ふ頭	浜出し準備工																	
架設地点	海上ベント工																	
架設地点	架設工																	
架設地点	仮設備撤去工等																	

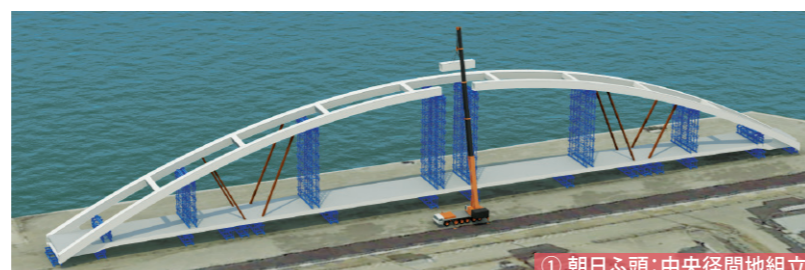

① 朝日ふ頭: 中央径間地組立

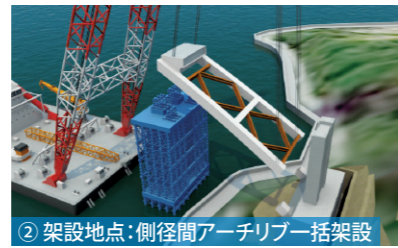

② 架設地点: 側径間アーチリブ一括架設

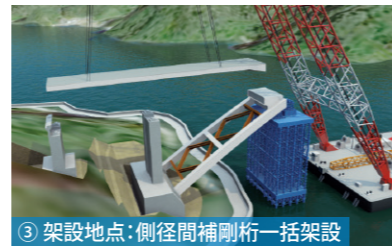

③ 架設地点: 側径間補剛桁一括架設



④ 浜出し(中央径間)

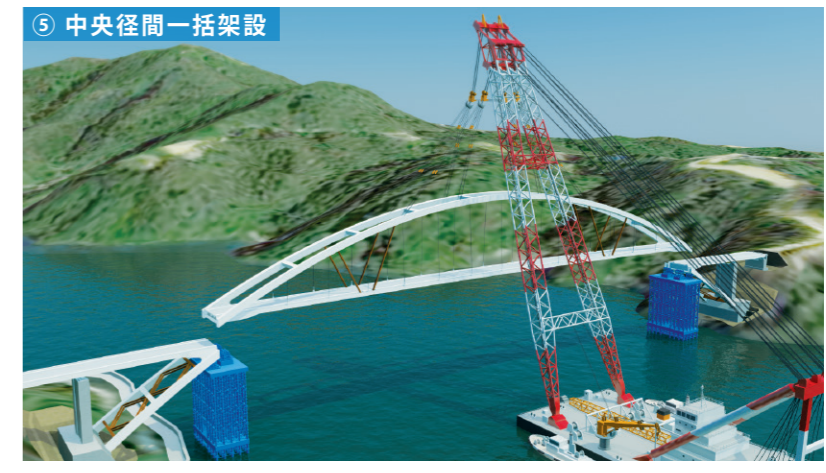

⑤ 中央径間一括架設

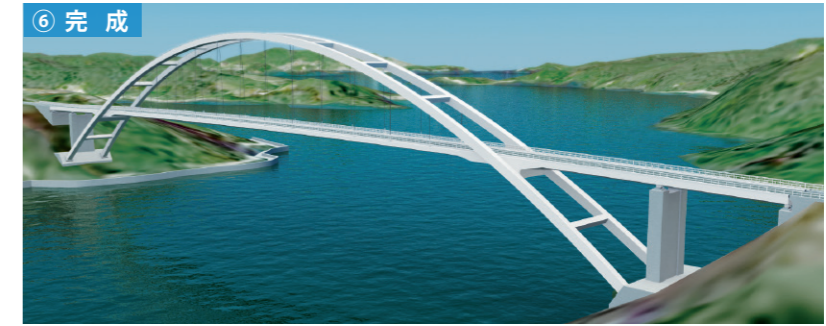

⑥ 完成